

PRODUCTO	PÁGINA
LLAVES Y JUEGOS DE LLAVES	
Combinadas, Fraccionales y Métricas.....	J-2 – J-5
Españolas.....	J-6 – J-7
Estriadas con Doble Acodado	J-8 – J-9
Hidráulicas, Fraccionales y Métricas.....	J-10 – J-11
De Servicio, Fraccionales y Métricas.....	J-12 – J-13
De Contratuerca, Fraccionales y Métricas.....	J-14
De Tuercas Abocardadas	J-15
De Matraca con Caja Estriada, Rectas y Acodadas	J-16 – J-17
Stillson.....	J-18
Inglesas	J-19
Autoajustables	J-19
Para Prisionero	J-19
Españolas con Boca Sencilla	J-20
De Gancho	J-21 – J-22
Estructurales	J-23 – J-24
Estriadas	J-24
De Golpe Estriadas, Rectas y Acodadas, Norma SAE y Métricas	J-25 – J-26
Hexagonales	J-27
Acodadas con Dado	J-28
De Dado con Mango en “T”	J-29
JUEGOS DE HERRAMIENTAS.....	J-30 – J-32
DADOS Y ACCESORIOS	J-33 – J-72
MARTILLOS	J-73 – J-76
DESARMADORES	J-77 – J-78
RASPADORES DE JUNTAS	J-79
PUNZONES	J-80
CINCELES.....	J-81
PINZAS	J-82 – J-83
PINZAS PARA ARILLOS DE RETENCIÓN	J-84
MANIVELAS.....	J-85
PRENSAS EN C, TORNILLOS CON OJO Y BARRAS DE APALANCAMIENTO.....	J-86
CAJAS METÁLICAS Y ESTUCHES.....	J-87
HERRAMIENTAS PARA HOJALATERÍA	
Martillos para Carrocería.....	J-88 – J-89
Sufrideras para Reparación de Carrocería.....	J-90
Cucharas.....	J-91
Piquetas	J-92
Misceláneos y Juegos	J-93 – J-95
TABLEROS EXHIBIDORES DE HERRAMIENTAS.....	J-96 – J-109
CORRESPONDENCIA DE NÚMEROS DE PARTE	J-109 – J-112

Llaves Combinadas

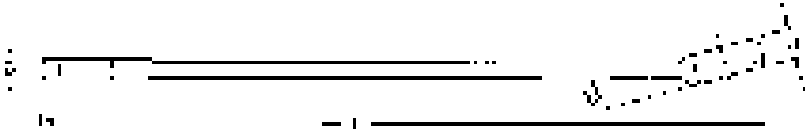

Acero de Aleación Americana

Forjadas en Prensa

Largas

Ángulo de 15°

Boca de 12 Puntos

Versátil, llave de propósito general con un completo rango de medidas de 1/4" a 2 1/2"

Cromadas y Acabado Industrial

Abertura de la Boca	Boca Española		Boca de 12 Puntos		Longitud Total E	Peso Aproximado (lb)	Cromado Número de Parte	Acabado Industrial Número de Parte	Cantidad por Paquete	Abertura de la Boca
	Diámetro	Espesor	Diámetro	Espesor						
	A	B	C	D						
1/4	19/32	11/64	7/16	7/32	5	.04	1158	BLK1158	6	1/4
5/16	5/16	11/16	33/64	1/4	5 1/2	.05	1159	BLK1159	6	5/16
11/32	11/16	3/16	33/64	1/4	5 1/2	.05	1159A	BLK1159A	6	11/32
3/8	13/16	3/16	17/32	9/32	6	.08	1160	BLK1160	6	3/8
7/16	15/16	7/32	11/16	5/16	6 1/2	.13	1161	BLK1161	6	7/16
1/2	1 1/16	1/4	25/32	11/32	7 1/8	.17	1162	BLK1162	6	1/2
9/16	1 3/16	9/32	27/32	3/8	7 3/4	.25	1163	BLK1163	6	9/16
5/8	1 1/2	9/32	15/16	13/32	8 1/2	.30	1164	BLK1164	6	5/8
11/16	1 7/16	5/16	1 1/32	7/16	9 1/4	.38	1165	BLK1165	6	11/16
3/4	1 7/8	11/32	1 1/8	15/32	10 1/8	.43	1166	BLK1166	6	3/4
13/16	1 11/16	23/64	1 13/64	1/2	11	.55	1167A	BLK1167A	6	13/16
7/8	1 13/16	3/8	1 1/32	17/32	12	.64	1167	BLK1167	6	7/8
15/16	1 15/16	13/32	1 3/8	9/16	13	.77	1168	BLK1168	6	15/16
1	2 1/16	13/32	1 13/32	19/32	14	.92	1170	BLK1170	6	1
1 1/16	2 3/16	7/16	1 7/16	5/8	15	1.07	1171	BLK1171	6	1 1/16
1 1/8	2 5/16	15/32	1 1/64	21/32	16 1/8	1.37	1172	BLK1172	6	1 1/8
1 3/16	2 7/16	1/2	1 13/16	23/32	17 3/16	1.37	1172A	BLK1172A	6	1 3/16
1 1/4	2 9/16	1/2	1 13/16	23/32	17 3/16	1.8	1173	BLK1173	1	1 1/4
1 5/16	2 11/16	17/32	1 7/8	3/4	18	2.1	1174	BLK1174	1	1 5/16
1 3/8	2 13/16	9/16	1 31/32	25/32	18 3/4	2.1	1175	BLK1175	1	1 3/8
1 7/16	2 15/16	19/32	2 1/16	13/16	19 1/2	3.6	1176	BLK1176	1	1 7/16
1 1/2	3 1/16	5/8	2 7/32	27/32	20 1/2	3.4	1177	BLK1177	1	1 1/2
1 9/16	3 3/16	21/32	2 11/32	7/8	21 1/2	3.4	1178A	BLK1178A	1	1 9/16
1 5/8	3 5/8	21/32	2 11/32	7/8	21 1/2	4.5	1180	BLK1180	1	1 5/8
1 11/16	3 7/16	11/16	2 7/16	29/32	22 1/2	4.5	1182	BLK1182	1	1 11/16
1 3/4	3 11/16	23/32	2 5/8	31/32	24	7.1	1184	BLK1184	1	1 3/4
1 13/16	3 13/16	23/32	2 5/8	31/32	24	7.0	1186	BLK1186	1	1 13/16
1 7/8	4 1/16	25/32	2 7/8	1 1/16	25 3/4	6.9	1188	BLK1188	1	1 7/8
2	4 1/8	25/32	2 7/8	1 1/16	25 3/4	6.8	1190	BLK1190	1	2
2 1/16	4 3/32	13/16	3 1/16	1 3/64	27 1/2	8.3	1191	BLK1191	1	2 1/16
2 1/8	4 7/32	13/16	3 1/16	1 1/8	27 1/2	8.2	1192	BLK1192	1	2 1/8
2 3/16	4 11/32	7/8	3 3/32	1 3/16	29 1/4	7.9	1193	BLK1193	1	2 3/16
2 1/4	4 17/32	7/8	3 7/32	1 3/16	29 1/4	7.7	1194	BLK1194	1	2 1/4
2 3/8	5	31/32	3 17/32	1 5/16	31	12.1	1195	BLK1195	1	2 3/8
2 1/2	5	31/32	3 17/32	1 5/16	31	11.7	1196	BLK1196	1	2 1/2

Prácticos juegos con las medidas de Abertura de Boca más comunes, de 3/8" a 2".
 Los juegos están disponibles en 4 tamaños: 5, 7, 11 y 14 llaves.
 Empacados en estuche de vinilo.

Juegos Cromados

C7K		C11K		C14K		HC5K	
Abertura	Número de Parte	Abertura	Número de Parte	Abertura	Número de Parte	Abertura	Número de Parte
3/8	1160	3/8	1160	3/8	1160	1/4	1173
7/16	1161	7/16	1161	7/16	1161	1/2	1176
1/2	1162	1/2	1162	1/2	1162	13/16	1180
9/16	1163	9/16	1163	9/16	1163	1 1/16	1186
5/8	1164	5/8	1164	5/8	1164	2	1190
1 1/16	1165	1 1/16	1165	1 1/16	1165	Estuche	C55
3/4	1166	3/4	1166	3/4	1166		
Estuche	C187	13/16	1167A	13/16	1167A		
		7/8	1167	7/8	1167		
		1 5/16	1168	1 5/16	1168		
		1	1170	1	1170		
		Estuche	C110	1 1/8	1171		
				1 1/8	1172		
				1 1/4	1173		
				Estuche	C140		

Juegos en Acabado Industrial

CB7K		CB11K		CB14K		HCB5K	
Abertura	Número de Parte	Abertura	Número de Parte	Abertura	Número de Parte	Abertura	Número de Parte
3/8	BLK1160	3/8	BLK1160	3/8	BLK1160	1/4	BLK1173
7/16	BLK1161	7/16	BLK1161	7/16	BLK1161	1/2	BLK1176
1/2	BLK1162	1/2	BLK1162	1/2	BLK1162	13/16	BLK1180
9/16	BLK1163	9/16	BLK1163	9/16	BLK1163	1 1/16	BLK1186
5/8	BLK1164	5/8	BLK1164	5/8	BLK1164	2	BLK1190
1 1/16	BLK1165	1 1/16	BLK1165	1 1/16	BLK1165	Estuche	C55
3/4	BLK1166	3/4	BLK1166	3/4	BLK1166		
Estuche	C187	13/16	BLK1167A	13/16	BLK1167A		
		7/8	BLK1167	7/8	BLK1167		
		1 5/16	BLK1168	1 5/16	BLK1168		
		1	BLK1170	1	BLK1170		
		Estuche	C110	1 1/8	BLK1171		
				1 1/8	BLK1172		
				1 1/4	BLK1173		
				Estuche	C140		

Llaves Combinadas Métricas

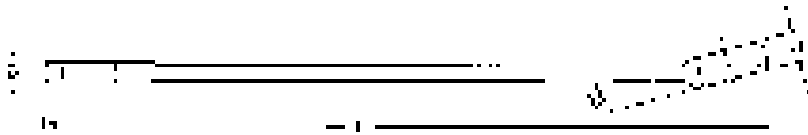

Acero de Aleación Americana

Forjadas en Prensa

Largas

Ángulo de 15°











Boca de 12 Puntos

Versátil, llave de propósito general con un completo rango de medidas de 6 a 60 mm

Cromadas y Acabado Industrial

Abertura de la Boca	Boca Española		Boca de 12 Puntos		Longitud Total E	Peso Aprox. (lb)	Cromado	Acabado Industrial	Cantidad por Paquete	Abertura de la Boca
	Diámetro A	Espesor B	Diámetro C	Espesor D			Número de Parte	Número de Parte		
6 mm	15.0 mm	4.1 mm	11.2 mm	5.6 mm	127.0 mm	.04	1106MM	BLK1106MM	6	6 mm
7 mm	15.0 mm	4.1 mm	11.2 mm	5.6 mm	127.0 mm	.05	1107MM	BLK1107MM	6	7 mm
8 mm	17.5 mm	4.8 mm	13.2 mm	6.4 mm	139.7 mm	.05	1108MM	BLK1108MM	6	8 mm
9 mm	20.8 mm	5.6 mm	15.7 mm	7.4 mm	152.4 mm	.08	1109MM	BLK1109MM	6	9 mm
10 mm	24.1 mm	6.4 mm	17.8 mm	8.1 mm	165.1 mm	.13	1110MM	BLK1110MM	6	10 mm
11 mm	24.1 mm	6.4 mm	17.8 mm	8.1 mm	165.1 mm	.13	1111MM	BLK1111MM	6	11 mm
12 mm	26.9 mm	6.9 mm	20.3 mm	9.1 mm	180.8 mm	.17	1112MM	BLK1112MM	6	12 mm
13 mm	26.9 mm	6.9 mm	20.3 mm	9.1 mm	180.8 mm	.17	1113MM	BLK1113MM	6	13 mm
14 mm	30.2 mm	7.6 mm	22.1 mm	9.7 mm	196.9 mm	.25	1114MM	BLK1114MM	6	14 mm
15 mm	33.3 mm	8.1 mm	24.1 mm	10.9 mm	215.9 mm	.30	1115MM	BLK1115MM	6	15 mm
16 mm	33.3 mm	8.1 mm	24.1 mm	10.9 mm	215.9 mm	.30	1116MM	BLK1116MM	6	16 mm
17 mm	38.9 mm	8.9 mm	26.4 mm	11.7 mm	235.0 mm	.38	1117MM	BLK1117MM	6	17 mm
18 mm	38.9 mm	8.9 mm	26.4 mm	11.7 mm	235.0 mm	.38	1118MM	BLK1118MM	6	18 mm
19 mm	39.6 mm	9.4 mm	28.7 mm	12.7 mm	257.0 mm	.43	1119MM	BLK1119MM	6	19 mm
20 mm	42.9 mm	10.2 mm	31.0 mm	13.5 mm	279.4 mm	.55	1120MM	BLK1120MM	6	20 mm
21 mm	42.9 mm	10.2 mm	31.0 mm	13.5 mm	279.4 mm	.55	1121MM	BLK1121MM	6	21 mm
22 mm	46.0 mm	10.7 mm	33.0 mm	14.2 mm	304.8 mm	.64	1122MM	BLK1122MM	6	22 mm
23 mm	49.3 mm	11.4 mm	35.1 mm	15.0 mm	330.2 mm	.77	1123MM	BLK1123MM	6	23 mm
24 mm	49.3 mm	11.4 mm	35.1 mm	15.0 mm	330.2 mm	.77	1124MM	BLK1124MM	6	24 mm
25 mm	52.3 mm	10.4 mm	37.3 mm	15.0 mm	355.6 mm	.92	1125MM	BLK1125MM	6	25 mm
26 mm	55.6 mm	11.2 mm	39.6 mm	15.7 mm	381.0 mm	1.07	1126MM	BLK1126MM	6	26 mm
27 mm	55.6 mm	11.2 mm	39.6 mm	15.7 mm	381.0 mm	1.07	1127MM	BLK1127MM	1	27 mm
28 mm	58.9 mm	13.5 mm	41.7 mm	17.5 mm	409.4 mm	1.40	1128MM	BLK1128MM	1	28 mm
29 mm	58.9 mm	13.5 mm	41.7 mm	17.5 mm	409.4 mm	1.34	1129MM	BLK1129MM	1	29 mm
30 mm	65.5 mm	14.7 mm	46.0 mm	19.1 mm	436.6 mm	1.80	1130MM	BLK1130MM	1	30 mm
32 mm	68.3 mm	13.5 mm	47.8 mm	19.1 mm	457.2 mm	1.80	1132MM	BLK1132MM	1	32 mm
34 mm	71.4 mm	14.2 mm	50.0 mm	19.8 mm	476.3 mm	2.10	1134MM	BLK1134MM	1	34 mm
36 mm	74.7 mm	15.0 mm	52.3 mm	20.6 mm	495.3 mm	3.60	1136MM	BLK1136MM	1	36 mm
41 mm	84.1 mm	16.8 mm	59.4 mm	22.4 mm	546.1 mm	4.50	1141MM	BLK1141MM	1	41 mm
46 mm	93.7 mm	18.3 mm	66.5 mm	24.6 mm	609.6 mm	7.00	1146MM	BLK1146MM	1	46 mm
50 mm	103.1 mm	19.8 mm	73.2 mm	26.9 mm	654.1 mm	6.80	1150MM	BLK1150MM	1	50 mm
55 mm	115.1 mm	22.4 mm	81.8 mm	30.2 mm	743.0 mm	7.90	1155MM	BLK1155MM	1	55 mm
60 mm	127.0 mm	24.6 mm	89.7 mm	33.3 mm	787.4 mm	12.10	1160MM	BLK1160MM	1	60 mm

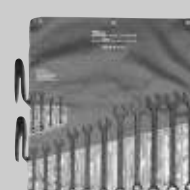
Prácticos juegos con las medidas de Abertura de Boca más comunes, de 7 a 32 mm.
Los juegos están disponibles en 5 tamaños: 7, 9, 11, 15 y 18 llaves.
Empacados en estuche de vinilo.

Juegos Cromados									
C7KM		C9KM		C11KM		C15KM		C18KM	
									
Abertura	Número de Parte	Abertura	Número de Parte	Abertura	Número de Parte	Abertura	Número de Parte	Abertura	Número de Parte
11 mm1111MM	7 mm1107MM	7 mm1107MM	7 mm1107MM	7 mm1107MM
12 mm1112MM	8 mm1108MM	8 mm1108MM	8 mm1108MM	8 mm1108MM
13 mm1113MM	9 mm1109MM	9 mm1109MM	10 mm1110MM	9 mm1109MM
14 mm1114MM	10 mm1110MM	10 mm1110MM	12 mm1112MM	10 mm1110MM
16 mm1116MM	11 mm1111MM	11 mm1111MM	14 mm1114MM	11 mm1111MM
17 mm1117MM	12 mm1112MM	12 mm1112MM	16 mm1116MM	12 mm1112MM
19 mm1119MM	13 mm1113MM	13 mm1113MM	18 mm1118MM	13 mm1113MM
EstucheC187	14 mm1114MM	14 mm1114MM	20 mm1120MM	14 mm1114MM
		15 mm1115MM	15 mm1115MM	22 mm1122MM	15 mm1115MM
		EstucheC90	16 mm1116MM	24 mm1124MM	16 mm1116MM
				17 mm1117MM	26 mm1126MM	17 mm1117MM
				EstucheC111	28 mm1128MM	18 mm1118MM
						29 mm1129MM	19 mm1119MM
						30 mm1130MM	20 mm1120MM
						32 mm1132MM	21 mm1121MM
						EstucheC150	22 mm1122MM
								23 mm1123MM
								24 mm1124MM
								EstucheC180
Juegos en Acabado Industrial									
CB7KM		CB9KM		CB11KM		CB15KM		CB18KM	
									
Abertura	Número de Parte	Abertura	Número de Parte	Abertura	Número de Parte	Abertura	Número de Parte	Abertura	Número de Parte
11 mmBLK1111MM	7 mmBLK1107MM	7 mmBLK1107MM	7 mmBLK1107MM	7 mmBLK1107MM
12 mmBLK1112MM	8 mmBLK1108MM	8 mmBLK1108MM	8 mmBLK1108MM	8 mmBLK1108MM
13 mmBLK1113MM	9 mmBLK1109MM	9 mmBLK1109MM	10 mmBLK1110MM	9 mmBLK1109MM
14 mmBLK1114MM	10 mmBLK1110MM	10 mmBLK1110MM	12 mmBLK1112MM	10 mmBLK1110MM
16 mmBLK1116MM	11 mmBLK1111MM	11 mmBLK1111MM	14 mmBLK1114MM	11 mmBLK1111MM
17 mmBLK1117MM	12 mmBLK1112MM	12 mmBLK1112MM	16 mmBLK1116MM	12 mmBLK1112MM
19 mmBLK1119MM	13 mmBLK1113MM	13 mmBLK1113MM	18 mmBLK1118MM	13 mmBLK1113MM
EstucheC187	14 mmBLK1114MM	14 mmBLK1114MM	20 mmBLK1120MM	14 mmBLK1114MM
		15 mmBLK1115MM	15 mmBLK1115MM	22 mmBLK1122MM	15 mmBLK1115MM
		EstucheC90	16 mmBLK1116MM	24 mmBLK1124MM	16 mmBLK1116MM
				17 mmBLK1117MM	26 mmBLK1126MM	17 mmBLK1117MM
				EstucheC111	28 mmBLK1128MM	18 mmBLK1118MM
						29 mmBLK1129MM	19 mmBLK1119MM
						30 mmBLK1130MM	20 mmBLK1120MM
						32 mmBLK1132MM	21 mmBLK1121MM
						EstucheC150	22 mmBLK1122MM
								23 mmBLK1123MM
								24 mmBLK1124MM
								EstucheC180



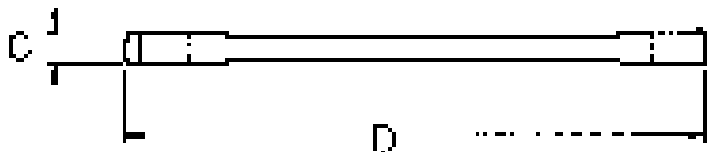



Llaves Españolas



Acero de Aleación Americana
Forjadas en Prensa
Ángulo de 15°
Cómoda Agarradera
Cromadas y Acabado Industrial

Abertura de la Boca	Diámetro de la Cabeza	Espesor de la Cabeza	Longitud	Peso Aprox. (lb)	Cromado	Cantidad por Paquete	Acabado Industrial	Cantidad por Paquete	Abertura de la Boca
	A x B	C	D		Número de Parte		Número de Parte		
1/4 x 5/16	19/32 x 3/4	3/16	4	.03	1020	6	BLK-1020	6	1/4 x 5/16
5/16 x 11/32	19/32 x 3/4	3/16	4	.04	1720	6	BLK1720	6	5/16 x 11/32
5/16 x 3/8	19/32 x 3/4	3/16	4	.04	1721	6	BLK1721	6	5/16 x 3/8
3/8 x 19/32	19/32 x 3/4	3/16	4	.04	1021	6	BLK1021	6	5/16 x 19/32
3/8 x 7/16	3/4 x 29/32	13/64	4 7/8	.06	1723	6	BLK1723	6	3/8 x 7/16
3/8 x 1/2	3/4 x 29/32	13/64	4 7/8	.06	1723A	6	BLK1723A	6	3/8 x 1/2
7/16 x 1/2	29/32 x 1 1/8	1/4	5 3/4	.13	1725	6	BLK1725	6	7/16 x 1/2
7/16 x 9/16	29/32 x 1 1/8	1/4	5 3/4	.13	1725A	6	BLK1725A	6	7/16 x 9/16
1/2 x 9/16	1 1/16 x 1 1/8	1/4	6 1/8	.19	1725B	6	BLK1725B	6	1/2 x 9/16
1/2 x 5/8	1 1/4 x 1 1/8	1/4	6 1/8	.19	1726	6	BLK1726	6	1/2 x 5/8
9/16 x 5/8	1 1/8 x 1 1/4	17/64	6 3/4	.20	1727	6	BLK1727	6	9/16 x 5/8
9/16 x 11/16	1 3/16 x 1 1/16	19/64	7 1/2	.27	1027C	6	BLK1027C	6	9/16 x 11/16
19/32 x 1 1/16	1 3/16 x 1 1/16	19/64	7 1/2	.27	1027	6	BLK1027	6	19/32 x 1 1/16
3/8 x 1 1/16	1 3/16 x 1 1/16	19/64	7 1/2	.27	1027B	6	BLK1027B	6	3/8 x 1 1/16
9/16 x 3/4	1 3/16 x 1 1/16	19/64	7 1/2	.27	1728	6	BLK1728	6	9/16 x 3/4
5/8 x 3/4	1 5/16 x 1 1/8	5/16	8 1/2	.41	1729	6	BLK1729	6	5/8 x 3/4
1 1/16 x 3/4	1 5/16 x 1 1/8	5/16	8 1/2	.41	1029B	6	BLK1029B	6	1 1/16 x 3/4
1 1/16 x 29/32	1 5/16 x 1 1/8	5/16	8 1/2	.41	1029	6	BLK1029	6	1 1/16 x 29/32
1 1/16 x 19/16	1 5/16 x 1 1/8	5/16	8 1/2	.40	1029C	6	BLK1029C	6	1 1/16 x 19/16
1 1/16 x 7/8	1 5/16 x 1 1/8	5/16	8 1/2	.40	1030	6	BLK-1030	6	1 1/16 x 7/8
3/4 x 19/16	1 5/8 x 1 1/4	11/32	9 5/8	.50	1731	6	BLK1731	6	3/4 x 19/16
3/4 x 7/8	1 5/8 x 1 1/4	11/32	9 5/8	.50	1731A	6	BLK1731A	6	3/4 x 7/8
19/16 x 7/8	1 5/8 x 1 1/4	11/32	9 5/8	.50	1731B	6	BLK1731B	6	19/16 x 7/8
7/8 x 19/16	1 11/16 x 1 19/16	3/8	10 3/8	.75	1033A	6	BLK1033A	6	7/8 x 19/16
7/8 x 1	1 11/16 x 1 19/16	3/8	10 3/8	.72	1733	6	BLK1733	6	7/8 x 1
15/16 x 1	1 7/8 x 2 1/8	7/16	11 1/2	1.05	1033C	6	BLK1033C	6	15/16 x 1
7/8 x 1 1/16	1 7/8 x 2 1/8	7/16	11 1/2	1.03	1034	6	BLK1034	6	7/8 x 1 1/16
15/16 x 1 1/16	1 7/8 x 2 1/8	7/16	11 1/2	1.01	1034A	6	BLK1034A	6	15/16 x 1 1/16
1 x 1 1/8	2 1/8 x 2 1/4	7/16	12 3/8	1.18	1735	6	BLK1735	6	1 x 1 1/8
1 1/16 x 1 1/8	2 1/8 x 2 1/4	7/16	12 3/8	1.16	1036B	6	BLK1036B	6	1 1/16 x 1 1/8
1 1/16 x 1 1/4	2 1/4 x 2 3/8	1/2	13 3/4	1.6	1037	6	BLK1037	6	1 1/16 x 1 1/4
1 1/8 x 1 1/4	2 1/4 x 2 3/8	1/2	13 3/4	1.6	1737	6	BLK1737	6	1 1/8 x 1 1/4
1 1/8 x 1 5/16	2 1/4 x 2 3/8	1/2	13 3/4	1.6	1037A	6	BLK1037A	6	1 1/8 x 1 5/16
1 1/4 x 1 3/16	2 3/4 x 2 7/8	9/16	15 1/2	2.1	1039B	6	BLK1039B	1	1 1/4 x 1 3/16
1 1/4 x 1 7/16	2 3/4 x 2 7/8	9/16	15 1/2	2.1	1039	6	BLK1039	1	1 1/4 x 1 7/16
1 5/16 x 1 1/2	2 3/4 x 2 7/8	9/16	15 1/2	2.1	1039A	6	BLK1039A	1	1 5/16 x 1 1/2
1 3/8 x 1 1/4	2 3/4 x 2 7/8	9/16	15 1/2	2.0	1039C	6	BLK1039C	1	1 3/8 x 1 1/4
1 1/4 x 1 5/8	2 3/4 x 2 7/8	9/16	15 1/2	2.0	1040	6	BLK1040	1	1 1/4 x 1 5/8
1 1/16 x 1 3/8	2 3/4 x 3 1/4	5/8	17	3.1	1041	1	BLK1041	1	1 1/16 x 1 3/8
1 1/2 x 1 5/8	2 3/4 x 3 1/4	5/8	17	3.1	1041B	1	BLK1041B	1	1 1/2 x 1 5/8
1 11/16 x 1 7/8	3 3/4 x 4 1/8	7/8	19 1/2	7.2	—	—	BLK44A	1	1 11/16 x 1 7/8
1 3/16 x 2	3 3/4 x 4 1/8	7/8	19 1/2	6.9	—	—	BLK45	1	1 3/16 x 2
2 1/16 x 2 3/8	4 19/16 x 4 7/8	1 1/8	23	11.8	—	—	BLK49	1	2 1/16 x 2 3/8
2 1/4 x 2 1/16	4 19/16 x 4 7/8	1 1/8	23	11.7	—	—	BLK49A	1	2 1/4 x 2 1/16

Seis juegos con una gran variedad de Aberturas de Boca y las medidas más comunes.
Disponibles en Acabado Cromado e Industrial.

Juegos Cromados					
OE6K		OE8K		OE11K	
					
Abertura	Número de Parte	Abertura	Número de Parte	Abertura	Número de Parte
$\frac{3}{8} \times \frac{7}{16}$	1723	$\frac{1}{4} \times \frac{9}{16}$	1020	$\frac{1}{4} \times \frac{9}{16}$	1020
$\frac{1}{2} \times \frac{9}{16}$	1725B	$\frac{3}{8} \times \frac{7}{16}$	1723	$\frac{5}{16} \times \frac{3}{8}$	1721
$\frac{5}{8} \times \frac{11}{16}$	1027B	$\frac{1}{2} \times \frac{9}{16}$	1725B	$\frac{3}{8} \times \frac{7}{16}$	1723
$\frac{3}{4} \times \frac{13}{16}$	1731	$\frac{5}{8} \times \frac{11}{16}$	1027B	$\frac{7}{16} \times \frac{1}{2}$	1725
$\frac{7}{8} \times \frac{15}{16}$	1033A	$\frac{3}{4} \times \frac{13}{16}$	1731	$\frac{1}{2} \times \frac{9}{16}$	1725B
$1 \times 1\frac{1}{8}$	1735	$\frac{7}{8} \times \frac{15}{16}$	1033A	$\frac{9}{16} \times \frac{5}{8}$	1727
Estuche	C60B	$1 \times 1\frac{1}{8}$	1735	$\frac{5}{8} \times \frac{11}{16}$	1027B
		$1\frac{1}{16} \times 1\frac{1}{4}$	1037	$\frac{3}{4} \times \frac{13}{16}$	1731
		Estuche	C81	$\frac{7}{8} \times \frac{15}{16}$	1033A
				$1 \times 1\frac{1}{8}$	1735
				$1\frac{1}{16} \times 1\frac{1}{4}$	1037
				Estuche	C110
Juegos en Acabado Industrial					
BOE6K		BOE8K		BOE11K	
					
Abertura	Número de Parte	Abertura	Número de Parte	Abertura	Número de Parte
$\frac{3}{8} \times \frac{7}{16}$	BLK1723	$\frac{1}{4} \times \frac{9}{16}$	BLK-1020	$\frac{1}{4} \times \frac{9}{16}$	BLK-1020
$\frac{1}{2} \times \frac{9}{16}$	BLK1725B	$\frac{3}{8} \times \frac{7}{16}$	BLK1723	$\frac{5}{16} \times \frac{3}{8}$	BLK1721
$\frac{5}{8} \times \frac{11}{16}$	BLK1027B	$\frac{1}{2} \times \frac{9}{16}$	BLK1725B	$\frac{3}{8} \times \frac{7}{16}$	BLK1723
$\frac{3}{4} \times \frac{13}{16}$	BLK1731	$\frac{5}{8} \times \frac{11}{16}$	BLK1027B	$\frac{7}{16} \times \frac{1}{2}$	BLK1725
$\frac{7}{8} \times \frac{15}{16}$	BLK1033A	$\frac{3}{4} \times \frac{13}{16}$	BLK1731	$\frac{1}{2} \times \frac{9}{16}$	BLK1725B
$1 \times 1\frac{1}{8}$	BLK1735	$\frac{7}{8} \times \frac{15}{16}$	BLK1033A	$\frac{9}{16} \times \frac{5}{8}$	BLK1727
Estuche	C60B	$1 \times 1\frac{1}{8}$	BLK1735	$\frac{5}{8} \times \frac{11}{16}$	BLK1027B
		$1\frac{1}{16} \times 1\frac{1}{4}$	BLK1037	$\frac{3}{4} \times \frac{13}{16}$	BLK1731
		Estuche	C81	$\frac{7}{8} \times \frac{15}{16}$	BLK1033A
				$1 \times 1\frac{1}{8}$	BLK1735
				$1\frac{1}{16} \times 1\frac{1}{4}$	BLK1037
				Estuche	C110

Llaves Estriadas con Doble Acodado

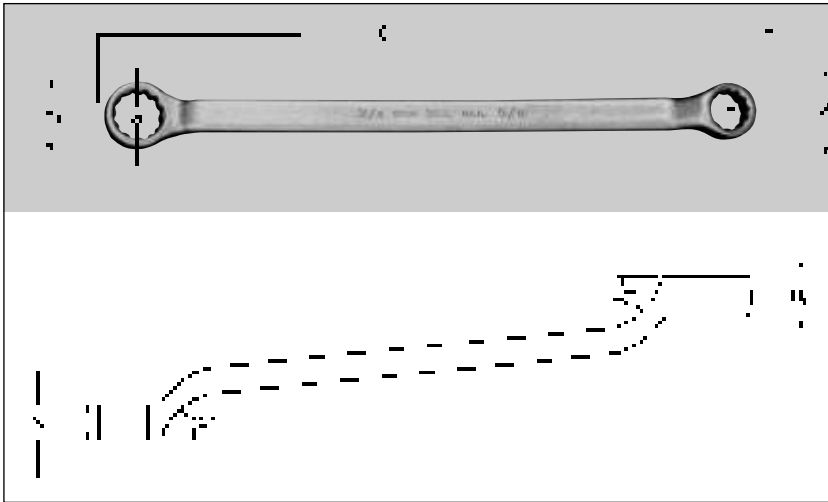

Acero de Aleación Americana

Forjadas en Prensa

Caja de 12 puntos

Doble Acodado a 45° para librar obstáculos

Diferente medida de Abertura en cada Boca

Patrón Corto

Abertura de la Boca A x B	Diámetro de la Cabeza		Espesor de la Cabeza		Longitud C	Peso Aprox. (lb)	Cromado	Acabado Industrial	Cantidad por Paquete	Abertura de la Boca
	A ₁	B ₁	A ₂	B ₂			Número de Parte	Número de Parte		A x B
5/16 x 3/8	19/32	39/64	7/32	1/4	4 1/4	.06	9721	BLK9721	6	5/16 x 3/8
3/8 x 7/16	17/32	5/8	17/64	5/16	4 5/8	.08	9723	BLK9723	6	3/8 x 7/16
7/16 x 1/2	5/8	23/32	5/16	11/32	5 1/16	.10	9725	BLK9725	6	7/16 x 1/2
1/2 x 9/16	23/32	13/16	11/32	3/8	5 1/2	.13	9725B	BLK9725B	6	1/2 x 9/16
9/16 x 5/8	13/16	7/8	3/8	7/16	5 5/16	.19	9727	BLK9727	6	9/16 x 5/8
5/8 x 11/16	7/8	1 1/32	7/16	15/32	6 1/2	.26	9727A	BLK9727A	6	5/8 x 11/16
5/8 x 3/4	7/8	1 1/32	7/16	15/32	6 1/2	.25	9729	BLK9729	6	5/8 x 3/4

Patrón Largo

Abertura de la Boca A x B	Diámetro de la Cabeza		Espesor de la Cabeza		Longitud C	Peso Aproximado (lb)	Cromado	Acabado Industrial	Cantidad por Paquete	Abertura de la Boca
	A ₁	B ₁	A ₂	B ₂			Número de Parte	Número de Parte		A x B
3/8 x 7/16	17/32	19/32	9/32	9/32	6 15/32	.15	8723	BLK8723	6	3/8 x 7/16
7/16 x 1/2	5/8	11/16	5/16	5/16	7 3/4	.16	8725	BLK8725	6	7/16 x 1/2
1/2 x 9/16	11/16	13/16	3/8	3/8	8 5/8	.25	8725B	BLK8725B	6	1/2 x 9/16
9/16 x 5/8	25/32	7/8	3/8	3/8	9 1/2	.34	8727	BLK8727	6	9/16 x 5/8
5/8 x 11/16	7/8	31/32	13/32	13/32	10 1/16	.37	8727A	BLK8727A	6	5/8 x 11/16
5/8 x 3/4	7/8	1 1/32	29/64	29/64	11 3/16	.43	8729	BLK8729	6	5/8 x 3/4
11/16 x 3/4	1 1/32	1 5/32	15/32	15/32	11 7/8	.56	8029B	BLK8029B	6	11/16 x 3/4
3/4 x 7/8	1 1/32	1 1/16	1/2	1/2	12 2/16	.68	8731A	BLK8731A	6	3/4 x 7/8
13/16 x 7/8	1 5/32	1 1/32	17/32	17/32	13 3/16	.74	8731B	BLK8731B	6	13/16 x 7/8
7/8 x 15/16	1 1/16	1 13/32	9/16	9/16	14 1/16	1.0	8033A	BLK8033A	6	7/8 x 15/16
15/16 x 1	1 1/16	1 13/32	9/16	9/16	14 1/16	1.0	8033C	BLK8033C	6	15/16 x 1
1 x 1 1/8	1 13/32	1 17/32	21/32	21/32	15 5/16	1.4	8735	BLK8735	6	1 x 1 1/8
1 1/16 x 1 1/8	1 13/32	1 17/32	21/32	21/32	15 5/16	1.4	8735A	BLK8735A	6	1 1/16 x 1 1/8
1 1/16 x 1 1/4	1 1/16	1 13/16	11/16	11/16	17 7/16	1.8	8037	BLK8037	1	1 1/16 x 1 1/4
1 1/8 x 1 5/16	1 1/16	1 13/16	11/16	11/16	17 7/16	1.8	8037A	BLK8037A	1	1 1/8 x 1 5/16
1 1/4 x 1 1/16	1 7/8	2 1/16	3/4	3/4	18 3/8	2.4	8039B	BLK8039B	1	1 1/4 x 1 1/16
1 1/4 x 1 1/8	1 7/8	2 1/16	3/4	3/4	18 3/8	2.4	8039	BLK8039	1	1 1/4 x 1 1/8
1 5/16 x 1 1/2	2	2 1/16	25/32	19/16	20 1/16	2.8	8040A	BLK8040A	1	1 5/16 x 1 1/2
1 3/8 x 1 1/16	2	2 1/16	25/32	19/16	20 1/16	2.8	8040C	BLK8040C	1	1 3/8 x 1 1/16
1 3/8 x 1 1/2	2	2 1/16	25/32	19/16	20 1/16	2.8	8040	BLK8040	1	1 3/8 x 1 1/2
1 7/16 x 1 1/2	2	2 1/16	25/32	19/16	20 1/16	2.8	8040B	BLK8040B	1	1 7/16 x 1 1/2

Juegos Cromados

BO6K



BO11K



Abertura	Número de Parte	Abertura	Número de Parte
$\frac{3}{8} \times \frac{7}{16}$	8723	$\frac{3}{8} \times \frac{7}{16}$	8723
$\frac{7}{16} \times \frac{1}{2}$	8725	$\frac{7}{16} \times \frac{1}{2}$	8725
$\frac{1}{2} \times \frac{9}{16}$	8725B	$\frac{1}{2} \times \frac{9}{16}$	8725B
$\frac{9}{16} \times \frac{5}{8}$	8727	$\frac{9}{16} \times \frac{5}{8}$	8727
$\frac{11}{16} \times \frac{3}{4}$	8029B	$\frac{5}{8} \times 1\frac{1}{16}$	8727A
$1\frac{3}{16} \times \frac{7}{8}$	8731B	$1\frac{1}{16} \times \frac{3}{4}$	8029B
Estuche	C60B	$1\frac{3}{16} \times \frac{7}{8}$	8731B
		$1\frac{5}{16} \times 1$	8033C
		$1\frac{1}{16} \times 1\frac{1}{8}$	8735A
		$1\frac{1}{16} \times 1\frac{1}{4}$	8037
		$1\frac{1}{4} \times 1\frac{5}{16}$	8039B
		Estuche	C110

Juegos en Acabado Industrial

BBO6K



BBO11K



Abertura	Número de Parte	Abertura	Número de Parte
$\frac{3}{8} \times \frac{7}{16}$	BLK8723	$\frac{3}{8} \times \frac{7}{16}$	BLK8723
$\frac{7}{16} \times \frac{1}{2}$	BLK8725	$\frac{7}{16} \times \frac{1}{2}$	BLK8725
$\frac{1}{2} \times \frac{9}{16}$	BLK8725B	$\frac{1}{2} \times \frac{9}{16}$	BLK8725B
$\frac{9}{16} \times \frac{5}{8}$	BLK8727	$\frac{9}{16} \times \frac{5}{8}$	BLK8727
$\frac{11}{16} \times \frac{3}{4}$	BLK8029B	$\frac{5}{8} \times 1\frac{1}{16}$	BLK8727A
$1\frac{3}{16} \times \frac{7}{8}$	BLK8731B	$1\frac{1}{16} \times \frac{3}{4}$	BLK8029B
Estuche	C60B	$1\frac{3}{16} \times \frac{7}{8}$	BLK8731B
		$1\frac{5}{16} \times 1$	BLK8033C
		$1\frac{1}{16} \times 1\frac{1}{8}$	BLK8735A
		$1\frac{1}{16} \times 1\frac{1}{4}$	BLK8037
		$1\frac{1}{4} \times 1\frac{5}{16}$	BLK8039B
		Estuche	C110

Llaves Hidráulicas

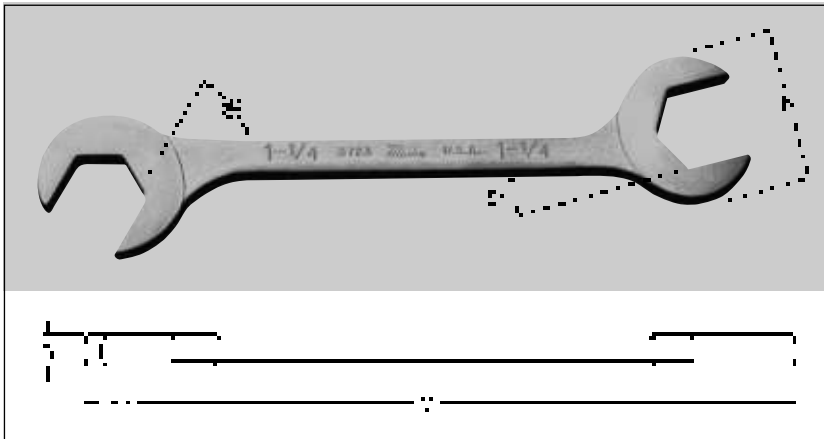

Acero de Aleación Americana

Forjadas en Prensa

Permite trabajar en espacios extremadamente cerrados

Cabeza Delgada

Misma medida de Abertura de Boca en cada Cabeza

Abertura de la Boca	Diámetro de la Cabeza		Longitud	Peso Aproximado (lb)	Cromado	Acabado Industrial	Cantidad por Paquete	Abertura de la Boca
	A	B			Número de Parte	Número de Parte		
1/2 x 1/2	0.8	0.2	4.8	.07	3710A	BLK3710A	6	1/2 x 1/2
3/8 x 3/8	0.8	0.2	4.8	.07	3710	BLK3710	6	3/8 x 3/8
7/16 x 7/16	0.9	0.2	5.0	.08	3711	BLK3711	6	7/16 x 7/16
1/2 x 1/2	1.0	0.2	5.5	.10	3712	BLK3712	6	1/2 x 1/2
9/16 x 9/16	1.1	0.3	6.0	.12	3713	BLK3713	6	9/16 x 9/16
5/8 x 5/8	1.2	0.3	6.3	.18	3714	BLK3714	6	5/8 x 5/8
11/16 x 11/16	1.3	0.3	7.0	.22	3715	BLK3715	6	11/16 x 11/16
3/4 x 3/4	1.4	0.3	7.3	.24	3716	BLK3716	6	3/4 x 3/4
13/16 x 13/16	1.6	0.3	7.5	.29	3717	BLK3717	6	13/16 x 13/16
7/8 x 7/8	1.7	0.3	8.3	.35	3718	BLK3718	6	7/8 x 7/8
15/16 x 15/16	1.8	0.3	9.0	.38	3719	BLK3719	6	15/16 x 15/16
1 x 1	1.9	0.3	9.8	.52	3720	BLK3720	6	1 x 1
1 1/16 x 1 1/16	2.1	0.3	10.0	.60	3721	BLK3721	6	1 1/16 x 1 1/16
1 1/8 x 1 1/8	2.3	0.3	11.0	.75	3722	BLK3722	6	1 1/8 x 1 1/8
1 1/16 x 1 1/16	2.3	0.3	11.0	.74	3722A	BLK3722A	6	1 1/16 x 1 1/16
1 1/4 x 1 1/4	2.4	0.3	11.5	.83	3723	BLK3723	6	1 1/4 x 1 1/4
1 3/8 x 1 3/8	2.7	0.4	12.5	1.2	3724	BLK3724	6	1 3/8 x 1 3/8
1 7/16 x 1 7/16	2.7	0.4	12.5	1.2	3725	BLK3725	6	1 7/16 x 1 7/16
1 1/2 x 1 1/2	2.7	0.4	12.5	1.2	3726	BLK3726	6	1 1/2 x 1 1/2
1 5/8 x 1 5/8	3.2	0.5	15.8	3.0	3727	BLK3727	1	1 5/8 x 1 5/8
1 11/16 x 1 11/16	3.3	0.5	16.5	3.4	3728	BLK3728	1	1 11/16 x 1 11/16
1 3/4 x 1 3/4	3.4	0.5	17.0	3.8	3729	BLK3729	1	1 3/4 x 1 3/4
1 13/16 x 1 13/16	3.6	0.5	17.8	4.5	3730	BLK3730	1	1 13/16 x 1 13/16
1 7/8 x 1 7/8	3.7	0.6	18.5	5.2	3731	BLK3731	1	1 7/8 x 1 7/8
2 x 2	3.9	0.6	19.3	5.9	3732	BLK3732	1	2 x 2

Abertura de la Boca	Diámetro de la Cabeza		Longitud	Peso Aproximado (lb)	Cromado	Cantidad por Paquete	Abertura de la Boca
	A	B			Número de Parte		
9 mm	19.8	5.6	120.7	.07	3709 MM	6	9 mm
10 mm	19.8	5.6	120.7	.07	3710 MM	6	10 mm
11 mm	22.4	5.6	127.0	.08	3711 MM	6	11 mm
12 mm	22.4	5.6	127.0	.08	3712 MM	6	12 mm
13 mm	25.4	5.6	139.7	.10	3713 MM	6	13 mm
14 mm	28.4	6.4	152.4	.12	3714 MM	6	14 mm
15 mm	28.4	6.4	152.4	.12	3715 MM	6	15 mm
16 mm	30.2	7.1	158.8	.18	3716 MM	6	16 mm
17 mm	30.2	7.1	158.8	.18	3717 MM	6	17 mm
18 mm	33.3	7.1	177.8	.22	3718 MM	6	18 mm
19 mm	36.6	7.1	184.2	.24	3719 MM	6	19 mm
20 mm	36.6	7.1	184.2	.24	3720 MM	6	20 mm
21 mm	40.4	7.1	190.5	.29	3721 MM	6	21 mm
22 mm	40.4	7.1	190.5	.29	3722 MM	6	22 mm
23 mm	42.9	7.1	209.6	.35	3723 MM	6	23 mm
24 mm	46.0	7.1	228.6	.38	3724 MM	6	24 mm
27 mm	52.3	7.9	254.0	.52	3727 MM	6	27 mm
30 mm	57.2	7.9	279.4	.60	3730 MM	6	30 mm
32 mm	60.5	8.6	292.1	.83	3732 MM	6	32 mm
34 mm	67.6	10.4	317.5	1.2	3734 MM	6	34 mm
36 mm	67.6	10.4	317.5	1.2	3736 MM	6	36 mm

Práctico juego de Llaves Hidráulicas en las medidas más comunes, empacadas en estuches de vinilo fácil de llevar. 8 juegos con una gran variedad de Aberturas de Boca, disponibles en Acabado Cromado e Industrial.

Juegos Cromados Métricos

OB7K		OB11K		OB15K		OB18K	
Abertura	Número de Parte	Abertura	Número de Parte	Abertura	Número de Parte	Abertura	Número de Parte
OB7K		OB11K		OB15K		OB18K	
3/8 x 3/8	3710	3/8 x 3/8	3710	3/8 x 3/8	3710	1/2 x 1/2	3710A
7/16 x 7/16	3711	7/16 x 7/16	3711	7/16 x 7/16	3711	3/8 x 3/8	3710
1/2 x 1/2	3712	1/2 x 1/2	3712	1/2 x 1/2	3712	7/16 x 7/16	3711
9/16 x 9/16	3713	9/16 x 9/16	3713	9/16 x 9/16	3713	1/2 x 1/2	3712
5/8 x 5/8	3714	5/8 x 5/8	3714	5/8 x 5/8	3714	9/16 x 9/16	3713
11/16 x 11/16	3715	11/16 x 11/16	3715	11/16 x 11/16	3715	5/8 x 5/8	3714
3/4 x 3/4	3716	3/4 x 3/4	3716	3/4 x 3/4	3716	11/16 x 11/16	3715
Estuche	C70	13/16 x 13/16	3717	13/16 x 13/16	3717	3/4 x 3/4	3716
OB7KMM		OB11K		OB15K		OB18K	
10 mm	3710MM	1 x 1	3720	1 x 1	3720	7/8 x 7/8	3717
11 mm	3711MM	Estuche	C111	1 1/8 x 1 1/8	3721	15/16 x 15/16	3718
12 mm	3712MM			1 1/4 x 1 1/4	3722	1 1/8 x 1 1/8	3719
13 mm	3713MM			1 3/8 x 1 3/8	3722	1 1/4 x 1 1/4	3720
14 mm	3714MM			1 1/2 x 1 1/2	3723	1 3/8 x 1 3/8	3721
15 mm	3715MM			Estuche	C180	1 1/2 x 1 1/2	3722
16 mm	3716MM					1 3/4 x 1 3/4	3723
Estuche	C70					1 7/8 x 1 7/8	3724
						1 1/2 x 1 1/2	3725
						1 1/2 x 1 1/2	3726
						Estuche	C180

Juegos en Acabado Industrial

BOB7K		BOB11K		BOB15K		BOB18K	
Abertura	Número de Parte	Abertura	Número de Parte	Abertura	Número de Parte	Abertura	Número de Parte
BOB7K		BOB11K		BOB15K		BOB18K	
3/8 x 3/8	BLK3710	3/8 x 3/8	BLK3710	3/8 x 3/8	BLK3710	1/2 x 1/2	BLK3710A
7/16 x 7/16	BLK3711	7/16 x 7/16	BLK3711	7/16 x 7/16	BLK3711	3/8 x 3/8	BLK3710
1/2 x 1/2	BLK3712	1/2 x 1/2	BLK3712	1/2 x 1/2	BLK3712	7/16 x 7/16	BLK3711
9/16 x 9/16	BLK3713	9/16 x 9/16	BLK3713	9/16 x 9/16	BLK3713	1/2 x 1/2	BLK3712
5/8 x 5/8	BLK3714	5/8 x 5/8	BLK3714	5/8 x 5/8	BLK3714	9/16 x 9/16	BLK3713
11/16 x 11/16	BLK3715	11/16 x 11/16	BLK3715	11/16 x 11/16	BLK3715	5/8 x 5/8	BLK3714
3/4 x 3/4	BLK3716	3/4 x 3/4	BLK3716	3/4 x 3/4	BLK3716	11/16 x 11/16	BLK3715
Estuche	C70	13/16 x 13/16	BLK3717	13/16 x 13/16	BLK3717	3/4 x 3/4	BLK3716
		7/8 x 7/8	BLK3718	7/8 x 7/8	BLK3718	15/16 x 15/16	BLK3717
		15/16 x 15/16	BLK3719	15/16 x 15/16	BLK3719	1 1/8 x 1 1/8	BLK3718
		1 x 1	BLK3720	1 x 1	BLK3720	1 1/8 x 1 1/8	BLK3719
		Estuche	C111	1 1/8 x 1 1/8	BLK3721	1 1/4 x 1 1/4	BLK3720
				1 1/4 x 1 1/4	BLK3722	1 3/8 x 1 3/8	BLK3721
				1 1/2 x 1 1/2	BLK3722A	1 1/2 x 1 1/2	BLK3722
				1 3/8 x 1 3/8	BLK3723	1 3/8 x 1 3/8	BLK3723
				Estuche	C180	1 7/8 x 1 7/8	BLK3724
						1 1/2 x 1 1/2	BLK3725
						1 1/2 x 1 1/2	BLK3726
						Estuche	C180

Llaves de Servicio

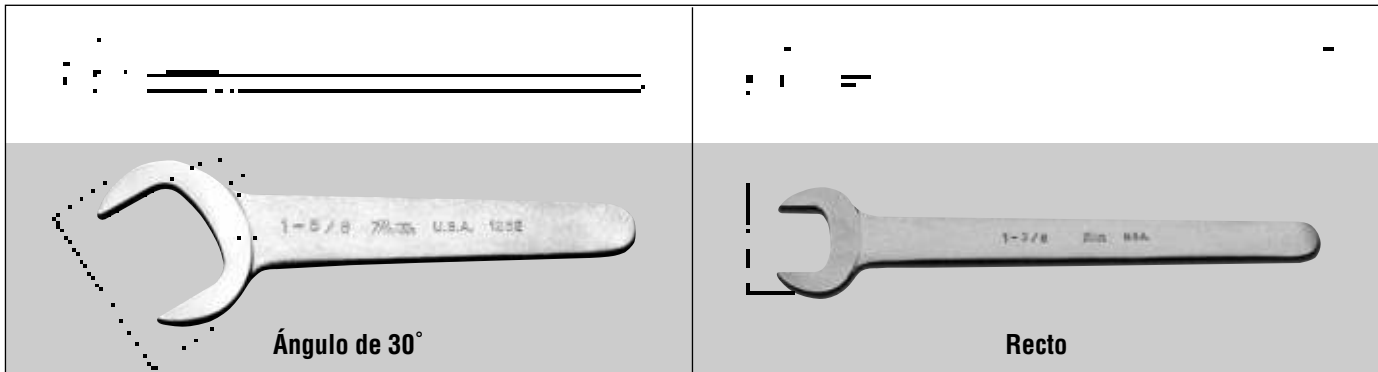

Llaves de Servicio de Ángulo de 30°

Abertura de la Boca	Diámetro de la Cabeza	Espesor de la Cabeza	Longitud	Peso Aprox. (lb)	Cromado	Acabado Industrial	Cantidad por Paquete	Abertura de la Boca																																																																	
	A	B			C	Número de Parte				Número de Parte																																																															
3/4	1 1/16	1/4	6 5/16	.22	1224	BLK-1224	6	3/4																																																																	
13/16	1 1/16	1/4	6 5/16	.22	1226	BLK1226	6	13/16																																																																	
7/8	1 1/16	1/4	6 5/16	.22	1228	BLK1228	6	7/8																																																																	
15/16	1 1/8	1/4	6 5/8	.25	1230	BLK-1230	6	15/16																																																																	
1	1 1/8	1/4	6 5/8	.25	1232	BLK1232	6	1																																																																	
1 1/16	1 1/8	1/4	6 5/8	.25	1234	BLK1234	6	1 1/16																																																																	
1 1/8	2 1/16	1/4	7 3/16	.31	1236	BLK1236	6	1 1/8																																																																	
1 3/16	2 1/16	1/4	7 3/16	.31	1238	BLK1238	6	1 3/16																																																																	
1 1/4	2 1/16	1/4	7 3/16	.30	1240	BLK1240	6	1 1/4																																																																	
1 5/16	2 1/16	1/4	7 3/16	.30	1236S	BLK1236S	6	1 5/16																																																																	
1 5/8	2 1/2	5/32	7 1/4	.45	1242	BLK1242	6	1 5/8																																																																	
1 3/4	2 1/2	5/32	7 1/4	.44	1244	BLK1244	6	1 3/4																																																																	
1 1/16	2 1/2	5/32	7 1/4	.43	1246	BLK1246	6	1 1/16	<table border="1"> <thead> <tr> <th colspan="2">Cromados</th> <th colspan="2">Acabado Industrial</th> </tr> <tr> <th colspan="2">Número de Parte</th> <th colspan="2">Número de Parte</th> </tr> <tr> <th colspan="2">SW11K</th> <th colspan="2">BSW11K</th> </tr> <tr> <th>Abertura</th> <th>Número de Parte</th> <th>Abertura</th> <th>Número de Parte</th> </tr> </thead> <tbody> <tr> <td>3/4</td> <td>1224</td> <td>3/4</td> <td>BLK-1224</td> </tr> <tr> <td>13/16</td> <td>1226</td> <td>13/16</td> <td>BLK1226</td> </tr> <tr> <td>7/8</td> <td>1228</td> <td>7/8</td> <td>BLK1228</td> </tr> <tr> <td>15/16</td> <td>1230</td> <td>15/16</td> <td>BLK-1230</td> </tr> <tr> <td>1</td> <td>1232</td> <td>1</td> <td>BLK1232</td> </tr> <tr> <td>1 1/16</td> <td>1234</td> <td>1 1/16</td> <td>BLK1234</td> </tr> <tr> <td>1 1/8</td> <td>1236</td> <td>1 1/8</td> <td>BLK1236</td> </tr> <tr> <td>1 3/16</td> <td>1238</td> <td>1 3/16</td> <td>BLK1238</td> </tr> <tr> <td>1 1/4</td> <td>1240</td> <td>1 1/4</td> <td>BLK1240</td> </tr> <tr> <td>1 5/16</td> <td>1244</td> <td>1 5/16</td> <td>BLK1244</td> </tr> <tr> <td>1 1/2</td> <td>1248</td> <td>1 1/2</td> <td>BLK1248</td> </tr> <tr> <td>Estuche</td> <td>C111</td> <td>Estuche</td> <td>C111</td> </tr> </tbody> </table>	Cromados		Acabado Industrial		Número de Parte		Número de Parte		SW11K		BSW11K		Abertura	Número de Parte	Abertura	Número de Parte	3/4	1224	3/4	BLK-1224	13/16	1226	13/16	BLK1226	7/8	1228	7/8	BLK1228	15/16	1230	15/16	BLK-1230	1	1232	1	BLK1232	1 1/16	1234	1 1/16	BLK1234	1 1/8	1236	1 1/8	BLK1236	1 3/16	1238	1 3/16	BLK1238	1 1/4	1240	1 1/4	BLK1240	1 5/16	1244	1 5/16	BLK1244	1 1/2	1248	1 1/2	BLK1248	Estuche	C111	Estuche	C111
Cromados		Acabado Industrial																																																																							
Número de Parte		Número de Parte																																																																							
SW11K		BSW11K																																																																							
Abertura	Número de Parte	Abertura	Número de Parte																																																																						
3/4	1224	3/4	BLK-1224																																																																						
13/16	1226	13/16	BLK1226																																																																						
7/8	1228	7/8	BLK1228																																																																						
15/16	1230	15/16	BLK-1230																																																																						
1	1232	1	BLK1232																																																																						
1 1/16	1234	1 1/16	BLK1234																																																																						
1 1/8	1236	1 1/8	BLK1236																																																																						
1 3/16	1238	1 3/16	BLK1238																																																																						
1 1/4	1240	1 1/4	BLK1240																																																																						
1 5/16	1244	1 5/16	BLK1244																																																																						
1 1/2	1248	1 1/2	BLK1248																																																																						
Estuche	C111	Estuche	C111																																																																						
1 1/2	2 1/2	5/32	7 1/4	.42	1248	BLK1248	6	1 1/2																																																																	
1 5/8	2 5/8	5/32	7 1/4	.43	1250	BLK1250	6	1 5/8																																																																	
1 3/4	2 5/8	5/32	7 1/4	.43	1252	BLK1252	6	1 3/4																																																																	
1 11/16	2 5/8	5/32	7 1/4	.42	1254	BLK1254	6	1 11/16																																																																	
1 3/4	3 3/8	5/16	8 9/16	.70	1256	BLK1256	6	1 3/4																																																																	
1 13/16	3 3/8	5/16	8 9/16	.69	1258	BLK1258	6	1 13/16																																																																	
1 7/8	3 3/8	5/16	8 9/16	.69	1260	BLK1260	6	1 7/8																																																																	
1 15/16	3 3/8	5/16	8 9/16	.68	1262	BLK1262	6	1 15/16																																																																	
2	3 1/2	5/16	9 1/2	.66	1264	BLK1264	6	2																																																																	
2 1/8	3 1/2	5/16	9 1/2	.65	1268	BLK1268	6	2 1/8																																																																	
2 1/4	3 1/2	5/16	9 1/2	.61	1272	BLK1272	6	2 1/4																																																																	
2 3/8	3 1/2	5/16	9 1/2	.61	1276	BLK1276	6	2 3/8																																																																	
2 1/2	3 1/2	5/16	9 1/2	.59	1272S	BLK1272S	6	2 1/2																																																																	
2 5/8	3 1/2	5/16	9 1/2	.57	1264S	BLK1264S	6	2 5/8																																																																	

Llaves de Servicio Rectas

Abertura de la Boca	Diámetro de la Cabeza	Espesor de la Cabeza	Longitud	Peso Aproximado (lb)	Cromado	Cantidad por Paquete	Abertura de la Boca
	A	B			C		
1	2 1/2	1/4	12 1/4	.77	1932	6	1
1 1/8	2 1/2	1/4	12 1/4	.73	1936	6	1 1/8
1 1/2	2 7/8	5/32	12 1/4	.93	1948	6	1 1/2
1 5/8	2 7/8	5/32	12 1/4	.92	1952	6	1 5/8
1 3/4	3 3/16	5/16	12 1/4	1.3	1956	6	1 3/4
2	3 3/16	5/16	12 1/4	1.3	1964	6	2
2 1/4	3 3/16	5/16	12 1/4	1.3	1972	6	2 1/4

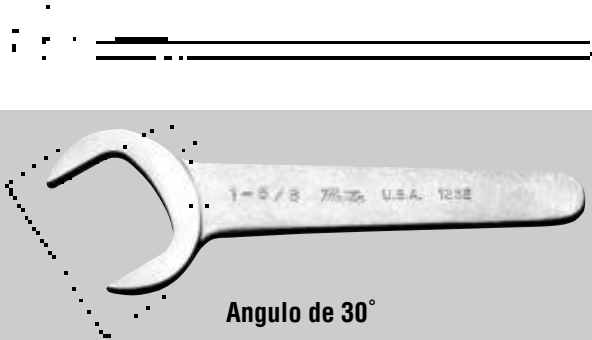

Angulo de 30°

LLAVES DE BOMBA - CROMADAS

Diseño delgado para usarse en contratuerzas y áreas restringidas.

Ángulo de 30°

LLAVES DE SERVICIO DE ÁNGULO DE 30°

Abertura de la Boca	Diámetro de la Cabeza	Espesor de la Cabeza	Longitud	Peso Aprox. (lb)	Cromado	Cantidad por Paquete	Abertura de la Boca	Juegos Cromados de 30°																												
	A	B	C		Número de Parte																															
19 mm	42.86 mm	6.35 mm	160.27 mm	.22	1219MM	6	19 mm	SW11KM 																												
21 mm	42.86 mm	6.35 mm	160.27 mm	.22	1221MM	6	21 mm																													
22 mm	42.86 mm	6.35 mm	160.27 mm	.22	1222MM	6	22 mm																													
24 mm	47.62 mm	6.35 mm	174.75 mm	.25	1224MM	6	24 mm																													
27 mm	47.62 mm	6.35 mm	174.75 mm	.25	1227MM	6	27 mm																													
30 mm	52.38 mm	6.35 mm	182.62 mm	.31	1230MM	6	30 mm																													
32 mm	52.38 mm	6.35 mm	182.62 mm	.30	1232MM	6	32 mm																													
36 mm	63.49 mm	7.14 mm	195.32 mm	.45	1236MM	6	36 mm																													
37 mm	63.49 mm	7.14 mm	195.32 mm	.43	1237MM	6	37 mm																													
38 mm	63.49 mm	7.14 mm	195.32 mm	.42	1238MM	6	38 mm																													
40 mm	66.67 mm	7.14 mm	201.67 mm	.43	1240MM	6	40 mm	<table> <thead> <tr> <th>Abertura</th> <th>Cromado</th> </tr> <tr> <th></th> <th>Número de Parte</th> </tr> </thead> <tbody> <tr><td>19 mm</td><td>1219MM</td></tr> <tr><td>21 mm</td><td>1221MM</td></tr> <tr><td>22 mm</td><td>1222MM</td></tr> <tr><td>24 mm</td><td>1224MM</td></tr> <tr><td>27 mm</td><td>1227MM</td></tr> <tr><td>30 mm</td><td>1230MM</td></tr> <tr><td>32 mm</td><td>1232MM</td></tr> <tr><td>36 mm</td><td>1236MM</td></tr> <tr><td>37 mm</td><td>1237MM</td></tr> <tr><td>38 mm</td><td>1238MM</td></tr> <tr><td>40 mm</td><td>1240MM</td></tr> <tr><td>Estuche</td><td>C111</td></tr> </tbody> </table>	Abertura	Cromado		Número de Parte	19 mm	1219MM	21 mm	1221MM	22 mm	1222MM	24 mm	1224MM	27 mm	1227MM	30 mm	1230MM	32 mm	1232MM	36 mm	1236MM	37 mm	1237MM	38 mm	1238MM	40 mm	1240MM	Estuche	C111
Abertura	Cromado																																			
	Número de Parte																																			
19 mm	1219MM																																			
21 mm	1221MM																																			
22 mm	1222MM																																			
24 mm	1224MM																																			
27 mm	1227MM																																			
30 mm	1230MM																																			
32 mm	1232MM																																			
36 mm	1236MM																																			
37 mm	1237MM																																			
38 mm	1238MM																																			
40 mm	1240MM																																			
Estuche	C111																																			
41 mm	66.67 mm	7.14 mm	201.67 mm	.43	1241MM	6	41 mm																													
42 mm	66.67 mm	7.14 mm	201.67 mm	.43	1242MM	6	42 mm																													
44 mm	66.67 mm	7.14 mm	201.67 mm	.43	1244MM	6	44 mm																													
46 mm	79.37 mm	7.94 mm	217.42 mm	.70	1246MM	6	46 mm																													
48 mm	79.37 mm	7.94 mm	217.42 mm	.70	1248MM	6	48 mm																													
50 mm	79.37 mm	7.94 mm	217.42 mm	.68	1250MM	6	50 mm																													
52 mm	88.89 mm	7.94 mm	242.06 mm	.66	1252MM	6	52 mm																													
55 mm	88.89 mm	7.94 mm	242.06 mm	.66	1255MM	6	55 mm																													
60 mm	88.89 mm	7.94 mm	242.06 mm	.61	1260MM	6	60 mm																													
65 mm	88.89 mm	7.94 mm	242.06 mm	.57	1265MM	6	65 mm																													

Llaves de Contratuerca – Fraccionales y Métricas



Diseño delgado

Ángulo de 15°

Para usarse en contratuercas, tuercas de inmovilización, de seguridad y conectores hidráulicos

Las medidas más pequeñas, complementan las llaves de servicio

Llaves de Contratuerca – Fraccionales

Abertura de la Boca	Diámetro de la Cabeza	Espesor de la Cabeza	Longitud	Peso Aprox. (lb)	Acabado Industrial	Cantidad por Paquete	Abertura de la Boca
	A	B			Número de Parte		
7/16	1	1/8	4	.05	601A	6	7/16
1/2	1	1/8	4	.05	601	6	1/2
9/16	1 1/4	5/32	4 1/2	.11	602A	6	9/16
19/32	1 1/4	5/32	4 1/2	.11	602	6	19/32
5/8	1 1/2	3/16	5 1/8	.13	603A	6	5/8
11/16	1 1/2	3/16	5 1/8	.13	603	6	11/16
3/4	1 5/8	7/32	5 1/8	.19	604A	6	3/4
13/16	1 13/16	1/4	6 1/8	.28	605A	6	13/16
7/8	1 13/16	1/4	6 1/8	.28	605	6	7/8
15/16	2 1/8	5/32	7 1/2	.36	606A	6	15/16
1	2 1/8	5/32	7 1/2	.35	606B	6	1
1 1/16	2 1/16	5/16	8 1/2	.66	607	6	1 1/16
1 1/8	2 1/8	5/16	8 1/2	.65	607A	6	1 1/8
1 1/4	2 3/4	3/8	10	1.12	608	6	1 1/4
1 3/8	2 3/4	3/8	10	1.12	608A	6	1 3/8
1 1/2	3 3/16	7/16	11 1/2	1.5	609A	6	1 1/2
1 5/8	3 11/16	1/2	13	2.3	610	6	1 5/8
1 11/16	3 11/16	1/2	13	2.2	610A	6	1 11/16

Llaves de Contratuerca – Métricas

Abertura de la Boca	Diámetro de la Cabeza	Espesor de la Cabeza	Longitud	Peso Aprox. (lb)	Acabado Industrial	Cantidad por Paquete	Abertura de la Boca
	A	B			Número de Parte		
10 mm	25.4 mm	3.2 mm	101.6 mm	.05	610MM	6	10 mm
11 mm	25.4 mm	3.2 mm	101.6 mm	.05	611MM	6	11 mm
12 mm	25.4 mm	3.2 mm	101.6 mm	.05	612MM	6	12 mm
13 mm	25.4 mm	3. mm	101.6 mm	.05	613MM	6	13 mm
14 mm	31.8 mm	4.0 mm	114.3 mm	.11	614MM	6	14 mm
15 mm	31.8 mm	4.0 mm	114.3 mm	.11	615MM	6	15 mm
16 mm	38.1 mm	4.8 mm	130.2 mm	.13	616MM	6	16 mm
17 mm	38.1 mm	4.8 mm	130.2 mm	.13	617MM	6	17 mm
18 mm	38.1 mm	4.8 mm	130.2 mm	.13	618MM	6	18 mm
19 mm	41.3 mm	5.6 mm	155.6 mm	.19	619MM	6	19 mm
21 mm	46.0 mm	6.4 mm	168.3 mm	.28	621MM	6	21 mm
22 mm	46.0 mm	6.4 mm	168.3 mm	.28	622MM	6	22 mm
24 mm	50.8 mm	7.1 mm	190.5 mm	.36	624MM	6	24 mm
27 mm	61.9 mm	7.9 mm	215.9 mm	.66	627MM	6	27 mm
30 mm	61.9 mm	7.9 mm	215.9 mm	.66	630MM	6	30 mm
32 mm	66.7 mm	9.5 mm	254.0 mm	1.12	632MM	6	32 mm
36 mm	66.7 mm	9.5 mm	254.0 mm	1.12	636MM	6	36 mm
37 mm	85.7 mm	11.1 mm	280.0 mm	1.50	637MM	6	37 mm
38 mm	85.7 mm	11.1 mm	289.0 mm	1.50	638MM	6	38 mm
41 mm	87.3 mm	12.7 mm	331.0 mm	2.1	641MM	6	41 mm

Juegos



CN7K

Abertura	Número de Parte
7/16	601A
1/2	601
9/16	602A
5/8	603A
11/16	603
3/4	604A
7/8	605
Estuche	C70



CN9KM

Abertura	Número de Parte
10 mm	610MM
11 mm	611MM
12 mm	612MM
13 mm	613MM
14 mm	614MM
15 mm	615MM
16 mm	616MM
17 mm	617MM
19 mm	619MM
Estuche	C90

Acero de Aleación Americana

Acabado Cromado e Industrial

Boca de 12 puntos

Forjadas en Prensa

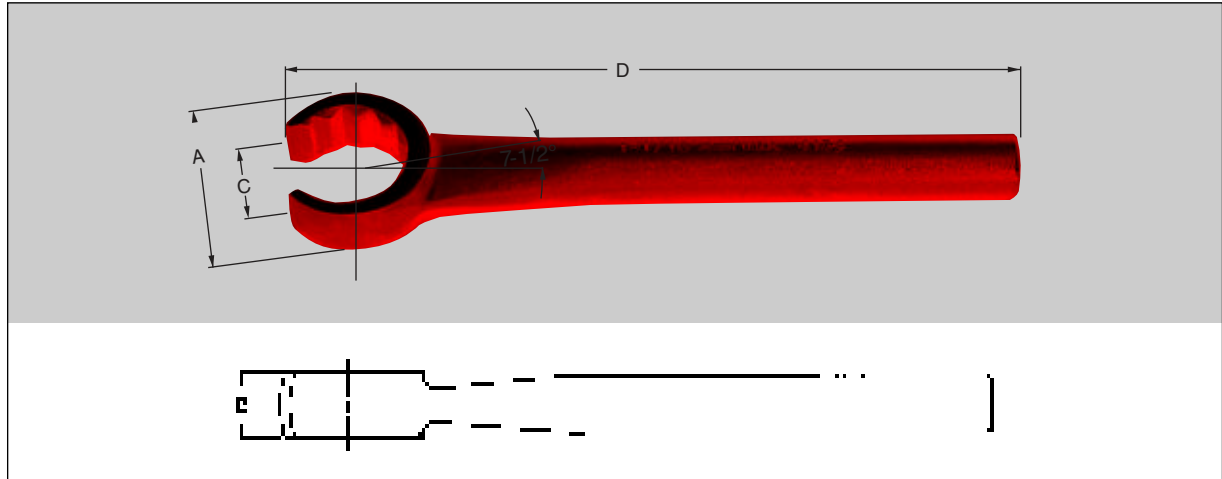

Abertura de la Boca	Diámetro de la Cabeza	Espesor de la Cabeza	Ancho de la Ranura	Longitud	Peso Aproximado (lb)	Cromado	Acabado Industrial	Cantidad por Paquete	Abertura de la Boca
	A	B	C	D		Número de Parte	Número de Parte		
3/8	3/4	3/8	9/32	6 7/16	.18	4112	BLK4112	6	3/8
7/16	13/16	3/8	11/32	6 7/16	.20	4114	BLK4114	6	7/16
1/2	7/8	7/16	3/8	6 13/16	.28	4116	BLK4116	6	1/2
9/16	1	7/16	7/16	6 13/16	.30	4118	BLK4118	6	9/16
5/8	1 1/16	1/2	1/2	7 1/16	.38	4120	BLK4120	6	5/8
11/16	1 1/8	1/2	9/16	7 1/16	.45	4122	BLK4122	6	11/16
3/4	1 1/4	9/16	5/8	7 1/16	.53	4124	BLK4124	6	3/4
13/16	1 5/16	5/8	21/32	7 1/16	.60	4126	BLK4126	6	13/16
7/8	1 7/16	5/8	11/16	7 1/2	.60	4128	BLK4128	6	7/8
15/16	1 1/2	5/8	3/4	7 5/8	.63	4130	BLK4130	6	15/16
1	1 3/8	5/8	3/4	7 13/16	.69	4132	BLK4132	6	1
1 1/16	1 5/8	11/16	13/16	7 13/16	.78	4134	BLK4134	6	1 1/16
1 1/8	1 11/16	1 1/16	7/8	7 13/16	.83	4136	BLK4136	6	1 1/8
1 1/4	1 13/16	1 1/16	1	7 13/16	.83	4140	BLK4140	6	1 1/4
1 3/8	2 1/16	1 3/16	1 1/16	9	1.3	4144	BLK4144	6	1 3/8
1 1/2	2 3/8	7/8	1 1/8	10	1.6	4148	BLK4148	6	1 1/2

Llaves de Matraca con Caja Estriada - Rectas



Acabado Cromado

Medidas diferentes en cada boca desde 1/4" hasta 7/8"

Disponibles en 12 puntos y también en 6 puntos para RB810, RB1214 y RB1618

Abertura de la Boca	Tipo de Abertura	Diámetro de la Cabeza		Espesor de la Cabeza	Longitud Total	Peso Aproximado (lb)	Cromado	Cantidad por Paquete	Abertura de la Boca
		A ₁	B ₁				C		D
1/4 x 5/16	6 pt.	5/16	3/8	3/8	4 1/4	.12	RB810	6	1/4 x 5/16
1/4 x 3/8	12 pt.	5/16	3/8	3/8	4 1/4	.13	RB810DH	6	1/4 x 3/8
3/8 x 7/16	6 pt.	5/8	7/8	3/8	5 1/2	.18	RB1214	6	3/8 x 7/16
3/8 x 1/2	12 pt.	5/8	7/8	3/8	5 1/2	.19	RB1214DH	6	3/8 x 1/2
1/2 x 9/16	6 pt.	1	1 1/8	1/2	6 3/4	.42	RB1618	6	1/2 x 9/16
1/2 x 5/8	12 pt.	1	1 1/8	1/2	6 3/4	.42	RB1618DH	6	1/2 x 5/8
5/8 x 11/16	12 pt.	1 1/4	1 1/16	1/2	8	.54	RB2022	6	5/8 x 11/16
5/8 x 3/4	12 pt.	1 1/4	1 1/16	1/2	8	.52	RB2024	6	5/8 x 3/4
1 1/16 x 13/16	12 pt.	1 1/16	1 1/16	1/2	9 1/4	.78	RB2226	6	1 1/16 x 13/16
3/4 x 7/8	12 pt.	1 1/16	1 1/16	1/2	9 1/4	.74	RB2428	6	3/4 x 7/8

Juegos

RB5K		RB7K			
	Abertura	Número de Parte		Abertura	Número de Parte
	1/4 x 5/16	RB810		1/4 x 5/16	RB810
	3/8 x 7/16	RB1214		3/8 x 7/16	RB1214
	1/2 x 9/16	RB1618		1/2 x 9/16	RB1618
	5/8 x 11/16	RB2022		5/8 x 11/16	RB2022
	3/4 x 7/8	RB2428		3/4 x 7/8	RB2428
	Estuche	C185		Estuche	C187

Martin

Llaves de Matraca con Caja Estriada – Acodadas

Acabado Cromado

Acodado a un Ángulo de 25°

Medidas diferentes en cada boca desde 1/4" hasta 7/8"

Disponibles en 6 puntos para RBO810 a RBO1618

Disponibles en 12 puntos para RBO2022 a RBO2428

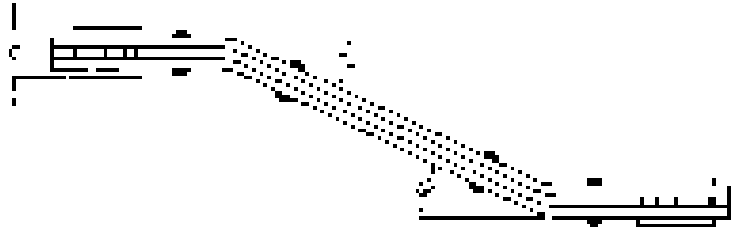

Abertura de la Boca A x B	Tipo de Abertura	Diámetro de la Cabeza		Espesor de la Cabeza C	Longitud Total D	Peso Aproximado (lb)	Cromado	Cantidad por Paquete	Abertura de la Boca
		A ₁	B ₁				Número de Parte		A x B
1/4 x 5/16	6 pt.	5/16	5/8	3/8	4 3/32	.12	RBO810	6	1/4 x 5/16
3/8 x 7/16	6 pt.	5/8	7/8	3/8	5 7/32	.18	RBO1214	6	3/8 x 7/16
1/2 x 9/16	6 pt.	1	1 1/8	1/2	6 15/32	.42	RBO1618	6	1/2 x 9/16
5/8 x 1 1/16	12 pt.	1 1/4	1 7/16	1/2	7 2 1/32	.54	RBO2022	6	5/8 x 1 1/16
3/4 x 3/4	12 pt.	1 1/4	1 7/16	1/2	7 2 1/32	.52	RBO2024	6	3/4 x 3/4
1 1/16 x 1 3/16	12 pt.	1 7/16	1 9/16	1/2	8 3/4	.78	RBO2226	6	1 1/16 x 1 3/16
3/4 x 7/8	12 pt.	1 7/16	1 9/16	1/2	8 3/4	.74	RBO2428	6	3/4 x 7/8

Juegos

RBO5K



Abertura	Número de Parte
1/4 x 5/16	RBO810
3/8 x 7/16	RBO1214
1/2 x 9/16	RBO1618
5/8 x 1 1/16	RBO2022
3/4 x 3/4	RBO2428
Estuche	C185

RBO7K



Abertura	Número de Parte
1/4 x 5/16	RBO810
3/8 x 7/16	RBO1214
1/2 x 9/16	RBO1618
5/8 x 1 1/16	RBO2022
3/4 x 3/4	RBO2024
1 1/16 x 1 3/16	RBO2226
3/4 x 7/8	RBO2428
Estuche	C187

Llaves Stillson

Recta con
Mango de Hierro



Recta con
Mango de
Aluminio



Tamaño	Capacidad	Peso Aproximado (lb)	Número de Parte	Cantidad por Paquete	Tamaño	Capacidad	Peso Aproximado (lb)	Número de Parte	Cantidad por Paquete
6	¾	½	PW6	6	—	—	—	—	—
8	1	¾	PW8	6	—	—	—	—	—
10	1½	1¾	PW10	6	10	1½	1	PWA10	6
12	2	2¾	PW12	6	—	—	—	—	—
14	2	3½	PW14	6	14	2	2	PWA14	6
18	2½	5¾	PW18	6	18	2½	3½	PWA18	6
24	3	9¾	PW24	3	24	3	5¾	PWA24	6
36	5	17	PW36	3	36	5	10	PWA36	3
					48	6	17	PWA48	1

Repuestos para Llaves Stillson

Quijadas Móviles		Quijadas Fijas y Pasadores		Resorte Plano y Bobina		Tuerca	
Número de Parte	Tamaño	Número de Parte	Tamaño	Número de Parte	Tamaño	Número de Parte	Tamaño
PW6HJ	6"	PW6HP	6"	PW6SFC	6"	PW6N	6"
PW8HJ	8"	PW8HP	8"	PW8SFC	8"	PW8N	8"
PW10HJ	10"	PW10HP	10"	PW10SFC	10"	PW10N	10"
PW12HJ	12"	PW12HP	12"	PW12SFC	12"	PW12N	12"
PW14HJ	14"	PW14HP	14"	PW14SFC	14"	PW14N	14"
PW18HJ	18"	PW18HP	18"	PW18SFC	18"	PW18N	18"
PW24HJ	24"	PW24HP	24"	PW24SFC	24"	PW24N	24"
PW36HJ	36"	PW36HP	36"	PW36SFC	36"	PW36N	36"
PW48HJ	48"	PW48HP	48"	PW48SFC	48"	PW48N	48"

Martin

Llaves Inglesas Llave Autoajustable Llaves para Prisionero

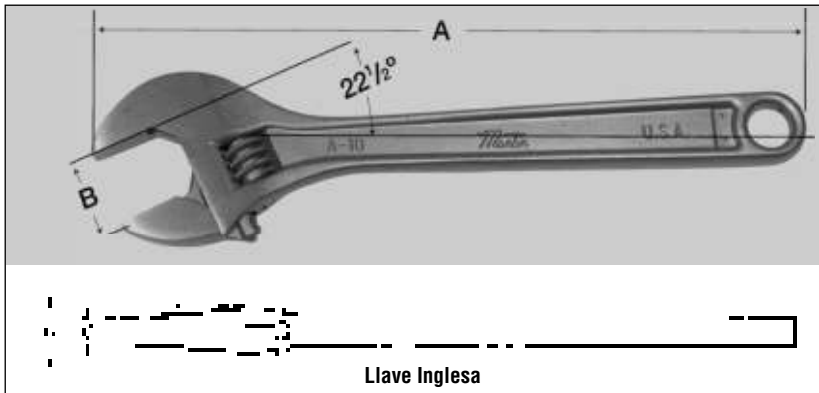

Forjadas de Acero de Aleación Americana
Amplia Capacidad de Abertura
Ligera
Cabeza delgada
Ángulo de 22½°
Acabado Niquelado e Industrial

Longitud	Capacidad	Espesor de la Cabeza		Peso Aproximado (lb)	Cobalto	Acabado Industrial	Cantidad por Paquete	Longitud
		Espesor de la Quijada	Espesor					
A	B	C	D					
6	1¼	7/32	3/8	.26	A6	A6T	6	6
8	1½	17/64	1/2	.48	A8	A8T	6	8
10	1¾	23/64	19/32	.80	A10	A10T	6	10
12	2	15/32	23/32	1.30	A12	A12T	6	12
15	2¼	19/32	31/32	3.00	A15	A15T	6	15
18	2¾	23/32	13/16	5.65	A18	A18T	1	18
24	3½	7/8	1¾	8.60	A24	A24T	1	24

Forjada, Maquinada, y Endurecida
Se adapta a cualquier trabajo de reparación

A	Capacidad Máxima de la Quijada	B	C	Peso Aproximado (lb)	Cromado	Cantidad por Paquete
					Número de Parte	
11	3	7/16	1½	1.5	89311	1



Llave para Prisionero
Para Prisioneros Cuadrados, Tornillos y Tuercas
Acero al Carbón de Alto Grado
Maquinado según los estándares de la industria

Abertura de la Boca	Diámetro de la Cabeza	Espesor de la Cabeza	Longitud	Peso Aproximado (lb)	Acabado Industrial	Cantidad por Paquete	Abertura de la Boca
A x B	A, x B,	C	D		Número de Parte		A x B
3/16 x 1/4	27/32 x 1 1/16	9/32	4 1/4	.13	523	6	3/16 x 1/4
1/4 x 5/16	27/32 x 1 1/16	9/32	4 1/4	.13	525	6	1/4 x 5/16
5/16 x 3/8	1 x 1 1/16	11/32	5	.21	527	6	5/16 x 3/8
3/8 x 7/16	1 1/4 x 1 3/8	3/8	5 3/4	.33	529	6	3/8 x 7/16
3/8 x 1/2	1 1/4 x 1 3/8	19/32	5 3/4	.35	530	6	3/8 x 1/2
7/16 x 1/2	1 1/4 x 1 3/8	19/32	5 3/4	.35	531	6	7/16 x 1/2
1/2 x 5/8	1 3/4 x 1 3/8	9/16	8 1/2	.90	534	6	1/2 x 5/8

Llaves Españolas con Boca Sencilla

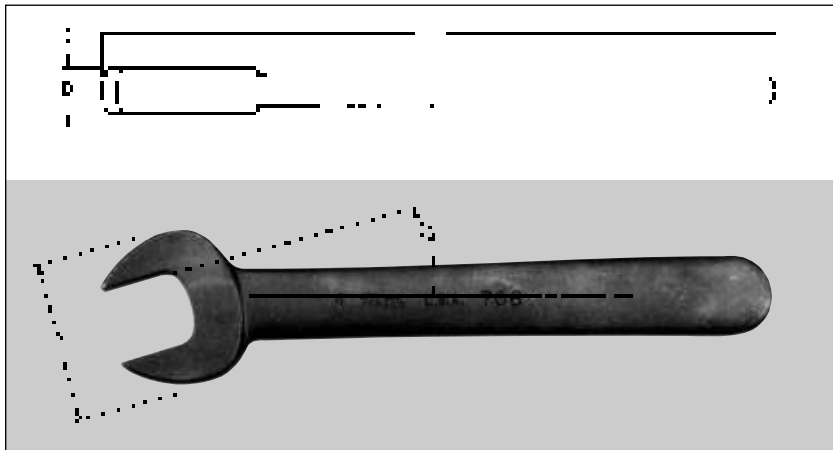

Acero Americano de Alto Carbón

Forja de Precisión y Endurecido

**De 1⁵/₈" en adelante los mangos
son cónicos**

Acabado Industrial

Abertura de la Boca	Diámetro de la Cabeza	Espesor de la Cabeza	Longitud	Peso Aproximado (lb)	Acabado Industrial	Cantidad por Paquete	Abertura de la Boca
	A	B	C		Número de Parte		
7/16	1	5/16	4 3/4	.16	701	6	7/16
1/2	1	5/16	4 3/4	.16	1	6	1/2
9/16	1 1/16	5/16	5 1/2	.19	702	6	9/16
5/8	1 1/8	11/32	6 3/8	.32	703	6	5/8
11/16	1 1/8	11/32	6 3/8	.32	3	6	11/16
3/4	1 1/16	3/8	7 1/4	.44	704	6	3/4
13/16	1 1/4	7/16	8 1/8	.64	705	6	13/16
7/8	1 1/4	7/16	8 1/8	.64	5	6	7/8
15/16	2	7/16	9 1/4	.80	6A	6	15/16
1	2	7/16	9 1/4	.82	706	6	1
1 1/16	2 1/4	9/16	10 1/2	1.26	7	6	1 1/16
1 1/8	2 1/4	9/16	10 1/2	1.22	707	6	1 1/8
1 1/4	2 3/4	19/32	12	2.1	8	6	1 1/4
1 5/16	2 3/4	19/32	12	2.0	8A	6	1 5/16
1 3/8	2 3/4	19/32	12	2.0	708A	6	1 3/8
1 1/2	3	5/8	13 1/2	2.5	9	6	1 1/2
1 1/2	3	5/8	13 1/2	2.5	709	6	1 1/2
1 5/8	3 1/2	7/8	15	3.6	10	1	1 5/8
1 11/16	3 1/2	7/8	15	3.5	10A	1	1 11/16
1 13/16	3 3/4	15/16	16 1/2	5.0	11	1	1 13/16
1 3/4	3 3/4	15/16	16 1/2	5.0	11A	1	1 3/4
2	4 1/8	1	18 1/4	6.2	12	1	2
2 1/16	4 1/8	1	18 1/4	6.2	12A	1	2 1/16
2 1/8	4 1/2	1 1/16	20	8.0	13	1	2 1/8
2 1/4	4 1/2	1 1/16	20	8.0	13A	1	2 1/4
2 3/8	4 3/4	1 1/8	22	9.6	14	1	2 3/8
2 1/2	4 3/4	1 1/8	22	9.6	14A	1	2 1/2
2 5/8	5 1/4	1 1/16	24	13.2	15	1	2 5/8
2 3/4	5 1/4	1 1/16	24	13.1	15A	1	2 3/4
2 7/8	6	1 1/4	27	12.9	16	1	2 7/8
2 15/16	6	1 1/4	27	16.0	16B	1	2 15/16
2 15/16	6	1 1/4	27	16.0	16A	1	2 15/16
3	6 3/8	1 1/2	30	23.7	17A	1	3
3 1/8	6 3/8	1 1/2	30	23.7	17	1	3 1/8
3 1/4	7 1/8	1 5/8	34	31.6	18A	1	3 1/4
3 1/2	7 1/2	1 5/8	34	31.6	18	1	3 1/2
3 3/4	8	1 3/4	37	33.0	19B	1	3 3/4
3 5/8	8	1 3/4	37	33.0	19	1	3 5/8
4 1/8	8	1 3/4	37	32.5	19C	1	4 1/8
4 1/4	8	1 3/4	37	32.0	19A	1	4 1/4
4 1/2	10 1/4	1 7/8	42	50.5	20B	1	4 1/2
4 5/8	10 1/4	1 7/8	42	50.5	20	1	4 5/8
5	10 3/4	1 7/8	42	50.4	20A	1	5

Llave Ajustable para Pasador

Capacidad Máxima	Diámetro de Perno	Longitud del Perno	Longitud Total	Peso Aproximado (lb)	Acabado Industrial	Cantidad por Paquete
	A	B	C		Número de Parte	
2	3/16	7/32	6 1/4	.31	482	6
3	1/4	9/32	8 1/4	.52	483	6
4	5/16	11/32	10 1/4	1.02	484	6



Llave de Gancho con Perno

Diámetro de Círculo	Diámetro de Perno	Longitud del Perno	Longitud Total	Peso Aproximado (lb)	Acabado Industrial	Cantidad por Paquete
	A	B	C		Número de Parte	
1	3/16	3/16	4	.08	452	6
1 1/4	13/64	3/16	4 1/2	.11	453	6
1 1/2	7/32	7/32	5	.13	454	6
1 3/4	15/64	7/32	5 1/2	.17	455	6
2	1/4	1/4	6	.20	456	6
2 1/4	17/64	1/4	6 1/2	.24	457	6
2 1/2	9/32	9/32	7	.28	458	6
2 3/4	19/64	9/32	7 1/2	.37	459	6
3	5/16	5/16	8	.43	460	6
3 1/4	21/64	5/16	8 1/2	.47	461	6
3 1/2	11/32	11/32	9	.50	462	6
3 3/4	23/64	11/32	9 1/2	.59	463	6
4	3/8	3/8	10	.69	464	6
5	7/16	7/16	12	1.15	466	6
6	1/2	1/2	14	1.90	468	6



Llave de Horquilla con Perno

Distancia Entre Pernos	Pernos		Distancia entre Quijadas	Longitud del Centro de los Pernos	Espesor	Peso Aprox. (lb)	Acabado Industrial	Cantidad por Paquete
	Diámetro	Longitud					Número de Parte	
A	B	C	D	E	F			
1	3/16	3/16	11/16	4 1/2	3/16	.12	418	6
1 1/4	7/32	7/32	7/8	5	3/16	.13	420	6
1 1/2	7/32	7/32	1 1/8	5 1/2	3/16	.23	422	6
1 3/4	7/32	7/32	1 1/4	6	7/32	.30	424	6
2	1/4	1/4	1 19/32	6 1/2	7/32	.39	426	6
2 1/4	1/4	1/4	1 27/32	7	7/32	.42	428	6
2 1/2	9/32	9/32	2 1/32	7 1/2	1/4	.52	430	6
2 3/4	9/32	9/32	2 9/32	8	1/4	.59	432	6
3	5/16	5/16	2 1/2	8 1/2	1/4	.70	434	6
3 1/4	5/16	5/16	2 3/4	9 1/8	1/4	.82	436	6
3 1/2	5/16	5/16	3	9 1/4	1/4	.89	438	6
3 3/4	3/8	3/8	3 3/16	10 3/8	1/4	1.0	440	6
4	3/8	3/8	3 7/16	11	1/4	1.1	442	6



Llaves de Gancho

Llave de Gancho Articulada							
Rango de Capacidad	Esesor del Mango	Esesor del Gancho	Profundidad del Gancho	Longitud Total	Peso Aprox. (lb)	Acabado Industrial	Cantidad por Paquete
	A	B	C	D		Número de Parte	
¾ a 2	¼	⅜	⅙	6½	.23	471	6
1¼ a 3	⅜	½	⅝	8⅙	.43	472	6
2 a 4¾	⅞	⅞	⅞	11⅙	1.03	474	6
4½ a 6¼	1½	1⅞	¼	12	1.07	474A	6
6½ a 8¾	1⅞	1⅞	⅝	13⅙	1.40	474B	6

Llave de Gancho Articulada con Perno								
Rango de Capacidad	Esesor		Medida del Perno		Longitud Total	Peso Aprox. (lb)	Acabado Industrial	Cantidad por Paquete
	Mango	Gancho	Diámetro	Longitud			Número de Parte	
	A	B	C	D			E	
¾ a 2	¼	⅜	⅙	⅙	6½	.23	0471	6
¾ a 2	¼	⅜	⅜	⅝	6½	.23	0471A	6
1¼ a 3	⅜	½	⅜	⅝	8⅙	.42	0472	6
1¼ a 3	⅜	½	¼	⅞	8⅙	.42	0472A	6
2 a 4¾	⅞	1⅞	¼	¼	11⅙	.99	0474	6
4½ a 6¼	1½	1⅞	⅜	¼	12⅙	1.08	0474A	6

Juegos de Llaves de Gancho

SPW6K	SHW5K
0471	471
0471A	472
0472	474
0472A	474A
0474	474B
0474A	C60B Estuche

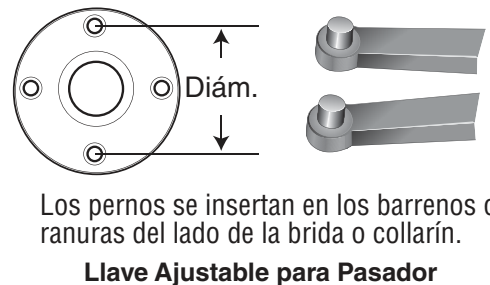
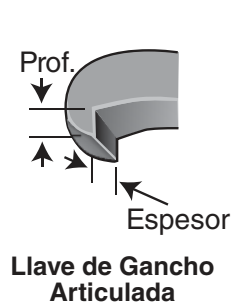
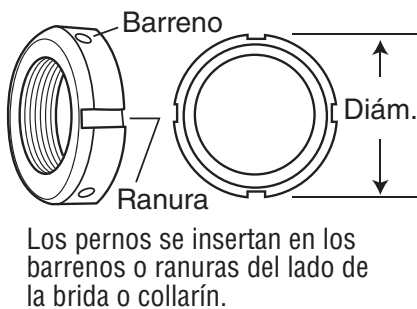

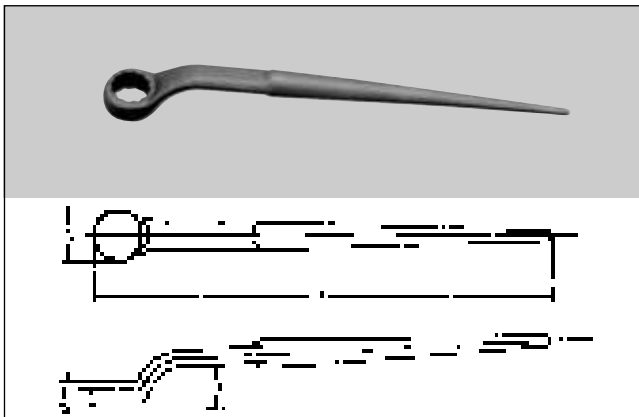

Las Llaves Estructurales son Acodadas del mango para evadir obstrucciones

Acabado Industrial

Los mangos son cónicos para insertarse en los barrenos y alinearlos

Llaves Estructurales con Caja Estriada Acodadas

Abertura de la Boca	Diámetro de la Cabeza	Espesor de la Cabeza	Longitud	Acodado	Peso Aprox. (lb)	Número de Parte	Cantidad por Paquete	Abertura de la Boca
	A	B		D				
13/16	1 15/32	1 1/16	12	1 25/32	1.3	8905A	1	13/16
7/8	1 15/32	1 1/16	12	1 25/32	1.3	8905	1	7/8
15/16	1 5/8	1 3/16	13	1 5/8	1.3	8906	1	15/16
1	1 5/8	1 3/16	13	1 5/8	1.3	8906B	1	1
1 1/16	1 53/64	7/8	15	2 5/64	1.9	8907	1	1 1/16
1 1/8	1 53/64	7/8	15	2 5/64	1.9	8907A	1	1 1/8
1 1/4	2 5/64	15/16	17	2 21/64	2.6	8908	1	1 1/4
1 3/16	2 5/64	15/16	17	2 21/64	2.0	8908A	1	1 3/16
1 7/16	2 3/8	1 1/8	19	2 3/4	3.5	8909	1	1 7/16
1 1/2	2 3/8	1 1/8	19	2 3/4	3.5	8909A	1	1 1/2
1 5/8	2 3/8	1 3/16	21	2 7/8	4.8	8910	1	1 5/8
1 11/16	2 3/8	1 3/16	21	2 7/8	4.7	8910A	1	1 11/16
1 13/16	2 29/32	1 1/4	22	3	6.6	8911	1	1 13/16
1 7/8	2 29/32	1 1/4	22	3	6.6	8911A	1	1 7/8
2	3 3/32	1 3/8	24	3 1/2	6.5	8912	1	2
2 1/16	3 15/32	1 1/2	26	3 1/2	7.3	8913	1	2 1/16
2 3/16	3 23/32	1 5/8	28	3 11/16	8.5	8914	1	2 3/16
2 1/2	3 29/32	1 3/4	29	3 31/16	9.2	8915	1	2 1/2
2 3/4	4 3/32	1 7/8	30	3 31/8	9.8	8916	1	2 3/4

Llaves Estructurales Españolas Acodadas

Abertura de la Boca	Diámetro de la Cabeza	Espesor de la Cabeza	Longitud	Mango a la Cabeza	Acodado	Peso Aprox. (lb)	Acabado Industrial	Cantidad por Paquete	Abertura de la Boca
	A	B		D	E		Número de Parte		
5/16	1 1/16	7/16	12	3/16	1 11/16	.56	901B	1	5/16
5/8	1 1/16	7/16	12	3/16	1 11/16	.56	903A	1	5/8
1 1/16	1 1/16	7/16	12	3/16	1 11/16	.56	903	1	1 1/16
3/4	1 1/16	7/16	12	3/16	1 11/16	.70	904A	1	3/4
13/16	2	1 1/32	14 1/2	3/16	1 7/8	1.3	905A	1	13/16
7/8	2	1 1/32	14 1/2	3/16	1 7/8	1.3	905	1	7/8
15/16	2	1 1/32	14 1/2	3/16	1 7/8	1.3	906C	1	15/16
1	2	1 1/32	14 1/2	3/16	1 7/8	1.3	906B	1	1
1 1/16	2 1/4	5/8	16	1 1/16	2 3/8	1.9	907	1	1 1/16
1 1/8	2 1/4	5/8	16	1 1/16	2 3/8	1.9	907A	1	1 1/8
1 1/4	2 13/16	1 1/16	19	1 1/4	2 3/4	2.6	908	1	1 1/4
1 3/16	2 13/16	1 1/16	19	1 1/4	2 3/4	2.6	908A	1	1 3/16
1 7/16	3 1/8	3/4	20	1 1/4	3 1/8	3.5	909	1	1 7/16
1 1/2	3 1/8	3/4	20	1 1/4	3 1/8	3.5	909A	1	1 1/2
1 5/8	3 19/32	13/16	23	1 1/2	3 3/8	4.8	910	1	1 5/8
1 11/16	3 19/32	13/16	23	1 1/2	3 3/8	4.7	910A	1	1 11/16
1 13/16	4 1/8	13/16	24	1 5/8	3 11/16	6.6	911	1	1 13/16
1 7/8	4 1/8	13/16	24	1 5/8	3 11/16	6.6	911A	1	1 7/8
2	4 1/8	13/16	24	1 5/8	3 11/16	6.5	912	1	2

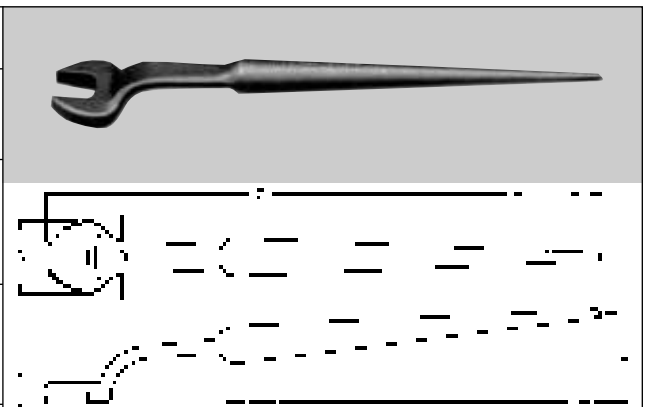

Las Llaves Estructurales son Acodadas del mango para evadir obstrucciones

Los mangos son cónicos para insertarse en los barrenos y alinearlos

Llaves Estructurales

Llaves Estriadas

Llaves Estructurales de Ángulo de 15°

Abertura de la Boca	Diámetro de la Cabeza	Espesor de la Cabeza	Longitud	Peso Aprox. (lb)	Acabado Industrial	Cantidad por Paquete	Abertura de la Boca
	A	B			Número de Parte		
5/8	1 1/16	7/16	12	.62	203A	1	5/8
1 1/16	1 1/16	7/16	12	.62	203	1	1 1/16
3/4	1 1/16	7/16	12	.58	204A	1	3/4
7/8	2	1 1/32	14 1/2	2.0	205	1	7/8
1 5/16	2	1 1/32	14 1/2	2.0	206C	1	1 5/16
1	2	1 1/32	14 1/2	2.0	206B	1	1
1 1/16	2 1/4	5/8	17	1.8	207	1	1 1/16
1 1/8	2 1/4	5/8	17	1.8	207A	1	1 1/8
1 1/4	2 5/8	1 1/16	19	2.7	208	1	1 1/4
1 5/16	2 5/8	1 1/16	19	2.7	208A	1	1 5/16
1 7/16	2 5/8	1 1/16	19	2.6	209	1	1 7/16
1 1/2	2 5/8	1 1/16	19	2.6	209A	1	1 1/2
1 5/8	4	1 5/16	22 1/16	7.0	210	1	1 5/8
1 11/16	4	1 5/16	22 1/16	7.0	210A	1	1 11/16
1 13/16	4	1 5/16	22 1/16	6.9	211	1	1 13/16
1 7/8	4	1 5/16	22 1/16	6.9	211A	1	1 7/8
2	4	1 5/16	22 1/16	6.8	212	1	2



Forjada con Acero de Carbón de Alto Grado Endurecido

Mango Recto

Boca a un Ángulo de 15°

Mango cónico para insertarse en los barrenos y alinearlos

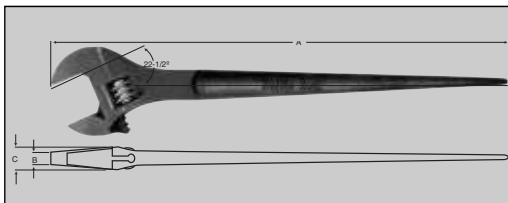

Llave Estructural Ajustable

Capacidad	Longitud	Espesor de la Cabeza		Peso Aprox. (lb)	Acabado Industrial	Cantidad por Paquete	Abertura de la Boca
		Punta	Extremo				
	A	B	C				
1 1/2	16	7/32	9/16	2.3	A200T	6	1 1/2



Llaves Estriadas

Abertura de la Boca	Diámetro de la Cabeza	Espesor de la Cabeza	Longitud	Peso Aprox. (lb)	Acabado Industrial	Cantidad por Paquete	Abertura de la Boca
	A	B			Número de Parte		
1/2	29/32	3/8	6 25/32	.28	801	6	1/2
5/8	1 1/32	7/16	6 25/32	.30	802A	6	5/8
3/4	1 1/16	1/2	7 1/8	.38	803A	6	3/4
7/8	1 1/8	1/2	7 3/16	.45	803	6	7/8
1 1/16	1 1/32	9/16	7 7/16	.53	804A	6	1 1/16
1 1/8	1 1/8	5/8	7 1/2	.60	805	6	1 1/8
1 1/4	1 1/16	5/8	7 13/16	.63	806	6	1 1/4
1 1/2	1 1/8	1 1/16	7 15/16	.69	806B	6	1 1/2
1 3/4	1 5/8	3/4	7 15/16	.78	807	6	1 3/4
1 7/8	1 11/16	25/32	7 15/16	.83	807A	6	1 7/8
1 5/8	1 29/32	13/16	7 15/16	.83	808	6	1 5/8
1 1/2	2 1/16	7/8	10	1.6	809A	6	1 1/2

Martin

LLAVES DE GOLPE ESTRIADAS DE 6 PUNTOS NORMA SAE ESTRIADAS DE 12 PUNTOS NORMA SAE Y MÉTRICAS

Medida de la Tuerca	Diámetro de la Cabeza		Espesor de la Cabeza	Peso Aprox. (lb)	Acabado Industrial No. de Parte	Cantidad por Paquete	Medida de la Tuerca
	A	B					
1 1/16	1 25/32	9 7/8	5/8	1.9	RN7063	1	1 1/16
1/4	2	10 1/4	23/32	2.1	RN7075	1	1/4
1 1/8	2 17/64	10 1/16	7/8	2.6	RN7088	1	1 1/8
1 1/2	2 31/64	11	6 1/64	2.9	RN7100	1	1 1/2
1 3/16	2 21/32	11 1/16	63/64	3.5	RN7113	1	1 3/16
2	3 1/32	11 1/16	1 1/32	4.0	RN7125	1	2
2 3/16	3 3/32	12	1 1/4	5.2	RN7138	1	2 3/16
2 3/8	3 13/32	12 3/8	1 1/16	6.0	RN7150	1	2 3/8
2 1/2	3 3/4	12 1/16	1 17/32	6.6	RN7163	1	2 1/2
2 3/4	4 1/64	13 1/16	1 17/32	7.5	RN7175	1	2 3/4
2 5/16	4 23/64	13 1/16	1 17/32	7.9	RN7188	1	2 5/16
3 1/8	4 3/64	13 3/16	1 5/8	9.4	RN7200	1	3 1/8
3 1/2	4 31/32	14 3/8	1 23/32	10.5	RN7225	1	3 1/2
3 3/8	5 35/64	14 1/2	1 23/32	13.3	RN7250	1	3 3/8
Medida de la Tuerca	Diámetro de la Cabeza		Espesor de la Cabeza	Peso Aprox. (lb)	Acabado Industrial No. de Parte	Cantidad por Paquete	Medida de la Tuerca
	A	B					
1	1 25/32	9 7/8	5/8	1.9	1807B	1	1
1 1/16	1 25/32	9 7/8	5/8	1.9	1807	1	1 1/16
1 1/8	1 25/32	9 7/8	5/8	1.9	1807A	1	1 1/8
1 3/16	2	10 1/4	23/32	2.1	1808B	1	1 3/16
1/4	2	10 1/4	23/32	2.1	1808	1	1/4
1 1/8	2	10 1/4	23/32	2.1	1808A	1	1 1/8
1 3/8	2 17/64	10 1/16	7/8	2.6	1809B	1	1 3/8
1 1/4	2 17/64	10 1/16	7/8	2.6	1809	1	1 1/4
1 1/2	2 17/64	10 1/16	7/8	2.6	1809A	1	1 1/2
1 3/8	2 31/64	11	6 1/64	2.9	1810	1	1 3/8
1 11/16	2 31/64	11	6 1/64	2.9	1810A	1	1 11/16
1 3/4	2 25/32	11 1/16	63/64	3.5	1811B	1	1 3/4
1 13/16	2 21/32	11 1/16	63/64	3.5	1811	1	1 13/16
1 1/8	2 25/32	11 1/16	63/64	3.5	1811A	1	1 1/8
2	3 1/32	11 1/16	1 1/32	4.0	1812	1	2
2 1/16	3 3/32	11 1/16	1 1/32	4.0	1812B	1	2 1/16
2 1/8	3 3/32	12	1 1/4	5.2	1813B	1	2 1/8
2 3/16	3 3/32	12	1 1/4	5.2	1813	1	2 3/16
2 1/4	3 13/32	12 3/8	1 1/16	6.0	1813A	1	2 1/4
2 3/8	3 13/32	12 3/8	1 1/16	6.0	1814	1	2 3/8
2 1/2	3 3/4	12 1/16	1 17/32	6.5	1815B	1	2 1/2
2 1/2	3 3/4	12 1/16	1 17/32	6.5	1815C	1	2 1/2
2 3/8	3 3/4	12 1/16	1 17/32	6.5	1815	1	2 3/8
2 3/4	3 3/4	12 1/16	1 17/32	6.5	1815A	1	2 3/4
2 3/4	4 1/64	13 1/16	1 17/32	7.5	1816	1	2 3/4
2 13/16	4 23/64	13 1/16	1 17/32	7.9	1816C	1	2 13/16
2 5/16	4 23/64	13 1/16	1 17/32	7.9	1816B	1	2 5/16
3	4 3/64	13 3/16	1 5/8	9.4	1817A	1	3
3 1/8	4 3/64	13 3/16	1 5/8	9.4	1817	1	3 1/8
3 3/8	4 31/32	14 3/8	1 23/32	10.5	1818A	1	3 3/8
3 1/2	4 31/32	14 3/8	1 23/32	10.5	1818	1	3 1/2
3 3/4	5 35/64	14 1/2	1 23/32	13.3	1819B	1	3 3/4
3 3/8	5 35/64	14 1/2	1 23/32	13.3	1819	1	3 3/8
4	6 3/4	16 3/32	2 1/8	20.8	1820B	1	4
4 1/4	6 3/4	16 3/32	2 1/8	20.1	1820	1	4 1/4
4 1/2	7 1/4	18 7/32	3	35.2	1821B	1	4 1/2
4 3/8	7 1/4	18 7/32	3	38.0	1821	1	4 3/8
4 3/4	7 1/4	18 7/32	3	38.2	1822	1	4 3/4
32mm	50.8	260.4	18.3	2.1	1832MM	1	32 mm
36mm	57.7	268.2	22.4	2.6	1836MM	1	36 mm
41mm	63.0	279.4	24.1	2.9	1841MM	1	41 mm
46mm	67.6	287.3	24.9	3.5	1846MM	1	46 mm
50mm	67.6	287.3	24.9	3.5	1850MM	1	50 mm
55mm	83.3	304.8	31.8	5.2	1855MM	1	55 mm
60mm	86.6	314.5	36.6	6.0	1860MM	1	60 mm
65mm	95.3	322.3	38.9	6.6	1865MM	1	65 mm
70mm	105.9	331.7	38.9	7.5	1870MM	1	70 mm
75mm	110.7	341.4	38.9	7.9	1875MM	1	75 mm
80 mm	113.8	350.8	41.1	9.4	1880MM	1	80 mm

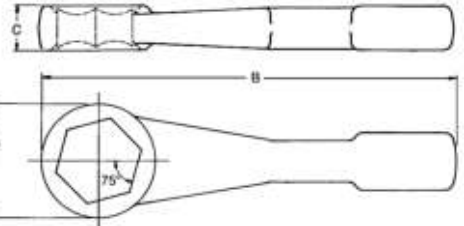

Cuello Rugoso "Llave para Martillo"

Recto - 6 Puntos

Acero Aleado - Troquelado

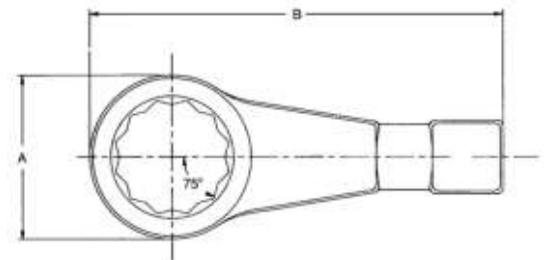

Cuello Rugoso "Llave para Martillo"

Recto - 12 Puntos





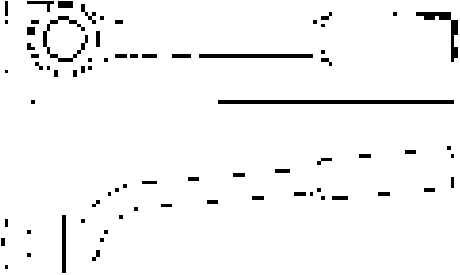

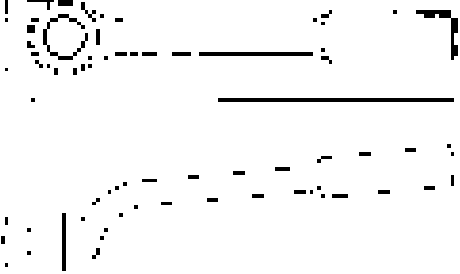

Acero Aleado - Troquelado

Llaves de Golpe Estriadas y Acodadas









	Abertura de la Boca	Diámetro de la Cabeza	Espesor de la Cabeza	Longitud	Peso Aprox. (lb)	Acabado Industrial	Cantidad por Paquete	Abertura de la Boca	
		A	B			Número de Parte			
	1	1 ²⁵ / ₃₂	3/4	10	1.9	8807 B	1	1	
	1 1/16	1 ²⁵ / ₃₂	3/4	10	1.9	8807	1	1 1/16	
	1 1/8	1 ²⁵ / ₃₂	3/4	10	1.8	8807A	1	1 1/8	
	1 3/16	2 1/16	27/32	11	2.6	8808B	1	1 3/16	
	1 1/4	2 1/16	27/32	11	2.6	8808	1	1 1/4	
	1 5/16	2 1/16	27/32	11	2.6	8808A	1	1 5/16	
	1 3/8	2 ²⁵ / ₆₄	15/16	11 1/2	3.4	8809B	1	1 3/8	
	1 7/16	2 ²⁵ / ₆₄	15/16	11 1/2	3.4	8809	1	1 7/16	
		1 1/2	2 ²⁵ / ₆₄	15/16	11 1/2	3.3	8809A	1	1 1/2
		1 3/8	2 ²⁵ / ₆₄	1 1/16	12	4.0	8810	1	1 3/8
		1 11/16	2 ²¹ / ₃₂	1 1/16	12	4.0	8810A	1	1 11/16
		1 3/4	2 ²¹ / ₃₂	1 1/16	12	3.9	8811B	1	1 3/4
1 13/16		3 ³ / ₃₂	1 1/16	13	5.4	8811	1	1 13/16	
Acodado - 12 Puntos Acabado Industrial Troquelado	1 7/8	3 ³ / ₃₂	1 1/16	13	5.4	8811A	1	1 7/8	
	1 15/16	3 ³ / ₃₂	1 1/16	13	5.3	8812A	1	1 15/16	
	2	3 ³ / ₃₂	1 1/16	13	5.2	8812	1	2	
	2 1/8	3 ¹⁷ / ₃₂	1 5/16	13 1/2	6.9	8813B	1	2 1/8	
	2 1/16	3 ¹⁷ / ₃₂	1 5/16	13 1/2	6.9	8813	1	2 1/16	
Acodado - 12 Puntos Acabado Industrial Troquelado	2 1/4	3 ¹⁷ / ₃₂	1 5/16	13 1/2	6.7	8813A	1	2 1/4	
	2 5/16	3 ¹³ / ₁₆	1 7/16	14	8.1	8814A	1	2 5/16	
	2 3/8	3 ¹³ / ₁₆	1 7/16	14	7.8	8814	1	2 3/8	
	2 1/2	3 ¹³ / ₁₆	1 7/16	14	7.8	8815B	1	2 1/2	
	2 3/16	4 ⁷ / ₃₂	1 3/8	15	10.6	8815	1	2 3/16	
	2 5/8	4 ⁷ / ₃₂	1 3/8	15	10.5	8815A	1	2 5/8	
	2 3/4	4 ⁷ / ₃₂	1 3/8	15	10.2	8816	1	2 3/4	
	2 7/8	4 ²⁵ / ₃₂	1 3/8	16	14.0	8816C	1	2 7/8	
	2 15/16	4 ²⁵ / ₃₂	1 3/8	16	13.8	8816B	1	2 15/16	
	3	4 ²⁵ / ₃₂	1 3/8	16	13.7	8817	1	3	
Acodado - 12 Puntos Acabado Industrial Troquelado	3 1/8	4 ²⁵ / ₃₂	1 3/8	16	13.3	8817A	1	3 1/8	
	3 3/8	6 1/4	2 3/8	18	26.7	8818A	1	3 3/8	
	3 1/2	6 1/4	2 3/8	18	26.3	8818	1	3 1/2	
	3 5/8	6 1/4	2 3/8	18	25.3	8819B	1	3 5/8	
	3 7/8	6 1/4	2 3/8	18	24.8	8819	1	3 7/8	
	4 1/8	6 1/4	2 3/8	18	23.6	8819C	1	4 1/8	
	4 1/4	6 1/4	2 3/8	18	22.9	8819A	1	4 1/4	

Métricas	Abertura de la Boca	Diámetro de la Cabeza	Espesor de la Cabeza	Longitud	Peso Aprox. (lb)	Acabado Industrial	Cantidad por Paquete	Abertura de la Boca
		A	B			Número de Parte		
	32 mm	2 1/16	27/32	11	2.6	8832MM	1	32 mm
	36 mm	2 ²⁵ / ₆₄	15/16	11 1/2	3.4	8836MM	1	36 mm
	41 mm	2 ²¹ / ₃₂	1 1/16	12	4.0	8841MM	1	41 mm
	46 mm	3 ³ / ₃₂	1 3/16	13	5.4	8846MM	1	46 mm
	50 mm	3 ³ / ₃₂	1 3/16	13	5.2	8850MM	1	50 mm
	55 mm	3 ¹⁷ / ₃₂	1 5/16	13 1/2	6.9	8855MM	1	55 mm
	60 mm	3 ¹³ / ₁₆	1 7/16	14	7.8	8860MM	1	60 mm
	65 mm	4 ⁷ / ₃₂	1 3/8	15	10.6	8865MM	1	65 mm
	70 mm	4 ⁷ / ₃₂	1 3/8	15	10.2	8870MM	1	70 mm
	75 mm	4 ²⁵ / ₃₂	1 3/8	16	13.8	8875MM	1	75 mm
	80 mm	4 ²⁵ / ₃₂	1 3/8	16	13.3	8880MM	1	80 mm

Juegos de Llaves Hexagonales

Juegos de Llaves Hexagonales				Juegos de Llaves Hexagonales			
Número de Parte	Peso Aproximado (lb)	Cantidad por Paquete		Número de Parte	Peso Aproximado (lb)	Cantidad por Paquete	
	13S	.75	1		11SA	.6	1
Juego con 13 llaves cortas, organizadas por medidas en un estuche práctico con separadores. Medidas en pulgadas: .050, 1/16, 5/64, 3/32, 1/8, 3/64, 5/32, 7/32, 1/4, 5/16 y 3/8. Estuche C691.				Juego con 11 llaves cortas, medidas en pulgadas: .050, 1/16, 5/64, 3/32, 1/8, 5/32, 3/16, 1/32, 1/4, 5/16 y 3/8. Estuche C691.			
	9L	.9	1		9S	.30	1
Juego con 9 llaves de 6" de longitud, medidas en pulgadas: 5/64, 3/32, 1/8, 5/32, 3/16, 1/32, 1/4, 5/16 y 3/8. Estuche C591.				Juego con 9 llaves cortas, medidas en pulgadas: 5/64, 3/32, 1/8, 5/32, 3/16, 1/32, 1/4, 5/16 y 3/8. Estuche C691.			
	9SM	.58	1		7S	.25	1
Juego con 9 llaves cortas métricas (mm): 1.5, 2, 2.5, 3, 4, 5, 6, 8 y 10. Estuche C691.				Juego con 7 llaves cortas, medidas en pulgadas: 5/64, 3/32, 1/8, 5/32, 3/16, 1/32 y 1/4. Estuche C791.			
	11S	1.6	1		7SM	.66	1
Juego con 11 llaves cortas, medidas en pulgadas: 5/64, 3/32, 1/8, 5/32, 3/16, 1/32, 1/4, 5/16, 3/8, 1/2 y 5/16. Estuche C591.				Juego con 7 llaves cortas métricas (mm): 2, 2.5, 3, 4, 5, 6 y 8. Estuche C691.			

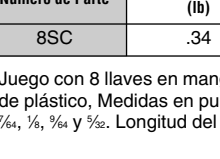
Juegos de Llaves Hexagonales en Navaja (JackKey)

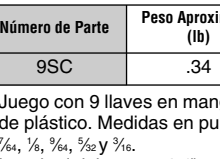
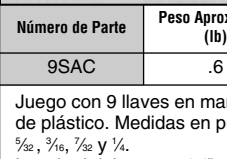
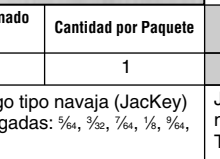
Juegos de Llaves Hexagonales en Navaja (JackKey)				Juegos de Llaves Hexagonales en Navaja (JackKey)			
Número de Parte	Peso Aproximado (lb)	Cantidad por Paquete		Número de Parte	Peso Aproximado (lb)	Cantidad por Paquete	
	5LK	1.62	1		9LK	1.06	1
Juego con 5 llaves largas en mango tipo navaja (JackKey), medidas en pulgadas: 3/16, 1/8, 5/16 y 3/8. Largo de las llaves: de 3 3/8 - 5"; longitud del mango 5/4".				Juego con 9 llaves en mango tipo navaja (JackKey), medidas en pulgadas: .050, 1/16, 5/64, 3/32, 1/8, 3/16, 5/32 y 3/16.			
	7LKM	.15	1		8SK	.3	1
Juego con 7 llaves métricas (mm) en mango tipo navaja (JackKey): 1.5, 2, 2.5, 3, 4, 5 y 6. Largo de las llaves: de 38 - 50 mm; longitud del mango 100 mm.				Juego con 8 llaves en mango tipo navaja (JackKey), medidas en pulgadas: .050, 1/16, 5/64, 3/32, 1/8, 3/16 y 5/32. Largo de las llaves: de 2" - 2 1/2"; longitud del mango 3".			
	8LK	2.02	1		9SK	1.06	1
Juego con 8 llaves largas en mango tipo navaja (JackKey), medidas en pulgadas: 3/32, 1/8, 5/64, 3/32, 3/16, 1/32 y 1/4. Largo de las llaves: de 5 - 5 1/2"; longitud del mango 6 1/4".				Juego con 9 llaves en mango tipo navaja (JackKey), medidas en pulgadas: 5/64, 3/32, 1/8, 3/16, 5/32, 3/16, 1/32 y 1/4. Largo de las llaves: de 3 - 3 1/2"; longitud del mango 4".			
	8SC	.34	1		7SCM	.4	1
Juego con 8 llaves en mango tipo navaja (JackKey) de plástico. Medidas en pulgadas: .050, 1/16, 5/64, 3/32, 1/8, 3/16 y 5/32. Longitud del mango 3 1/2".				Juego con 7 llaves métricas (mm) en mango tipo navaja (JackKey) de plástico: 1.5, 2, 2.5, 3, 4, 5 y 6. Longitud del mango 3 1/2".			
	9SC	.34	1		9SAC	.6	1
Juego con 9 llaves en mango tipo navaja (JackKey) de plástico. Medidas en pulgadas: .050, 1/16, 5/64, 3/32, 1/8, 3/16, 5/32 y 3/16. Longitud del mango 3 1/2".				Juego con 9 llaves en mango tipo navaja (JackKey) de plástico. Medidas en pulgadas: 5/64, 3/32, 1/8, 5/64, 3/32, 1/8, 5/32 y 1/4. Longitud del mango 4 1/4".			
					7SCT	.34	1
				Juego con 7 llaves punta TORX en mango tipo navaja (JackKey) de plástico: T10, T15, T20, T25, T27, T30 y T40. Longitud del mango 4 1/4".			

Llaves Acodadas con Dado

Forjada con Acero al Carbón de Alto Grado

Acodados y Longitudes Especiales, disponibles como Fabricación Especial

Abertura Cuadrada de 4 Puntos								
Abertura de la Boca	Altura de la Cabeza al Mango.	Diámetro de la Cabeza	Longitud	Peso Aprox. (lb)	Acabado Industrial	Cantidad por Paquete	Abertura de la Boca	
					Número de Parte			
	A	B	C					
¼	13/16	½	3%	.07	261J	6	¼	
5/16	1	5/8	3%	.12	262H	6	5/16	
¾	1 1/8	1 1/16	4 9/16	.23	263H	6	¾	
7/16	1 1/8	¾	5%	.42	265H	6	7/16	
½	1 ¼	1	6%	.59	266H	6	½	
9/16	1 7/16	1 1/8	6%	.85	267H	6	9/16	
5/8	1 9/16	1 ¼	7 ½	.94	268H	6	5/8	
¾	1 ¾	1 ¾	8%	1.2	269H	6	¾	
1 ¼	3	2%	14%	5.3	276H	1	1 ¼	

Abertura Hexagonal de 6 Puntos								
Abertura de la Boca	Altura de la Cabeza al Mango.	Diámetro de la Cabeza	Longitud	Peso Aprox. (lb)	Acabado Industrial	Cantidad por Paquete	Abertura de la Boca	
					Número de Parte			
	A	B	C					
7/16	1 1/8	1 1/16	4 9/16	.21	263D	6	7/16	
½	1 ¼	¾	5%	.33	264A	6	½	
9/16	1 7/16	¾	5%	.46	265D	6	9/16	
5/8	1 9/16	1	6%	.53	266D	6	5/8	
¾	1 ¾	1 1/8	6%	.79	267D	6	¾	
7/8	2 ¼	1 ¾	8%	1.02	269A	6	7/8	
15/16	2 ¼	1 ½	9%	1.7	270S	6	15/16	
1 1/16	2 ¾	1 5/8	10	1.8	271A	1	1 1/16	
1 1/8	2 ¾	1 5/8	10	1.9	271D	1	1 1/8	
1 ¼	3	1 ¾	11%	2.7	273A	1	1 ¼	
1 7/16	3 ¼	2 1/8	13 ¼	4.1	275A	1	1 7/16	
1 ½	3 ¼	2 1/8	13 ¼	4.1	275D	1	1 ½	
1 5/8	3 ½	2 ¾	14 7/8	5.8	276A	1	1 5/8	

Martin

LLAVES DE DADO CON MANGO EN "T"

Forjada de Acero al Carbón de Alto Grado

La Empuñadura es Removible para Permitir el Uso de una Llave

Se puede fabricar en Longitudes Especiales según la Cantidad

Abertura Cuadrada de 4 Puntos									
Abertura de la Boca	Diámetro de la Cabeza	Medida del Extremo Hexagonal	Longitud de la Empuñadura	Longitud Total	Peso Aprox. (lb)	Acabado Industrial	Cantidad por Paquete	Abertura de la Boca	
	A	B	C	D		Número de Parte			
3/16	1/2	13/32	4 1/2	4 1/4	.12	961H	6	3/16	
1/4	1/2	13/32	4 1/2	4 1/4	.12	961J	6	1/4	
5/16	5/8	17/32	4 1/2	4 1/2	.17	962H	6	5/16	
3/8	1 1/16	5/8	4 1/2	4 3/8	.29	963H	6	3/8	
7/16	7/8	3/4	5 1/2	5 1/4	.57	965H	12	7/16	
1/2	1	3/4	6 1/2	6 1/2	.68	966H	12	1/2	
9/16	1 1/8	7/8	6 1/2	6 1/2	.94	967H	6	9/16	
5/8	1 1/4	7/8	7	7	1.18	968H	6	5/8	
3/4	1 1/2	7/8	7	7 1/8	1.20	969H	1	3/4	
7/8	1 3/4	1 1/4	8 1/4	8 1/4	2.2	971H	1	7/8	

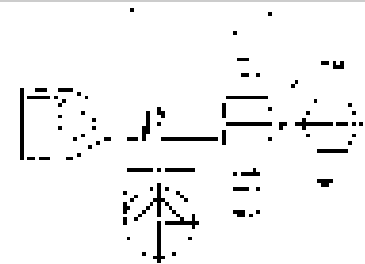
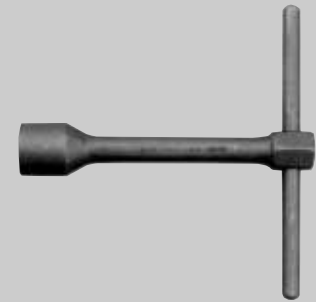

Abertura Cuadrada

Abertura Hexagonal de 6 Puntos									
Abertura de la Boca	Diámetro de la Cabeza	Medida del Extremo Hexagonal	Longitud de la Empuñadura	Longitud Total	Peso Aprox. (lb)	Acabado Industrial	Cantidad por Paquete	Abertura de la Boca	
	A	B	C	D		Número de Parte			
5/16	1/2	13/32	4 1/2	4 1/4	.12	961A	6	5/16	
3/8	5/8	17/32	4 1/2	4 1/2	.17	962D	6	3/8	
7/16	1 1/16	5/8	4 1/2	4 3/8	.28	963D	6	7/16	
1/2	3/4	11/16	5 1/2	5 1/4	.40	964A	12	1/2	
9/16	7/8	3/4	5 1/2	5 3/4	.56	965D	12	9/16	
5/8	1	3/4	6 1/2	6 1/2	.68	966D	12	5/8	
11/16	1 1/8	7/8	6 1/2	6 1/2	.94	967A	6	11/16	
3/4	1 1/4	7/8	6 1/2	6 1/2	.91	967D	6	3/4	
7/8	1 3/8	7/8	7	7 1/8	1.24	969A	1	7/8	
15/16	1 1/2	1 1/16	7 1/8	7 1/8	1.8	970S	1	15/16	
1	1 1/2	1 1/16	7 3/8	7 3/8	1.9	970D	1	1	
1 1/16	1 5/8	1 1/4	8 1/4	8 1/4	2.3	971A	1	1 1/16	
1 1/8	1 3/4	1 1/4	8 3/4	8 3/4	2.2	971D	1	1 1/8	
1 1/4	1 7/8	1 1/4	8 3/4	9 1/8	3.0	973A	1	1 1/4	
1 1/2	1 7/8	1 1/4	8 3/4	9 1/8	2.9	973B	1	1 1/2	
1 3/8	2 1/8	1 7/16	8 3/4	10	3.8	975D	1	1 3/8	
1 5/8	2 3/8	1 5/8	10 3/8	10 3/8	5.5	976A	1	1 5/8	

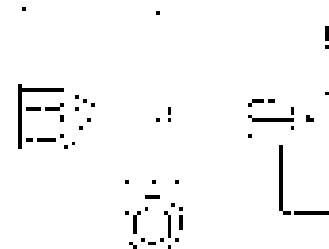
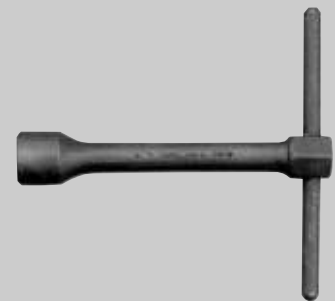

Abertura hexagonal

Juego Básico para Mecánicos

INCLUYE CAJA METÁLICA... BX21

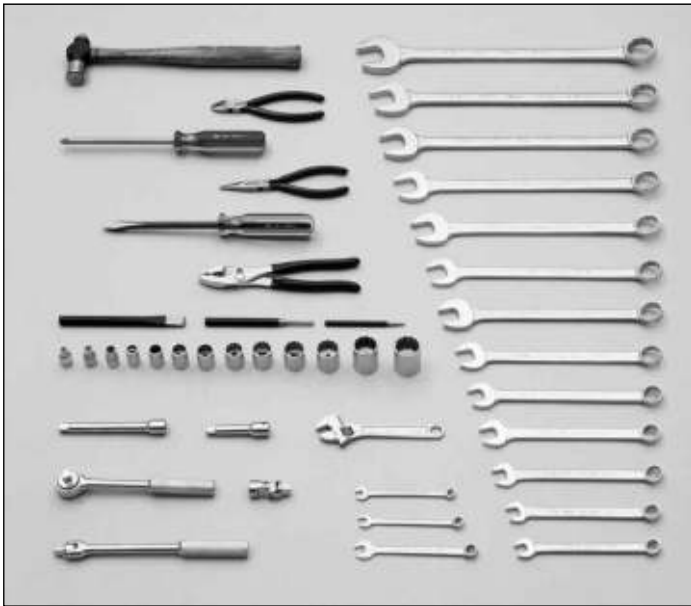

M46K

LLAVE INGLESA

6"A6

JUEGO DE LLAVES COMBINADAS

1/4".....1158	19/16".....1167A
5/16".....1159	7/8".....1167
3/8".....1160	EstucheC110
7/16".....1161	EstucheC55
1/2".....1162	15/16".....1168
9/16".....1163	1".....1170
5/8".....1164	1 1/16".....1171
11/16".....1165	1 1/8".....1172
3/4".....1166	1 1/4".....1173

JUEGO DE DADOS DE 3/8"

1/4".....B1208	19/16".....B1226
5/16".....B1210	7/8".....B1228
3/8".....B1212	15/16".....B1230
7/16".....B1214	1".....B1232
1/2".....B1216	7" Matraca ReversibleB52
9/16".....B1218	Extensión 3".....B103
5/8".....B1220	Extensión 6".....B105
11/16".....B1222	Nudo Universal.....B140A
3/4".....B1224	Mango Articulado.....B40A

MARTILLOS

Martillo con Punta de Bolas, 12 oz, .75 lb.....104G

CINCELES Y PUNZONES

Punzón Botapasador, 3/16".....P6
Punzón para Centrar, 1/4".....P38
Cinzel Plano, 1/2".....C16

PINZAS Y DESARMADORES

Pinza para Mecánico, 8".....P208
Pinza de Corte Diagonal, 6".....P206
Pinza de Punta Larga para Corte Lateral, 6 1/2".....P506
Desarmador con Hoja Cuadrada 6".....SDS6
Desarmador Punta Phillips No. 3, 6".....SDP6

M46KM

LLAVE INGLESA

6"A6

JUEGO DE LLAVES COMBINADAS

7 mm.....1107MM	16 mm.....1116MM
8 mm.....1108MM	17 mm.....1117MM
9 mm.....1109MM	EstucheC110
10 mm.....1110MM	EstucheC55
11 mm.....1111MM	24 mm.....1124MM
12 mm.....1112MM	26 mm.....1126MM
13 mm.....1113MM	28 mm.....1128MM
14 mm.....1114MM	29 mm.....1129MM
15 mm.....1115MM	30 mm.....1130MM

JUEGO DE DADOS DE 3/8"

8 mm.....BM1208	17 mm.....BM1217
9 mm.....BM1209	18 mm.....BM1218
10 mm.....BM1210	19 mm.....BM1219
11 mm.....BM1211	Adaptador.....BS130
12 mm.....BM1212	Matraca Reversible, 7".....B52
13 mm.....BM1213	Extensión 3".....B103
14 mm.....BM1214	Extensión 6".....B105
15 mm.....BM1215	Nudo Universal.....B140A
16 mm.....BM1216	Mango Articulado.....B40A

MARTILLOS

Martillo con Punta de Bolas, 12 oz, .75 lb.....104G

CINCELES Y PUNZONES

Punzón Botapasador, 3/16".....P6
Punzón para Centrar, 1/4".....P38
Cinzel Plano, 1/2".....C16

PINZAS Y DESARMADORES

Pinza para Mecánico, 8".....P208
Pinza de Corte Diagonal, 6".....P206
Pinza de Punta Larga para Corte Lateral, 6 1/2".....P506
Desarmador con Hoja Cuadrada 6".....SDS6
Desarmador Punta Phillips No. 3, 6".....SDP6



INCLUYE CAJA METÁLICA... BX26



M100K

JUEGO DE DADOS DE 3/16"

1/4".....	B1208	1 3/16".....	B1226
5/16".....	B1210	7/8".....	B1228
3/8".....	B1212	1 1/8".....	B1230
7/16".....	B1214	1".....	B1232
1/2".....	B1216	Extensión 3".....	B103
9/16".....	B1218	Extensión 6".....	B105
5/8".....	B1220	Mango Articulado.....	B40A
1 1/16".....	B1222	Nudo Universal.....	B140A
3/4".....	B1224	7" Matraca Reversible.....	B52

JUEGO DE DADOS DE 1/2"

3/8".....	ST1212	1".....	ST1232
7/16".....	ST1214	1 1/16".....	ST1234
1/2".....	ST1216	1 1/8".....	ST1236
9/16".....	ST1218	1 3/16".....	ST1238
5/8".....	ST1220	1 1/2".....	ST1240
1 1/16".....	ST1222	Extensión, 5".....	S110P
3/4".....	ST1224	Extensión, 10".....	S115P
13/16".....	ST1226	Mango Articulado.....	SF41
7/8".....	ST1228	Matraca Reversible.....	SF51
1 5/16".....	ST1230		

LLAVES COMBINADAS

1/4".....	1158
5/16".....	1159
3/8".....	1160
7/16".....	1161
1/2".....	1162
9/16".....	1163
5/8".....	1164
1 1/16".....	1165
3/4".....	1166
13/16".....	1167A
7/8".....	1167
Estuche.....	C110

PRENSAS EN "C"

0 - 3".....	CC403
0 - 6 1/2".....	CC406

MARTILLOS

12 oz. .75 lb.....	104G
24 oz. 1.50 lb.....	HSB15
20 oz. 1.25 lb.....	HPD 1

CINCELES Y PUNZONES

Punzón Botapasador, 1/16".....	P6
Punzón para Centrar, 3/8".....	P40
Cinzel Plano, 1/2".....	C16
Punzón Botapasador, 1/4".....	P8
Punzón para Centrar, 1/4".....	P42
Cinzel Plano, 3/4".....	C24
Punzón Botapasador, 1/8".....	P2
Punzón Botador Largo, 1/4".....	P27

JUEGO DE LLAVES HEXAGONALES

Cortas, 13 pzas.....	13S
----------------------	-----

5/16".....	1168
1".....	1170
1 1/16".....	1171
1 1/8".....	1172
1 1/4".....	1173
Estuche.....	C55

LLAVES DE TUERCAS ABCORDADAS

3/8".....	4112
7/16".....	4114
1/2".....	4116
9/16".....	4118

PINZAS Y DESARMADORES

Pinza para Mecánico, 8".....	P208
Pinza de Corte Diagonal, 6".....	P206
Pinza de Punta Larga para Corte Lateral, 6 1/2".....	P506
Pinza para Tuberías, 10".....	P510
Desarmador con Hoja Cuadrada, 4".....	SDS4
Desarmador con Hoja Cuadrada, 6".....	SDS6
Desarmador con Hoja Cuadrada, 10".....	SDS10
Desarmador Punta Phillips, 3".....	SDP3
Desarmador Punta Phillips, 4".....	SDP4
Desarmador Punta Phillips, 6".....	SDP6
Desarmador Punta Phillips, 1 1/2".....	SDP1

LLAVES INGLESAS Y STILLSON

Llave Inglesa, 6".....	A6
Llave Inglesa, 10".....	A10
Llave Stillson, 10".....	PW10

M100KM

JUEGO DE DADOS DE 3/16"

8 mm.....	BM1208	17 mm.....	BM1217
9 mm.....	BM1209	18 mm.....	BM1218
10 mm.....	BM1210	19 mm.....	BM1219
11 mm.....	BM1211	Adaptador.....	BS130
12 mm.....	BM1212	Extensión, 3".....	B103
13 mm.....	BM1213	Extensión, 5".....	B105
14 mm.....	BM1214	Mango Articulado.....	B40A
15 mm.....	BM1215	Nudo Universal.....	B140A
16 mm.....	BM1216	7" Matraca Reversible.....	B52

JUEGO DE DADOS DE 1/2"

10 mm.....	STM1210	25 mm.....	STM1225
11 mm.....	STM1211	26 mm.....	STM1226
12 mm.....	STM1212	27 mm.....	STM1227
13 mm.....	STM1213	30 mm.....	STM1230
14 mm.....	STM1214	32 mm.....	STM1232
17 mm.....	STM1217	Extensión, 5".....	S110P
19 mm.....	STM1219	Extensión, 10".....	S115P
22 mm.....	STM1222	Mango Articulado.....	SF41
23 mm.....	STM1223	Matraca Reversible.....	SF51
24 mm.....	STM1224		

LLAVES COMBINADAS

7 mm.....	1107MM	24 mm.....	1124MM
8 mm.....	1108MM	26 mm.....	1126MM
9 mm.....	1109MM	28 mm.....	1128MM
10 mm.....	1110MM	29 mm.....	1129MM
11 mm.....	1111MM	30 mm.....	1130MM
12 mm.....	1112MM	Estuche.....	C55
13 mm.....	1113MM		
14 mm.....	1114MM		
15 mm.....	1115MM		
16 mm.....	1116MM		
17 mm.....	1117MM		
Estuche.....	C110		

PRENSAS EN "C"

0 - 3".....	CC403
0 - 6 1/2".....	CC406

MARTILLOS

12 oz. .75 lb.....	104G
24 oz. 1.50 lb.....	HSB15
20 oz. 1.25 lb.....	HPD 1

CINCELES Y PUNZONES

Punzón Botapasador, 1/16".....	P6
Punzón para Centrar, 3/8".....	P40
Cinzel Plano, 1/2".....	C16
Punzón Botapasador, 1/4".....	P8
Punzón para Centrar, 1/4".....	P42
Cinzel Plano, 3/4".....	C24
Punzón Botapasador, 1/8".....	P2
Punzón Botador Largo, 1/4".....	P27

JUEGO DE LLAVES HEXAGONALES

Cortas, 13 pzas.....	13S
----------------------	-----

LLAVES DE TUERCAS ABCORDADAS

3/8".....	4112
7/16".....	4114
1/2".....	4116
9/16".....	4118

PINZAS Y DESARMADORES

Pinza para Mecánico, 8".....	P208
Pinza de Corte Diagonal, 6".....	P206
Pinza de Punta Larga para Corte Lateral, 6 1/2".....	P506
Pinza para Tuberías, 10".....	P510
Desarmador con Hoja Cuadrada, 4".....	SDS4
Desarmador con Hoja Cuadrada, 6".....	SDS6
Desarmador con Hoja Cuadrada, 10".....	SDS10
Desarmador Punta Phillips, 3".....	SDP3
Desarmador Punta Phillips, 4".....	SDP4
Desarmador Punta Phillips, 6".....	SDP6
Desarmador Punta Phillips, 1 1/2".....	SDP1

LLAVES INGLESAS Y STILLSON

Llave Inglesa, 6".....	A6
Llave Inglesa, 10".....	A10
Llave Stillson, 10".....	PW10

Juegos Maestros de Dados de 1/4" y 3/8"

MB20K

JUEGOS DE DADOS DE 1/4"

M606	Dado de 6 Puntos, 3/16"	M106.....	Manija Giratoria, 6"
M607	Dado de 6 Puntos, 7/32"		
M608	Dado de 6 Puntos, 1/4"		
M609	Dado de 6 Puntos, 9/32"		
M610	Dado de 6 Puntos, 5/16"		
M611	Dado de 6 Puntos, 11/32"		

JUEGOS DE DADOS DE 3/8"

B612	Dado de 6 Puntos, 3/8"	B52	Matraca Reversible, 8"
B614	Dado de 6 Puntos, 7/16"	B103	Extensión, 3"
B616	Dado de 6 Puntos, 1/2"	B105	Extensión, 6"
B618	Dado de 6 Puntos, 9/16"	BD620P.....	Dado para Bujías, 5/8"
B620	Dado de 6 Puntos, 5/8"	BS129	Adaptador 3/8" F a 1/4" M
B622	Dado de 6 Puntos, 11/16"	98.....	Caja Metálica
B624	Dado de 6 Puntos, 3/4"		
B626	Dado de 6 Puntos, 13/16"		



MBM20K

JUEGOS DE DADOS DE 1/4"

MM605	Dado de 6 Puntos, 5 mm	M106	Manija Giratoria, 6"
MM606	Dado de 6 Puntos, 6 mm		
MM607	Dado de 6 Puntos, 7 mm		
MM608	Dado de 6 Puntos, 8 mm		
MM609	Dado de 6 Puntos, 9 mm		
MM610	Dado de 6 Puntos, 10 mm		

JUEGOS DE DADOS DE 3/8"

BM612	Dado Est. de 6 Puntos, 12 mm	B52	Matraca Reversible, 8"
BM613	Dado Est. de 6 Puntos, 13 mm	B103	Extensión, 3"
BM614	Dado Est. de 6 Puntos, 14 mm	B105	Extensión, 6"
BM615	Dado Est. de 6 Puntos, 15 mm	BD620P.....	Dado para Bujías, 5/8"
BM616	Dado Est. de 6 Puntos, 16 mm	BS129	Adaptador 3/8" F a 1/4" M
BM617	Dado Est. de 6 Puntos, 17 mm	98.....	Caja Metálica
BM618	Dado Est. de 6 Puntos, 18 mm		
BM619	Dado Est. de 6 Puntos, 19 mm		

MÉTRICAS



MB28K



JUEGOS DE DADOS DE 1/4"

M608	Dados Est. de 6 Puntos, 1/4"	MM607.....	Dado Est. de 6 Puntos, 7 mm
M609	Dados Est. de 6 Puntos, 3/8"	MM608.....	Dado Est. de 6 Puntos, 8 mm
M610	Dados Est. de 6 Puntos, 5/16"	MM609.....	Dado Est. de 6 Puntos, 9 mm
M611	Dados Est. de 6 Puntos, 11/32"	MM610.....	Dado Est. de 6 Puntos, 10 mm
M612	Dados Est. de 6 Puntos, 3/8"	MM611.....	Dado Est. de 6 Puntos, 11 mm
		M106.....	Manija Giratoria, 6"

JUEGOS DE DADOS DE 3/8"

B614	Dados Est. de 6 Puntos, 7/16"	BM615	Dado Est. de 6 Puntos, 15 mm
B616	Dados Est. de 6 Puntos, 1/2"	BM617	Dado Est. de 6 Puntos, 17 mm
B618	Dados Est. de 6 Puntos, 9/16"	BM619	Dado Est. de 6 Puntos, 19 mm
B620	Dados Est. de 6 Puntos, 5/8"	B52.....	Matraca Reversible, 8"
B622	Dados Est. de 6 Puntos, 11/16"	B103.....	Extensión, 3"
B624	Dados Est. de 6 Puntos, 3/4"	B105.....	Extensión, 6"
BM612	Dado Est. de 6 Puntos, 12 mm	BD620P..	Dado para Bujías 5/8"
BM613	Dado Est. de 6 Puntos, 13 mm	BS129	Adaptador 3/8" F a 1/4" M
BM614	Dado Est. de 6 Puntos, 14 mm	98.....	Caja Metálica



Tipo	Artículo	Descripción	Número de Parte	Cantidad por Paquete
MATRACA		Cromado 43 dientes. Diám de Cabeza 1". Longitud de 5½". Peso .40 lb.	M52	6
REPUESTO PARA MATRACA		Repuesto para Matraca pre-ensamblado. Peso .19 lb.	M52RD	1
EXTENSIÓN		Extensión de 3". Peso .17 lb.	M103	6
MANGO ARTICULADO		Mango Articulado. Longitud de 6".	M106	6

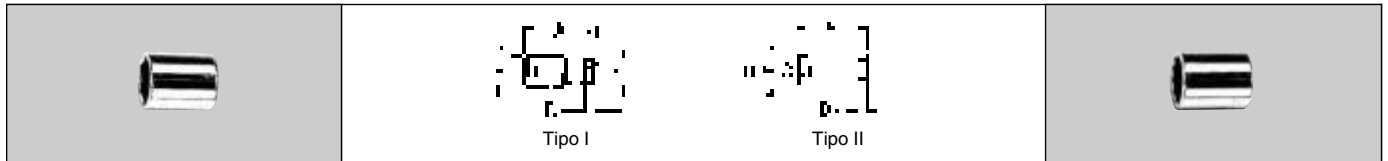

Dados Estándar de 12 Puntos

Abertura	Tipo	Longitud	Exterior de Boca	Exterior del Cuadro	Profundidad de Estriá	Peso Aprox. (lb)	Cromado	Cantidad por Paquete	Abertura
							Número de Parte		
3/16	I	13/16	3/64	5/16	7/32	.01	M1206	6	3/16
7/32	I	13/16	3/64	23/64	19/64	.01	M1207	6	7/32
1/4	I	13/16	3/64	25/64	1/4	.01	M1208	6	1/4
9/32	I	13/16	3/64	7/16	19/64	.02	M1209	6	9/32
5/16	II	13/16	3/64	3/64	21/64	.02	M1210	6	5/16
11/32	II	13/16	33/64	33/64	21/64	.03	M1211	6	11/32
3/8	II	13/16	9/16	9/16	5/16	.03	M1212	6	3/8
7/16	II	13/16	5/8	5/8	21/64	.04	M1214	6	7/16
1/2	II	13/16	45/64	45/64	13/32	.04	M1216	6	1/2

Dados Estándar de 6 Puntos

Abertura	Tipo	Longitud	Exterior de Boca	Exterior del Cuadro	Profundidad de Estriá	Peso Aprox. (lb)	Cromado	Cantidad por Paquete	Abertura
							Número de Parte		
5/32	I	13/16	3/64	9/32	7/32	.01	M605	6	5/32
3/16	I	13/16	3/64	5/16	7/32	.01	M606	6	3/16
7/32	I	13/16	3/64	23/64	19/64	.01	M607	6	7/32
1/4	I	13/16	3/64	25/64	1/4	.01	M608	6	1/4
9/32	I	13/16	3/64	7/16	19/64	.02	M609	6	9/32
5/16	II	13/16	3/64	31/64	21/64	.02	M610	6	5/16
11/32	II	13/16	33/64	33/64	21/64	.03	M611	6	11/32
3/8	II	13/16	9/16	9/16	5/16	.03	M612	6	3/8
7/16	II	13/16	5/8	5/8	21/64	.04	M614	6	7/16
1/2	II	13/16	45/64	45/64	13/32	.04	M616	6	1/2

Dados y Juegos de Dados de 1/4" – Cromados

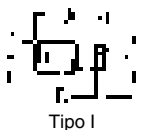

Tipo I

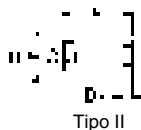

Tipo II



Dados Largos de 6 Puntos

Abertura	Tipo	Longitud	Exterior de Boca	Exterior del Cuadro	Profundidad de Estría	Peso Aprox. (lb)	Cromado	Cantidad por Paquete	Abertura
		A	B	C	D		Número de Parte		
3/16	I	1 1/64	15/32	5/16	13/64	.05	MD606	6	3/16
7/32	I	1 1/64	15/32	23/64	15/64	.06	MD607	6	7/32
1/4	I	1 1/64	15/32	25/64	11/32	.06	MD608	6	1/4
9/32	I	1 1/64	15/32	7/16	11/32	.06	MD609	6	9/32
5/16	II	1 1/64	15/32	15/32	13/32	.06	MD610	6	5/16
11/32	II	1 1/64	33/64	33/64	35/64	.06	MD611	6	11/32
3/8	II	1 1/64	37/64	37/64	35/64	.09	MD612	6	3/8
7/16	II	1 1/64	5/8	5/8	35/64	.09	MD614	6	7/16
1/2	II	1 1/64	45/64	45/64	35/64	.11	MD616	6	1/2

Dados Estándar de 6 Puntos – Métricos

Abertura	Tipo	Longitud	Exterior de Boca	Exterior del Cuadro	Profundidad de Estría	Peso Aprox. (lb)	Cromado	Cantidad por Paquete	Abertura
		A	B	C	D		Número de Parte		
4 mm	I	21.1 mm	12.1 mm	7.1 mm	5.3 mm	.05	MM604	6	4 mm
5 mm	I	21.1 mm	12.1 mm	8.6 mm	5.1 mm	.05	MM605	6	5 mm
6 mm	I	21.1 mm	12.1 mm	10.2 mm	6.6 mm	.05	MM606	6	6 mm
7 mm	I	21.1 mm	12.1 mm	11.2 mm	7.6 mm	.05	MM607	6	7 mm
8 mm	II	21.1 mm	12.1 mm	12.2 mm	8.4 mm	.05	MM608	6	8 mm
9 mm	II	21.1 mm	14.2 mm	14.2 mm	8.4 mm	.06	MM609	6	9 mm
10 mm	II	21.1 mm	14.9 mm	14.9 mm	8.4 mm	.06	MM610	6	10 mm
11 mm	II	21.1 mm	16.0 mm	16.0 mm	8.4 mm	.06	MM611	6	11 mm
12 mm	II	21.1 mm	17.0 mm	17.0 mm	9.1 mm	.07	MM612	6	12 mm
13 mm	II	21.1 mm	17.8 mm	17.8 mm	10.2 mm	.08	MM613	6	13 mm

M12K

M606.... Dado de 6 Pts., 3/16"
 M607.... Dado de 6 Pts., 7/32"
 M608.... Dado de 6 Pts., 1/4"
 M609.... Dado de 6 Pts., 9/32"
 M610.... Dado de 6 Pts., 5/16"
 M611.... Dado de 6 Pts., 11/32"
 M612Dado de 6 Pts., 3/8"
 M614Dado de 6 Pts., 7/16"
 M616Dado de 6 Pts., 1/2"
 M52Matraca
 M103Extensión 3"
 M106Mango Articulado, 6"
 91Caja Metálica







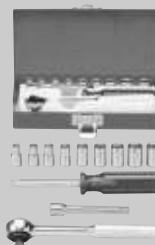





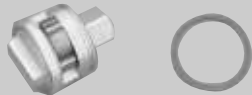

M12KM

MM604.....Dado de 6 Pts., 4 mm
 MM605.....Dado de 6 Pts., 5 mm
 MM606.....Dado de 6 Pts., 6 mm
 MM607.....Dado de 6 Pts., 7 mm
 MM608.....Dado de 6 Pts., 8 mm
 MM609.....Dado de 6 Pts., 9 mm
 MM610.....Dado de 6 Pts., 10 mm
 MM612.....Dado de 6 Pts., 12 mm
 MM613.....Dado de 6 Pts., 13 mm
 M52Matraca
 M103Extensión, 3"
 M106Mango Articulado, 6"
 91Caja Metálica



MÉTRICAS

Tipo		Descripción	Número de Parte	Cantidad por Paquete
MANGO ARTICULADO		Empuñadura Estriada. Longitud de 7¹³/₁₆" . Peso .59 lb.	B40A	6
MATRACA REVERSIBLE		Cromado. 41 dientes. Diámetro de Cabeza de 1¹/₄" , Longitud de 8" . Peso .69 lb.	B52	6
		Repuesto para Matraca Pre-ensamblado. Peso .19 lb.	B52RD	1
MATRACA DE CABEZA FLEXIBLE		Matraca de Cabeza Flexible Cromada. Longitud de 10 1/2" . Peso .70 lb.	B54	6
		Repuesto para Matraca de Cabeza Flexible. Pre-ensamblado. Peso .19 lb.	B54RD	1
EXTENSIONES		Cromadas. Longitud de 3" . Peso .17 lb.	B103	6
		Cromadas. Longitud de 6" . Peso .20 lb.	B105	6
		Cromadas. Longitud de 12" . Peso .42 lb.	B112	6
NUDO UNIVERSAL		Cromadas. Peso .13 lb.	B140A	6
ADAPTADORES		Cromados. Peso .06 lb.	BS129	6
		Cromados. Peso .09 lb.	BS130	6
BERBIQUÍ		Cromado. Empuñadura Giratoria. Longitud de 16" . Peso 1.1 lb.	B15	6

Dados de 3/8"

- Cromados

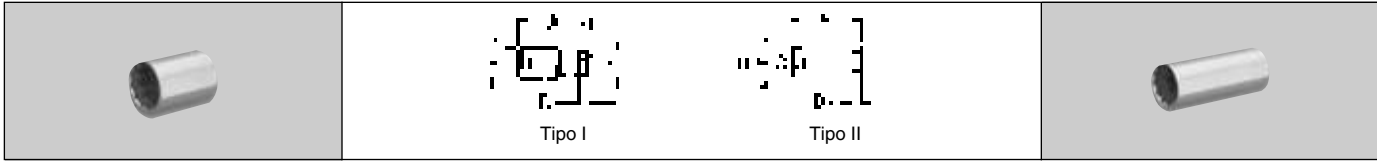

Dados Estándar de 12 Puntos

Abertura	Tipo	Longitud				Peso Aprox. (lb)	Cromado		Cantidad por Paquete	Abertura
		A	B	C	D		Número de Parte			
1/4	I	1 1/8	5/8	25/64	1/8	.04	B1208	6	1/4	
5/16	I	1 1/8	5/8	15/32	9/64	.05	B1210	6	5/16	
3/8	I	1 1/8	5/8	35/64	5/32	.05	B1212	6	3/8	
7/16	II	1 1/8	—	5/8	7/32	.05	B1214	6	7/16	
1/2	II	1 1/8	—	29/32	17/64	.06	B1216	6	1/2	
9/16	II	1 1/8	—	25/32	21/64	.08	B1218	6	9/16	
5/8	II	1 1/8	—	7/8	3/8	.10	B1220	6	5/8	
11/16	II	1 1/8	—	15/16	3/8	.12	B1222	6	11/16	
3/4	II	1 1/8	—	1	7/16	.14	B1224	6	3/4	
13/16	II	1 3/16	—	1 1/16	29/64	.15	B1226	6	13/16	
7/8	II	1 1/4	—	1 3/4	1/2	.18	B1228	6	7/8	
15/16	II	1 1/16	—	1 1/4	35/64	.18	B1230	6	15/16	
1	II	1 3/8	—	1 5/16	35/64	.19	B1232	6	1	

Dados Largos de 12 Puntos

Abertura	Tipo	Longitud				Peso Aprox. (lb)	Cromado		Cantidad por Paquete	Abertura
		A	B	C	D		Número de Parte			
3/8	I	2 1/32	5/8	35/64	5/32	.10	BD1212	6	3/8	
7/16	II	2 1/32	—	5/8	7/32	.10	BD1214	6	7/16	
1/2	II	2 1/32	—	23/32	17/64	.15	BD1216	6	1/2	
9/16	II	2 1/32	—	25/32	21/64	.19	BD1218	6	9/16	
5/8	II	2 1/32	—	7/8	3/8	.23	BD1220	6	5/8	
11/16	II	2 1/2	—	59/64	3/8	.28	BD1222	6	11/16	
3/4	II	2 1/2	—	63/64	7/16	.26	BD1224	6	3/4	
13/16	II	2 29/32	—	1 1/16	29/64	.48	BD1226	6	13/16	
7/8	II	2 7/8	—	1 3/32	1/2	.39	BD1228	6	7/8	



Llave de Pata de Gallo Abocardada de 12 Puntos

Abertura	Diámetro de la Cabeza		Ancho de la Muesca	Longitud de Centros	Peso Aprox. (lb)	Cromado		Cantidad por Paquete	Abertura
	A	B				Número de Parte	Acabado Industrial		
5/8	31/32	1 1/16	7/16	47/64	.06	BC20	BLKBC20	6	5/8
1 1/16	1 1/16	1 1/16	31/64	25/32	.06	BC22	BLKBC22	6	1 1/16
3/4	1 7/32	23/32	17/32	53/64	.06	BC24	BLKBC24	6	3/4
13/16	1 7/32	23/32	9/16	7/8	.06	BC26	BLKBC26	6	13/16
7/8	1 3/8	3/4	39/64	59/64	.06	BC28	BLKBC28	6	7/8
15/16	1 13/32	3/4	21/32	31/32	.06	BC30	BLKBC30	6	15/16
1	1 31/64	25/32	45/64	1 1/64	.13	BC32	BLKBC32	6	1
1 1/16	1 9/16	25/32	51/64	1 1/16	.13	BC34	BLKBC34	6	1 1/16

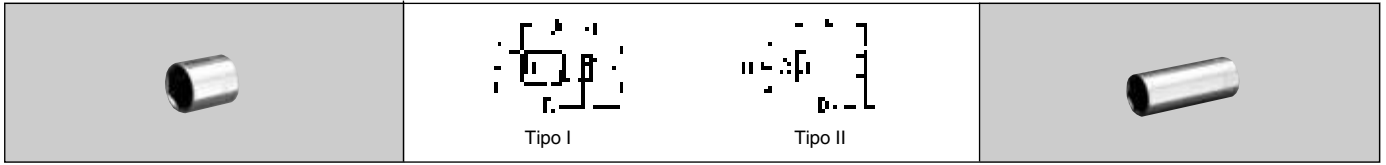

Tipo I

Tipo II

Dados Estándar de 6 Puntos

Abertura	Tipo	Longitud	Exterior de Boca	Exterior del Cuadro	Profundidad de Estría	Peso Aprox. (lb)	Cromado	Cantidad por Paquete	Abertura
		A	B	C	D		Número de Parte		
1/4	I	1 1/8	5/8	25/64	1/8	.04	B608	6	1/4
5/16	I	1 1/8	5/8	19/32	9/64	.04	B610	6	5/16
3/8	I	1 1/8	5/8	35/64	5/32	.05	B612	6	3/8
7/16	II	1 1/8	—	5/8	7/32	.05	B614	6	7/16
1/2	II	1 1/8	—	23/32	17/64	.07	B616	6	1/2
9/16	II	1 1/8	—	25/32	21/64	.08	B618	6	9/16
5/8	II	1 1/8	—	7/8	3/8	.10	B620	6	5/8
11/16	II	1 1/8	—	15/16	3/8	.13	B622	6	11/16
3/4	II	1 1/8	—	1	7/16	.14	B624	6	3/4
13/16	II	1 3/16	—	1 1/16	29/64	.17	B626	6	13/16
7/8	II	1 1/4	—	1 3/8	1/2	.19	B628	6	7/8
15/16	II	1 3/8	—	1 1/4	35/64	.29	B630	6	15/16
1	II	1 5/8	—	1 5/16	35/64	.33	B632	6	1

Dados Largos de 6 Puntos

Abertura	Tipo	Longitud	Exterior de Boca	Exterior del Cuadro	Profundidad de Estría	Peso Aprox. (lb)	Cromado	Cantidad por Paquete	Abertura
		A	B	C	D		Número de Parte		
1/4	I	2 7/32	5/8	3/8	5/32	.10	BD608	6	1/4
5/16	I	2 7/32	5/8	7/16	5/32	.11	BD610	6	5/16
3/8	I	2 7/32	5/8	35/64	5/32	.12	BD612	6	3/8
7/16	II	2 7/32	—	5/8	7/32	.12	BD614	6	7/16
1/2	II	2 7/32	—	23/32	17/64	.16	BD616	6	1/2
9/16	I	2 1/4	55/64	13/16	11/32	.25	BD618	6	9/16
5/8	I	2 1/4	59/64	57/64	3/8	.30	BD620	6	5/8
11/16	II	2 5/16	—	61/64	3/8	.32	BD622	6	11/16
3/4	II	2 5/16	—	1 3/64	7/16	.37	BD624	6	3/4
13/16	II	2 25/32	—	1 1/16	29/64	.32	BD626	6	13/16
7/8	II	2 7/8	—	1 7/32	1/2	.39	BD628	6	7/8
15/16	II	3 3/64	—	1 1/4	35/64	.41	BD630	6	15/16
1	II	3 3/64	—	1 5/16	35/64	.41	BD632	6	1

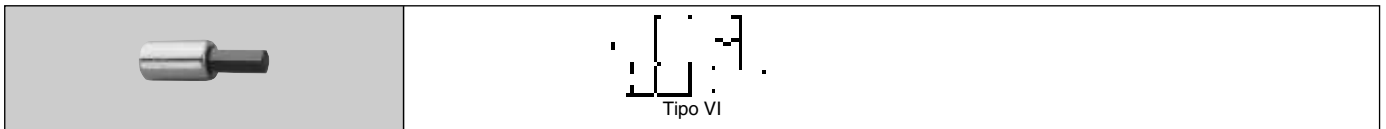

Tipo VI

Dados Hexagonales

Medida de la Punta	Tipo	Longitud	Exterior de Boca	Exterior del Cuadro	Longitud de la Punta	Peso Aprox. (lb)	Cromado	Puntas Hexagonales de Repuesto	Cantidad por Paquete	Medida de la Punta
		A	B	C	D		Número de Parte			
1/8	I	2 2/8	3/8	1/2	1 1/2	.06	BA4	BA4B	6	1/8
5/32	I	2 2/8	3/8	1/2	1 1/2	.06	BA5	BA5B	6	5/32
3/16	I	2 2/8	3/8	1/2	1 1/2	.06	BA6	BA6B	6	3/16
7/32	I	2 2/8	3/8	1/2	1 1/2	.07	BA7	BA7B	6	7/32
1/4	VI	2 2/8	3/8	1/2	1 1/2	.08	BA8	BA8B	6	1/4
5/16	VI	2 7/8	3/8	1/2	1 13/16	.10	BA10	BA10B	6	5/16
3/8	VI	2 15/16	3/4	3/4	1 3/4	.13	BA12	BA12B	6	3/8

Dados de 3/8" - Cromados

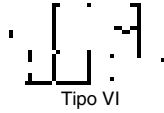
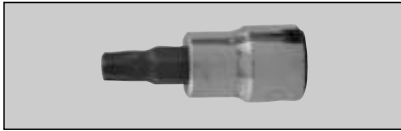

Tipo VI

Dados Torx

Medida de la Punta	Tipo	Longitud	Exterior de Boca	Exterior del Cuadro	Longitud de la Punta	Peso Aprox. (lb)	Cromado	Puntas Hexagonales de Repuesto	Peso Aprox. (lb)	Medida de la Punta
		A	B	C	D		Número de Parte			
T10	VI	1.65	0.69	.59	0.59	0.05	BAT10	BAT10B	6	T10
T15	VI	1.65	0.69	.59	0.59	0.1	BAT15	BAT15B	6	T15
T20	VI	1.65	0.69	.59	0.59	0.1	BAT20	BAT20B	6	T20
T25	VI	1.65	0.69	.59	0.59	0.1	BAT25	BAT25B	6	T25
T27	VI	1.65	0.69	.59	0.59	0.1	BAT27	BAT27B	6	T27
T30	VI	1.65	0.69	.59	0.59	0.1	BAT30	BAT30B	6	T30
T40	VI	1.83	0.69	.59	0.77	0.1	BAT40	BAT40B	6	T40
T45	VI	1.83	0.69	.59	0.77	0.1	BAT45	BAT45B	6	T45
T50	VI	1.83	0.69	.59	0.77	0.1	BAT50	BAT50B	6	T50
T55	VI	2.06	0.75	.75	0.89	0.15	BAT55	BAT55B	6	T55



Dados Flexibles de 6 Puntos

Abertura	Longitud	Exterior de Boca	Exterior del Cuadro	Profundidad de Estria	Peso Aprox. (lb)	Cromado	Cantidad por Paquete	Abertura
	A	B	C	D		Número de Parte		
3/8	1 ⁴⁹ / ₆₄	3/4	37/64	15/64	.09	BU612	6	3/8
7/16	1 ⁵⁵ / ₆₄	3/4	43/64	5/16	.09	BU614	6	7/16
1/2	1 ⁵⁷ / ₆₄	3/4	3/4	23/64	.13	BU616	6	1/2
9/16	1 ⁵⁷ / ₆₄	3/4	13/16	25/64	.13	BU618	6	9/16
5/8	1 ¹⁹ / ₆₄	3/4	7/8	7/16	.14	BU620	6	5/8
11/16	1 ³¹ / ₃₂	3/4	31/32	15/32	.18	BU622	6	11/16
3/4	2 ¹ / ₈	3/4	1 ³ / ₆₄	33/64	.19	BU624	6	3/4

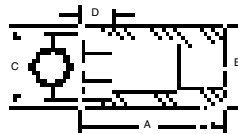

Dados Flexibles de 6 Puntos

Abertura	Longitud	Exterior de Boca	Exterior del Cuadro	Profundidad de Estria	Peso Aprox. (lb)	Cromado	Cantidad por Paquete	Abertura
	A	B	C	D		Número de Parte		
3/8	2 ¹ / ₂	3/4	55/64	5/64	.28	BD620P	6	3/8
1/4	2 ³ / ₄	7/8	1 ¹ / ₆₄	5/64	.35	BD626P	6	1/4

B7K

BU612 . . . Dado Flex. de 6 Pts., 3/8"	BU620 . . . Dado Flex. de 6 Pts., 5/8"
BU614 . . . Dado Flex. de 6 Pts., 7/16"	BU622 . . . Dado Flex. de 6 Pts., 11/16"
BU616 . . . Dado Flex. de 6 Pts., 1/2"	BU624 . . . Dado Flex. de 6 Pts., 3/4"
BU618 . . . Dado Flex. de 6 Pts., 9/16"	247 Riel



BA7K

BA4 Dado Hexagonal, 1/8"	BA8 Dado Hexagonal, 1/4"
BA5 Dado Hexagonal, 3/32"	BA10 Dado Hexagonal, 5/16"
BA6 Dado Hexagonal, 3/16"	BA12 Dado Hexagonal, 3/8"
BA7 Dado Hexagonal, 7/32"	247 Riel

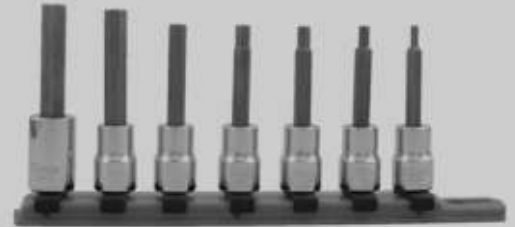

BC8K

BC20 Llave de Pata de Gallo Abocardada, 5/8"	BC30 Llave de Pata de Gallo Abocardada, 1 5/16"
BC22 Llave de Pata de Gallo Abocardada, 1 1/16"	BC32 Llave de Pata de Gallo Abocardada, 1"
BC24 Llave de Pata de Gallo Abocardada, 3/4"	BC34 Llave de Pata de Gallo Abocardada, 1 1/16"
BC26 Llave de Pata de Gallo Abocardada, 1 3/16"	244 Riel
BC28 Llave de Pata de Gallo Abocardada, 7/8"	



B9K

BD1212 . . . Dado Largo de 12 Pts., 3/8"	BD1222 . . . Dado Largo de 12 Pts., 11/16"
BD1214 . . . Dado Largo de 12 Pts., 7/16"	BD1224 . . . Dado Largo de 12 Pts., 3/4"
BD1216 . . . Dado Largo de 12 Pts., 1/2"	BD1226 . . . Dado Largo de 12 Pts., 13/16"
BD1218 . . . Dado Largo de 12 Pts., 9/16"	BD1228 . . . Dado Largo de 12 Pts., 7/8"
BD1220 . . . Dado Largo de 12 Pts., 5/8"	245 Riel



BC10K

BA4 Dado Hexagonal de 3/8", 1/8"	BA12 Dado Hexagonal de 3/8", 3/8"
BA5 Dado Hexagonal de 3/8", 3/32"	SA16 Dado Hexagonal de 1/2", 1/2"
BA6 Dado Hexagonal de 3/8", 3/16"	SA18 Dado Hexagonal de 1/2", 9/16"
BA7 Dado Hexagonal de 3/8", 7/32"	SA20 Dado Hexagonal de 1/2", 5/8"
BA8 Dado Hexagonal de 3/8", 1/4"	254 Riel
BA10 Dado Hexagonal de 3/8", 9/16"	



Dados y Juegos de Dados de 3/8" – Cromados

BAT6K



BAT15 Dado Torx® T15
 BAT20 Dado Torx® T20
 BAT25 Dado Torx® T25
 BAT27 Dado Torx® T27

BAT30 Dado Torx® T30
 BAT40 Dado Torx® T40
 208R Riel

BAT8K



BAT15 Dado Torx® T15
 BAT20 Dado Torx® T20
 BAT25 Dado Torx® T25
 BAT27 Dado Torx® T27
 BAT30 Dado Torx® T30

BAT40 Dado Torx® T40
 BAT45 Dado Torx® T45
 BAT50 Dado Torx® T50
 247 Riel

BAT10K



BAT10 Dado Torx® T10
 BAT15 Dado Torx® T15
 BAT20 Dado Torx® T20
 BAT25 Dado Torx® T25
 BAT27 Dado Torx® T27
 BAT30 Dado Torx® T30

BAT40 Dado Torx® T40
 BAT45 Dado Torx® T45
 BAT50 Dado Torx® T50
 BAT55 Dado Torx® T55
 247 Riel

BD9K	
BD612 Dado Largo de 6 Puntos, 3/8"	BD622 Dado Largo de 6 Puntos, 1/16"
BD614 Dado Largo de 6 Puntos, 7/16"	BD624 Dado Largo de 6 Puntos, 3/4"
BD616 Dado Largo de 6 Puntos, 1/2"	BD626 Dado Largo de 6 Puntos, 13/16"
BD618 Dado Largo de 6 Puntos, 9/16"	BD628 Dado Largo de 6 Puntos, 7/8"
BD620 Dado Largo de 6 Puntos, 5/8"	245 Riel



B10K	
B1210 Dado Estándar de 12 Puntos, 5/16"	B1222 Dado Estándar de 12 Puntos, 1/16"
B1212 Dado Estándar de 12 Puntos, 3/8"	B1224 Dado Estándar de 12 Puntos, 3/4"
B1214 Dado Estándar de 12 Puntos, 7/16"	B1226 Dado Estándar de 12 Puntos, 13/16"
B1216 Dado Estándar de 12 Puntos, 1/2"	B1228 Dado Estándar de 12 Puntos, 7/8"
B1218 Dado Estándar de 12 Puntos, 9/16"	246 Riel
B1220 Dado Estándar de 12 Puntos, 5/8"	



BD10K	
B610 Dado Estándar de 6 Puntos, 5/16"	B622 Dado Estándar de 6 Puntos, 1/16"
B612 Dado Estándar de 6 Puntos, 3/8"	B624 Dado Estándar de 6 Puntos, 3/4"
B614 Dado Estándar de 6 Puntos, 7/16"	B626 Dado Estándar de 6 Puntos, 13/16"
B616 Dado Estándar de 6 Puntos, 1/2"	B628 Dado Estándar de 6 Puntos, 7/8"
B618 Dado Estándar de 6 Puntos, 9/16"	246 Riel
B620 Dado Estándar de 6 Puntos, 5/8"	





B11K	
B608 Dado Estándar de 6 Puntos, 1/4"	B620 Dado Estándar de 6 Puntos, 5/8"
B610 Dado Estándar de 6 Puntos, 9/16"	B622 Dado Estándar de 6 Puntos, 1/16"
B612 Dado Estándar de 6 Puntos, 3/8"	B624 Dado Estándar de 6 Puntos, 3/4"
B614 Dado Estándar de 6 Puntos, 7/16"	B626 Dado Estándar de 6 Puntos, 13/16"
B616 Dado Estándar de 6 Puntos, 1/2"	B628 Dado Estándar de 6 Puntos, 7/8"
B618 Dado Estándar de 6 Puntos, 9/16"	249 Riel



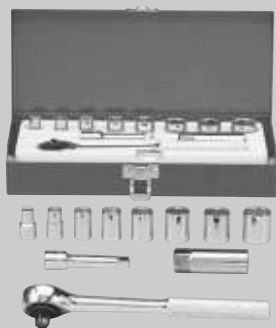

Dados y Juegos de Dados de $\frac{3}{8}$ " – Cromados

		B11KM	
		B612	Dado Estándar de 6 Puntos, $\frac{3}{8}$ "
B614	Dado Estándar de 6 Puntos, $\frac{7}{16}$ "	B1226	Dado Estándar de 12 Puntos, $\frac{13}{16}$ "
B616	Dado Estándar de 6 Puntos, $\frac{1}{2}$ "	B1228	Dado Estándar de 12 Puntos, $\frac{7}{8}$ "
B618	Dado Estándar de 6 Puntos, $\frac{9}{16}$ "	B52	Matraca
B1220	Dado Estándar de 12 Puntos, $\frac{5}{8}$ "	B105	Extensión, 6"
B1222	Dado Estándar de 12 Puntos, $\frac{5}{8}$ "	93	Caja Metálica

		B11RK	
		B610	Dado Estándar de 6 Puntos, $\frac{5}{16}$ "
B612	Dado Estándar de 6 Puntos, $\frac{3}{8}$ "	B624	Dado Estándar de 6 Puntos, $\frac{3}{4}$ "
B614	Dado Estándar de 6 Puntos, $\frac{7}{16}$ "	B52	Matraca Reversible
B616	Dado Estándar de 6 Puntos, $\frac{1}{2}$ "	B103	Extensión, 3"
B618	Dado Estándar de 6 Puntos, $\frac{9}{16}$ "	BD620P	Dado para Bujías, $\frac{5}{8}$ "
B620	Dado Estándar de 6 Puntos, $\frac{5}{8}$ "	93	Caja Metálica

		B12K	
		B1212	Dado Estándar de 12 Puntos, $\frac{3}{8}$ "
B1214	Dado Estándar de 12 Puntos, $\frac{7}{16}$ "	B1226	Dado Estándar de 12 Puntos, $\frac{13}{16}$ "
B1216	Dado Estándar de 12 Puntos, $\frac{1}{2}$ "	B1228	Dado Estándar de 12 Puntos, $\frac{7}{8}$ "
B1218	Dado Estándar de 12 Puntos, $\frac{9}{16}$ "	B52	Matraca Reversible
B1220	Dado Estándar de 12 Puntos, $\frac{5}{8}$ "	B103	Extensión, 3"
B1222	Dado Estándar de 12 Puntos, $\frac{11}{16}$ "	B105	Extensión, 6"
		93	Caja Metálica

BD12K		
	B612 Dado Estándar de 6 Puntos, 3/8"	B624 Dado Estándar de 6 Puntos, 3/4"
	B614 Dado Estándar de 6 Puntos, 7/16"	B626 Dado Estándar de 6 Puntos, 13/16"
	B616 Dado Estándar de 6 Puntos, 1/2"	B628 Dado Estándar de 6 Puntos, 5/8"
	B618 Dado Estándar de 6 Puntos, 9/16"	B52 Matraca Reversible
	B620 Dado Estándar de 6 Puntos, 5/8"	B103 Extensión, 3"
	B622 Dado Estándar de 6 Puntos, 11/16"	B105 Extensión, 6"
		93 Caja Metálica

B19K		
	B612 Dado Estándar de 6 Puntos, 3/8"	BD612 Dado Largo de 6 Puntos, 3/8"
	B614 Dado Estándar de 6 Puntos, 7/16"	BD614 Dado Largo de 6 Puntos, 7/16"
	B616 Dado Estándar de 6 Puntos, 1/2"	BD616 Dado Largo de 6 Puntos, 1/2"
	B618 Dado Estándar de 6 Puntos, 9/16"	BD618 Dado Largo de 6 Puntos, 9/16"
	B620 Dado Estándar de 6 Puntos, 5/8"	BD622 Dado Largo de 6 Puntos, 11/16"
	B622 Dado Estándar de 6 Puntos, 11/16"	BD624 Dado Largo de 6 Puntos, 3/4"
	B624 Dado Estándar de 6 Puntos, 3/4"	B52 Matraca Reversible
	B626 Dado Estándar de 6 Puntos, 13/16"	B103 Extensión, 3"
	B628 Dado Estándar de 6 Puntos, 7/8"	B105 Extensión, 6"
		BD620P Dado para Bujías, 5/8"
	94 Caja Metálica	

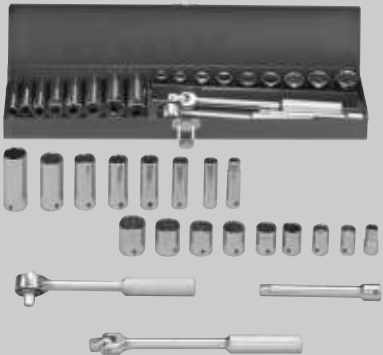
B20K		
	B612 Dado Estándar de 6 Puntos, 3/8"	BD614 Dado Largo de 6 Puntos, 7/16"
	B614 Dado Estándar de 6 Puntos, 7/16"	BD616 Dado Largo de 6 Puntos, 1/2"
	B616 Dado Estándar de 6 Puntos, 1/2"	BD618 Dado Largo de 6 Puntos, 9/16"
	B618 Dado Estándar de 6 Puntos, 9/16"	BD620 Dado Largo de 6 Puntos, 5/8"
	B1220 Dado Estándar de 12 Puntos, 3/8"	BD622 Dado Largo de 6 Puntos, 11/16"
	B1222 Dado Estándar de 12 Puntos, 11/16"	BD624 Dado Largo de 6 Puntos, 3/4"
	B1224 Dado Estándar de 12 Puntos, 3/4"	BD626 Dado Largo de 6 Puntos, 13/16"
	B1226 Dado Estándar de 12 Puntos, 13/16"	B52 Matraca
	B1228 Dado Estándar de 12 Puntos, 7/8"	B105 Extensión, 6"
	BD612 Dado Largo de 6 Puntos, 3/8"	B40A Mango Articulado
		94 Caja Metálica

Dados y Juegos de Dados de 3/8" – Cromados

B22K	
B1212 Dado Estándar de 12 Puntos, 3/8"	BD1214 Dado Largos de 12 Puntos, 7/16"
B1214 Dado Estándar de 12 Puntos, 7/16"	BD1216 Dado Largos de 12 Puntos, 1/2"
B1216 Dado Estándar de 12 Puntos, 1/2"	BD1218 Dado Largos de 12 Puntos, 9/16"
B1218 Dado Estándar de 12 Puntos, 9/16"	BD1220 Dado Largos de 12 Puntos, 5/8"
B1220 Dado Estándar de 12 Puntos, 5/8"	BD1222 Dado Largos de 12 Puntos, 11/16"
B1222 Dado Estándar de 12 Puntos, 11/16"	BD1224 Dado Largos de 12 Puntos, 3/4"
B1224 Dado Estándar de 12 Puntos, 3/4"	BD1226 Dado Largos de 12 Puntos, 13/16"
B1226 Dado Estándar de 12 Puntos, 13/16"	BD1228 Dado Largos de 12 Puntos, 7/8"
B1228 Dado Estándar de 12 Puntos, 7/8"	B52 Matraca Reversible
BD1212 Dado Largos de 12 Puntos, 3/8"	B103 Extensión, 3"
	B105 Extensión, 6"
	B140A Nudo Universal
	94 Caja Metálica

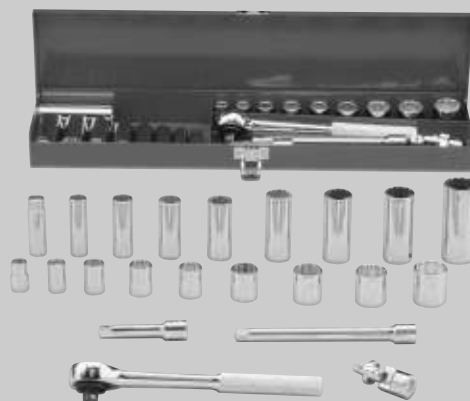

BD22K	
B612 Dado Estándar de 6 Puntos, 3/8"	BD614 Dado Largos de 6 Puntos, 7/16"
B614 Dado Estándar de 6 Puntos, 7/16"	BD616 Dado Largos de 6 Puntos, 1/2"
B616 Dado Estándar de 6 Puntos, 1/2"	BD618 Dado Largos de 6 Puntos, 9/16"
B618 Dado Estándar de 6 Puntos, 9/16"	BD620 Dado Largos de 6 Puntos, 5/8"
B620 Dado Estándar de 6 Puntos, 5/8"	BD622 Dado Largos de 6 Puntos, 11/16"
B622 Dado Estándar de 6 Puntos, 11/16"	BD624 Dado Largos de 6 Puntos, 3/4"
B624 Dado Estándar de 6 Puntos, 3/4"	BD626 Dado Largos de 6 Puntos, 13/16"
B626 Dado Estándar de 6 Puntos, 13/16"	BD628 Dado Largos de 6 Puntos, 7/8"
B628 Dado Estándar de 6 Puntos, 7/8"	B52 Matraca Reversible
BD612 Dado Largos de 6 Puntos, 3/8"	B103 Extensión, 3"
	B105 Extensión, 6"
	B140A Nudo Universal
	94 Caja Metálica

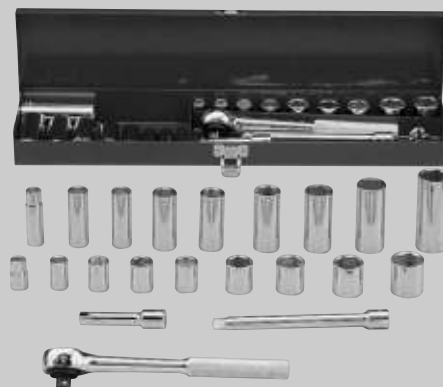

B26K	
B608 Dado Estándar de 6 Puntos, 1/4"	B1232 Dado Estándar de 12 Puntos, 1"
B610 Dado Estándar de 6 Puntos, 5/16"	BD612 Dado Largos de 6 Puntos, 3/8"
B612 Dado Estándar de 6 Puntos, 3/8"	BD614 Dado Largos de 6 Puntos, 7/16"
B614 Dado Estándar de 6 Puntos, 7/16"	BD616 Dado Largos de 6 Puntos, 1/2"
B616 Dado Estándar de 6 Puntos, 1/2"	BD618 Dado Largos de 6 Puntos, 9/16"
B618 Dado Estándar de 6 Puntos, 9/16"	BD620 Dado Largos de 6 Puntos, 5/8"
B1220 Dado Estándar de 12 Puntos, 5/8"	BD622 Dado Largos de 6 Puntos, 11/16"
B1222 Dado Estándar de 12 Puntos, 11/16"	BD624 Dado Largos de 6 Puntos, 3/4"
B1224 Dado Estándar de 12 Puntos, 3/4"	BD626 Dado Largos de 6 Puntos, 13/16"
B1226 Dado Estándar de 12 Puntos, 13/16"	B52 Matraca
B1228 Dado Estándar de 12 Puntos, 7/8"	B103 Extensión, 3"
B1230 Dado Estándar de 12 Puntos, 15/16"	B105 Extensión, 6"
	B40A Mango Articulado
	B140A Nudo Universal
	94 Caja Metálica

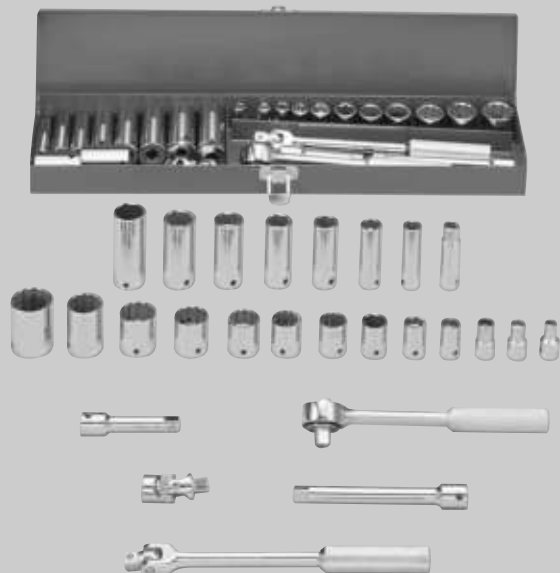

Martin

Dados Métricos de 3/8" - Cromados

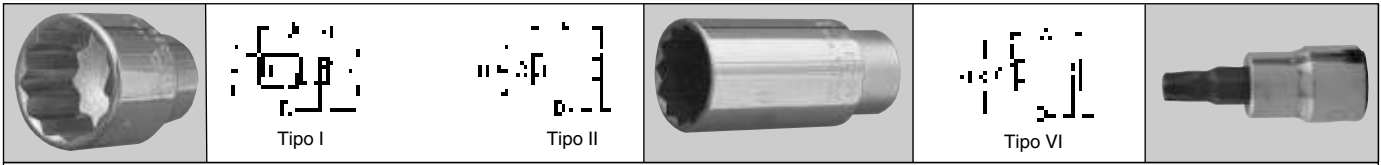

Dados Estándar de 12 Puntos - Métricos

Abertura	Tipo	Longitud	Exterior de Boca	Exterior del Cuadro	Profundidad de Estría	Peso Aprox. (lb)	Cromado	Cantidad por Paquete	Abertura
		A	B	C	D		Número de Parte		
8 mm	I	25.7 mm	17.3 mm	12.2 mm	6.6 mm	.06	BM1208	6	8 mm
9 mm	I	25.4 mm	17.3 mm	14.2 mm	6.9 mm	.06	BM1209	6	9 mm
10 mm	I	25.4 mm	17.3 mm	14.9 mm	7.9 mm	.06	BM1210	6	10 mm
11 mm	I	25.4 mm	17.3 mm	16.5 mm	8.1 mm	.06	BM1211	6	11 mm
12 mm	II	25.4 mm	17.8 mm	17.8 mm	7.9 mm	.06	BM1212	6	12 mm
13 mm	II	25.7 mm	18.8 mm	18.8 mm	7.9 mm	.06	BM1213	6	13 mm
14 mm	II	25.7 mm	20.6 mm	20.6 mm	12.4 mm	.06	BM1214	6	14 mm
15 mm	II	25.7 mm	21.6 mm	21.6 mm	12.4 mm	.13	BM1215	6	15 mm
16 mm	II	28.7 mm	22.1 mm	22.1 mm	14.2 mm	.13	BM1216	6	16 mm
17 mm	II	30.0 mm	24.4 mm	24.4 mm	14.2 mm	.19	BM1217	6	17 mm
18 mm	II	30.0 mm	24.4 mm	24.4 mm	15.7 mm	.19	BM1218	6	18 mm
19 mm	II	30.0 mm	26.2 mm	26.2 mm	17.3 mm	.19	BM1219	6	19 mm

Dados Estándar de 6 Puntos - Métricos

Abertura	Tipo	Longitud	Exterior de Boca	Exterior del Cuadro	Profundidad de Estría	Peso Aprox. (lb)	Cromado	Cantidad por Paquete	Abertura
		A	B	C	D		Número de Parte		
6 mm	I	1 1/8	5/8	25/64	5/32	.04	BM606	6	6 mm
7 mm	I	1 1/8	5/8	7/16	5/32	.04	BM607	6	7 mm
8 mm	I	1 1/8	5/8	15/32	13/64	.05	BM608	6	8 mm
9 mm	I	1 1/8	5/8	33/64	7/32	.05	BM609	6	9 mm
10 mm	I	1 1/8	5/8	37/64	15/64	.05	BM610	6	10 mm
11 mm	II	1 1/8	—	5/8	9/32	.05	BM611	6	11 mm
12 mm	II	1 1/8	—	11/16	9/16	.06	BM612	6	12 mm
13 mm	II	1 1/8	—	47/64	5/16	.08	BM613	6	13 mm
14 mm	II	1 1/8	—	49/64	25/64	.08	BM614	6	14 mm
15 mm	II	1 1/8	—	27/32	25/64	.10	BM615	6	15 mm
16 mm	II	1 1/8	—	7/8	13/32	.10	BM616	6	16 mm
17 mm	II	1 1/8	—	59/64	25/64	.13	BM617	6	17 mm
18 mm	II	1 1/8	—	31/32	13/32	.13	BM618	6	18 mm
19 mm	II	1 1/8	—	1	15/32	.15	BM619	6	19 mm

Dados largos de 6 Puntos - Métricos

Abertura	Tipo	Longitud	Exterior de Boca	Exterior del Cuadro	Profundidad de Estría	Peso Aprox. (lb)	Cromado	Cantidad por Paquete	Abertura
		A	B	C	D		Número de Parte		
6 mm	I	2 1/32	5/8	25/64	5/32	.10	BMD606	6	6 mm
7 mm	I	2 1/32	5/8	25/64	5/32	.10	BMD607	6	7 mm
8 mm	I	2 1/32	5/8	29/64	3/16	.12	BMD608	6	8 mm
9 mm	I	2 1/32	5/8	1/2	15/64	.10	BMD609	6	9 mm
10 mm	I	2 1/32	5/8	9/16	15/64	.12	BMD610	6	10 mm
11 mm	I	2 1/32	—	5/8	9/32	.12	BMD611	6	11 mm
12 mm	II	2 1/32	—	49/64	5/16	.13	BMD612	6	12 mm
13 mm	II	2 1/32	—	47/64	5/16	.17	BMD613	6	13 mm
14 mm	II	2 1/32	—	49/64	25/64	.21	BMD614	6	14 mm
15 mm	II	2 1/32	—	27/32	25/64	.23	BMD615	6	15 mm
16 mm	II	2 1/32	—	7/8	25/64	.23	BMD616	6	16 mm
17 mm	II	2 1/2	—	59/64	25/64	.31	BMD617	6	17 mm
18 mm	II	2 1/2	—	31/32	13/32	.23	BMD618	6	18 mm
19 mm	II	2 1/2	—	63/64	7/16	.25	BMD619	6	19 mm

Dados de Punta Hexagonal

Medida de la Punta	Tipo	Longitud	Exterior de Boca	Medida de la Punta	Longitud de la Punta	Peso Aprox. (lb)	Cromado	Puntas Hexagonales de Repuesto	Cantidad por Paquete	Medida de la Punta
		A	B	C	D		Número de Parte			
4 mm	VI	68 mm	17.5 mm	15.0	41.0 mm	0.1	BA4MM	BA4MMB	6	4 mm
5 mm	VI	68 mm	17.5 mm	15.0	41.0 mm	0.1	BA5MM	BA5MMB	6	5 mm
6 mm	VI	68 mm	17.5 mm	15.0	41.0 mm	0.1	BA6MM	BA6MMB	6	6 mm
7 mm	VI	72.5 mm	17.5 mm	15.0	45.3 mm	0.1	BA7MM	BA7MMB	6	7 mm
8 mm	VI	72.5 mm	17.5 mm	15.0	45.3 mm	0.1	BA8MM	BA8MMB	6	8 mm
9 mm	VI	72.5 mm	19 mm	19.0	42.4 mm	0.15	BA9MM	BA9MMB	6	9 mm
10 mm	VI	72.5 mm	19 mm	19.0	42.4 mm	0.15	BA10MM	BA10MMB	6	10 mm

Dados y Juegos de Dados Métricos de $\frac{3}{8}$ " – Cromados

	MB11K	
	BM610 Dado Est. de 6 Pts., 10 mm BM612 Dado Est. de 6 Pts., 12 mm BM613 Dado Est. de 6 Pts., 13 mm BM614 Dado Est. de 6 Pts., 14 mm BM615 Dado Est. de 6 Pts., 15 mm BM617 Dado Est. de 6 Pts., 17 mm BM618 Dado Est. de 6 Pts., 18 mm	BM619 Dado Est. de 6 Pts., 19 mm B52 Matraca Reversible B103 Extensión, 3" BD620P .. Dado para Bujías, $\frac{5}{8}$ " 92..... Caja Metálica

	MB12K	
	BM1208 .. Dado Est. de 12 Pts., 8 mm BM1209 .. Dado Est. de 12 Pts., 9 mm BM1210 .. Dado Est. de 12 Pts., 10 mm BM1211 .. Dado Est. de 12 Pts., 11 mm BM1212 .. Dado Est. de 12 Pts., 12 mm BM1213 .. Dado Est. de 12 Pts., 13 mm BM1214 .. Dado Est. de 12 Pts., 14 mm	BM1215 .. Dado Est. de 12 Pts., 15 mm BM1216 .. Dado Est. de 12 Pts., 16 mm BM1217 .. Dado Est. de 12 Pts., 17 mm BM1218 .. Dado Est. de 12 Pts., 18 mm BM1219 .. Dado Est. de 12 Pts., 19 mm 240 Riel

MÉTRICAS 	MB14K	
	BM606 Dado Est. de 6 Pts., 6 mm BM607 Dado Est. de 6 Pts., 7 mm BM608 Dado Est. de 6 Pts., 8 mm BM609 Dado Est. de 6 Pts., 9 mm BM610..... Dado Est. de 6 Pts., 10 mm BM611 Dado Est. de 6 Pts., 11 mm BM612..... Dado Est. de 6 Pts., 12 mm BM613..... Dado Est. de 6 Pts., 13 mm	BM614..... Dado Est. de 6 Pts., 14 mm BM615..... Dado Est. de 6 Pts., 15 mm BM616..... Dado Est. de 6 Pts., 16 mm BM617..... Dado Est. de 6 Pts., 17 mm BM618..... Dado Est. de 6 Pts., 18 mm BM619..... Dado Est. de 6 Pts., 19 mm 240..... Riel

	BA7KM	
	BA4MM Dado Hexagonal, 4 mm BA5MM Dado Hexagonal, 5 mm BA6MM Dado Hexagonal, 6 mm BA7MM Dado Hexagonal, 7 mm	BA8MM..... Dado Hexagonal, 8 mm BA9MM..... Dado Hexagonal, 9 mm BA10MM.... Dado Hexagonal, 10 mm 208B Riel

MB17K

BM1208 ... Dado Estándar de 12 Pts., 8 mm	BM1216.... Dado Estándar de 12 Pts., 16 mm
BM1209 ... Dado Estándar de 12 Pts., 9 mm	BM1217.... Dado Estándar de 12 Pts., 17 mm
BM1210.... Dado Estándar de 12 Pts., 10 mm	BM1218.... Dado Estándar de 12 Pts., 18 mm
BM1211 Dado Estándar de 12 Pts., 11 mm	BM1219.... Dado Estándar de 12 Pts., 19 mm
BM1212.... Dado Estándar de 12 Pts., 12 mm	B40A..... Mango Articulado, 7 ¹³ / ₁₆ "
BM1213.... Dado Estándar de 12 Pts., 13 mm	B52 Matraca Reversible
BM1214.... Dado Estándar de 12 Pts., 14 mm	B103 Extensión, 3"
BM1215.... Dado Estándar de 12 Pts., 15 mm	B105 Extensión, 6"
	B140A..... Nudo Universal
	94..... Caja Metálica

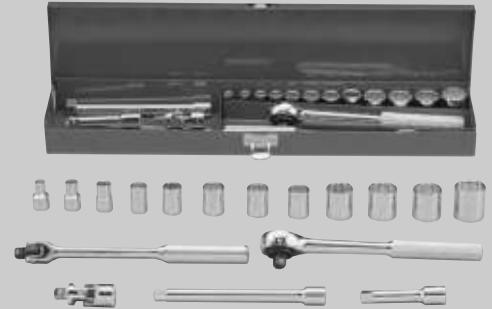

MB19K

BM610..... Dado Estándar de 6 Pts., 10 mm	BMD612 Dado Largo de 6 Pts., 12 mm
BM612..... Dado Estándar de 6 Pts., 12 mm	BMD613 Dado Largo de 6 Pts., 13 mm
BM613..... Dado Estándar de 6 Pts., 13 mm	BMD614 Dado Largo de 6 Pts., 14 mm
BM614..... Dado Estándar de 6 Pts., 14 mm	BMD615 Dado Largo de 6 Pts., 15 mm
BM615..... Dado Estándar de 6 Pts., 15 mm	BMD617 Dado Largo de 6 Pts., 17 mm
BM617..... Dado Estándar de 6 Pts., 17 mm	BMD619 Dado Largo de 6 Pts., 19 mm
BM618..... Dado Estándar de 6 Pts., 18 mm	B52..... Matraca Reversible
BM619..... Dado Estándar de 6 Pts., 19 mm	B103 Extensión, 3"
BMD610 Dado Largo de 6 Pts., 10 mm	B105 Extensión, 6"
	BD620P..... Dado para Bujías
	94 Caja Metálica



MB26K

BM607..... Dado Estándar de 6 Pts., 7 mm	BMD610 Dado Largo de 6 Pts., 10 mm
BM608..... Dado Estándar de 6 Pts., 8 mm	BMD611..... Dado Largo de 6 Pts., 11 mm
BM609..... Dado Estándar de 6 Pts., 9 mm	BMD612 Dado Largo de 6 Pts., 12 mm
BM610..... Dado Estándar de 6 Pts., 10 mm	BMD613 Dado Largo de 6 Pts., 13 mm
BM611..... Dado Estándar de 6 Pts., 11 mm	BMD614 Dado Largo de 6 Pts., 14 mm
BM612..... Dado Estándar de 6 Pts., 12 mm	BMD615 Dado Largo de 6 Pts., 15 mm
BM613..... Dado Estándar de 6 Pts., 13 mm	BMD616 Dado Largo de 6 Pts., 16 mm
BM614..... Dado Estándar de 6 Pts., 14 mm	BMD617 Dado Largo de 6 Pts., 17 mm
BM615..... Dado Estándar de 6 Pts., 15 mm	BMD618 Dado Largo de 6 Pts., 18 mm
BM616..... Dado Estándar de 6 Pts., 16 mm	BMD619 Dado Largo de 6 Pts., 19 mm
BM617..... Dado Estándar de 6 Pts., 17 mm	B52..... Matraca
BM618..... Dado Estándar de 6 Pts., 18 mm	B105..... Extensión, 6"
BM619..... Dado Estándar de 6 Pts., 19 mm	B40A Mango Articulado
	94 Caja Metálica

MÉTRICAS

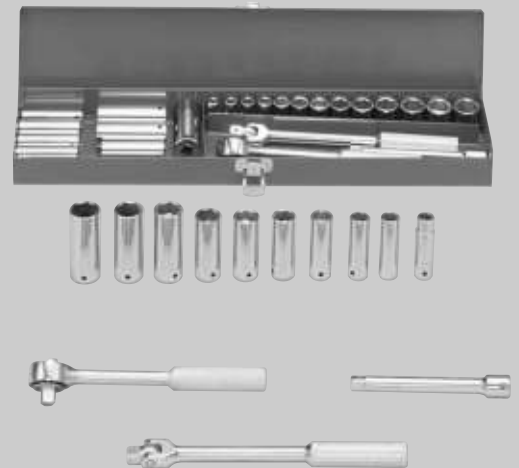

Dados de Impacto de 3/8"



Dados Estándar de 6 Puntos

Abertura	Tipo	Longitud	Exterior de Boca	Exterior del Cuadro	Profundidad de Estria	Peso Aprox. (lb)	Acabado Industrial	Cantidad por Paquete	Abertura
		A	B	C	D		Número de Parte		
5/16	I	1 1/16	47/64	1/2	7/64	.07	2610	6	5/16
3/8	I	1 1/16	47/64	19/32	5/32	.07	2612	6	3/8
7/16	I	1 1/16	47/64	43/64	7/32	.08	2614	6	7/16
1/2	II	1 3/32	—	3/4	13/64	.08	2616	6	1/2
5/16	II	1 1/8	—	55/64	1/4	.13	2618	6	5/16
3/8	II	1 1/8	—	59/64	9/32	.15	2620	6	3/8
1/2	II	1 1/8	—	63/64	5/16	.16	2622	6	1/2

Dados de Impacto Largos de 6 puntos

Abertura	Tipo	Longitud	Exterior de Boca	Exterior del Cuadro	Profundidad de Estria	Peso Aprox. (lb)	Acabado Industrial	Cantidad por Paquete	Abertura
		A	B	C	D		Número de Parte		
5/16	I	2 1/4	47/64	1/2	3/32	.19	12610	6	5/16
3/8	I	2 1/4	47/64	19/32	7/64	.19	12612	6	3/8
7/16	I	2 1/4	47/64	43/64	13/64	.19	12614	6	7/16
1/2	II	2 1/4	—	3/4	19/64	.18	12616	6	1/2
5/16	I	2 1/4	55/64	13/16	11/32	.25	12618	6	5/16
3/8	I	2 1/4	55/64	57/64	3/8	.28	12620	6	3/8
1/2	II	2 5/16	—	81/64	3/8	.31	12622	6	1/2
3/4	II	2 5/16	—	13/64	7/16	.38	12624	6	3/4













Dados de Impacto – Métricos

Abertura	Tipo	Longitud	Exterior de Boca	Exterior del Cuadro	Profundidad de Estria	Peso Aprox. (lb)	Acabado Industrial	Cantidad por Paquete	Abertura
		A	B	C	D		Número de Parte		
10 mm	I	28.0 mm	18.0 mm	15.1 mm	5.0 mm	.05	2M610	6	10 mm
12 mm	II	28.0 mm	18.5 mm	18.5 mm	7.5 mm	.07	2M612	6	12 mm
13 mm	II	30.0 mm	19.6 mm	19.6 mm	9.5 mm	.07	2M613	6	13 mm
14 mm	II	30.0 mm	21.3 mm	21.3 mm	9.5 mm	.08	2M614	6	14 mm
15 mm	II	30.0 mm	22.3 mm	22.3 mm	9.5 mm	.10	2M615	6	15 mm
17 mm	II	30.0 mm	24.5 mm	24.5 mm	9.5 mm	.11	2M617	6	17 mm
18 mm	II	30.0 mm	25.3 mm	25.3 mm	9.5 mm	.12	2M618	6	18 mm
19 mm	II	30.0 mm	27.2 mm	27.2 mm	10.0 mm	.13	2M619	6	19 mm

Artículo	Descripción	Peso Aprox. (lb)	Número de Parte	Cantidad por Paquete
Nudo Universal	3/8" Nudo Universal	.18	2140A	6
Adaptador	3/8" F x 1/2" M	.10	24A	6

IB6K		IMB8K	
2610.... Dado Est. de 6 Pts., 5/16"	2618.... Dado Est. de 6 Pts., 5/16"	2M610... Dado Est. de 6 Pts., 10 mm	2M617... Dado Est. de 6 Pts., 17 mm
2612.... Dado Est. de 6 Pts., 3/8"	2620.... Dado Est. de 6 Pts., 3/8"	2M612... Dado Est. de 6 Pts., 12 mm	2M618... Dado Est. de 6 Pts., 18 mm
2614.... Dado Est. de 6 Pts., 7/16"	242..... Riel	2M613... Dado Est. de 6 Pts., 13 mm	2M619... Dado Est. de 6 Pts., 19 mm
2616.... Dado Est. de 6 Pts., 1/2"		2M614... Dado Est. de 6 Pts., 14 mm	244..... Riel
		2M615... Dado Est. de 6 Pts., 15 mm	

IB8K		IB8KD	
2610..... Dado Est. de 6 Pts., 5/16"	2620..... Dado Est. de 6 Pts., 5/8"	12610..... Dado Largo de 6 Pts., 5/16"	12620..... Dado Largo de 6 Pts., 5/8"
2612..... Dado Est. de 6 Pts., 3/8"	2622..... Dado Est. de 6 Pts., 11/16"	12612..... Dado Largo de 6 Pts., 3/8"	12622..... Dado Largo de 6 Pts., 11/16"
2614..... Dado Est. de 6 Pts., 7/16"	2624..... Dado Est. de 6 Pts., 3/4"	12614..... Dado Largo de 6 Pts., 7/16"	12624..... Dado Largo de 6 Pts., 3/4"
2616..... Dado Est. de 6 Pts., 1/2"	70..... Base Metálica	12616..... Dado Largo de 6 Pts., 1/2"	70..... Base Metálica
2618..... Dado Est. de 6 Pts., 5/8"		12618..... Dado Largo de 6 Pts., 5/8"	

Tipo		Descripción	Número de Parte	Cantidad por Paquete
MANGO ARTICULADO		Empuñadura Estriada, Longitud 17" , Peso 1.65 lb.	SF41	5
MATRACA REVERSIBLE		Cromado. 45 dientes. Diámetro de Cabeza de 1 5/8" , longitud de 10" . Peso 1.44 lb.	SF51	1
KIT DE REPARACIÓN PARA MATRACA REVERSIBLE		Cabeza de Repuesto para Matraca, pre-ensamblada. Peso .31 lb.	SF51RD	1
MATRACA DE DESENGANCHE RÁPIDO		Cromada. 45 dientes, Diámetro de Cabeza de 1 1/8" . Longitud de 15" . Peso 1.25 lb.	SF55	1
EXTENSIÓN		Cromada. Longitud de 20" . Peso 1.19 lb.	S121P	5
EXTENSIÓN		Cromada. Longitud de 2" . Peso .21 lb.	S102P	5
EXTENSIÓN		Cromadas. Longitud de 5" . Peso .37 lb.	S110P	5
EXTENSIÓN		Cromadas. Longitud de 10" . Peso .66 lb.	S115P	5
NUDO UNIVERSAL		Cromado. Longitud de 2 5/16" . Peso .15 lb.	S140	5
ADAPTADOR		Cromado. Peso .15 lb.	SH129	5
ADAPTADOR		Cromado. Peso .18 lb.	SH130	5
BERBIQUÍ		Cromado. Empuñadura Giratoria. Longitud de 18" . Peso 1.2 lb.	S15	5

Dados de 1/2"

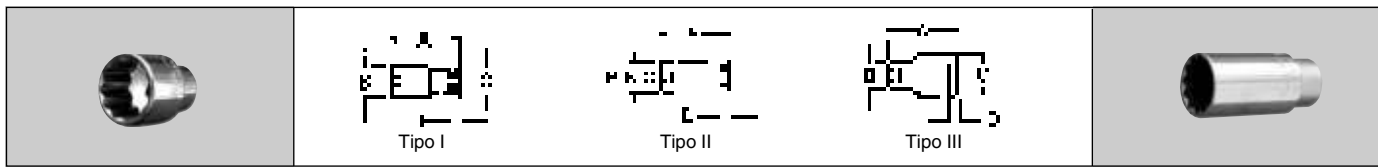

Los Dados Cromados *Martin* de Uso Pesado están fabricados en Aleación de Acero Americano y de acuerdo a las más estrictas tolerancias. La boca de 12 puntos, brinda un ajuste seguro para apriete y afloje

Dados Estándar de 12 Puntos

Abertura	Tipo	Longitud	Exterior de Boca	Exterior del Cuadro	Profundidad de Estría	Peso Aprox. (lb)	Cromado	Cantidad por Paquete	Abertura
		A	B	C	D		Número de Parte		
3/8	I	1 15/32	13/16	37/64	5/32	.09	ST1212	5	3/8
7/16	I	1 15/32	13/16	41/64	7/32	.09	ST1214	5	7/16
1/2	I	1 15/32	13/16	23/32	17/64	.10	ST1216	5	1/2
9/16	II	1 15/32	—	13/16	21/64	.10	ST1218	5	9/16
5/8	II	1 15/32	—	7/8	1 15/32	.14	ST1220	5	5/8
1 1/16	II	1 15/32	—	31/32	1 15/32	.15	ST1222	5	1 1/16
3/4	II	1 15/32	—	1 1/16	1 15/32	.19	ST1224	5	3/4
13/16	II	1 1/16	—	1 1/8	1 9/16	.20	ST1226	5	13/16
7/8	II	1 1/8	—	1 11/64	1/2	.24	ST1228	5	7/8
15/16	II	1 5/8	—	1 1/4	35/64	.28	ST1230	5	15/16
1	II	1 11/16	—	1 5/16	35/64	.32	ST1232	5	1
1 1/16	III	1 3/4	1 1/32	1 13/32	5/8	.32	ST1234	5	1 1/16
1 1/8	III	1 13/16	1 1/4	1 1/2	21/32	.35	ST1236	5	1 1/8
1 1/16	III	1 7/8	1 1/4	1 37/64	21/32	.40	ST1238	5	1 1/16
1 1/4	III	1 59/64	1 1/8	1 13/16	3/4	.43	ST1240	5	1 1/4
1 1/16	III	2	1 1/16	1 13/16	13/16	.45	ST1242	5	1 1/16
1 3/8	III	2	1 1/4	1 7/8	55/64	.46	ST1244	5	1 3/8
1 1/16	III	2 1/16	1 3/8	1 15/16	29/32	.47	ST1246	5	1 1/16
1 1/2	III	2 1/8	1 3/8	2	1 1/16	.49	ST1248	5	1 1/2

Dados Largos de 12 Puntos

Abertura	Tipo	Longitud	Exterior de Boca	Exterior del Cuadro	Profundidad de Estría	Peso Aprox. (lb)	Cromado	Cantidad por Paquete	Abertura
		A	B	C	D		Número de Parte		
3/8	II	3 3/64	—	13/16	23/32	.21	SD1212	5	3/8
7/16	II	3 3/64	—	13/16	23/32	.24	SD1214	5	7/16
1/2	II	3 1/16	13/16	23/32	17/64	.24	SD1216	5	1/2
9/16	II	3 1/16	—	13/16	21/64	.24	SD1218	5	9/16
5/8	II	3 1/16	—	7/8	3/8	.30	SD1220	5	5/8
1 1/16	II	3 1/16	—	31/32	3/8	.34	SD1222	5	1 1/16
3/4	II	3 1/16	—	1 3/64	7/16	.35	SD1224	5	3/4
13/16	II	3 1/16	—	1 1/64	29/64	.40	SD1226	5	13/16
7/8	II	3 1/16	—	1 11/64	1/2	.43	SD1228	5	7/8
15/16	II	3 1/16	—	1 1/4	35/64	.48	SD1230	5	15/16
1	III	3 1/16	1 1/32	1 5/16	35/64	.45	SD1232	5	1
1 1/16	III	3 1/16	1 1/4	1 13/32	5/8	.50	SD1234	5	1 1/16
1 1/8	III	3 1/16	1 1/4	1 1/2	21/32	.51	SD1236	5	1 1/8
1 1/16	III	3 3/64	1 1/4	1 37/64	21/32	.56	SD1238	5	1 1/16
1 1/4	III	3 3/64	1 1/8	1 41/64	3/4	.61	SD1240	5	1 1/4
1 1/16	III	3 3/64	1 1/4	1 13/16	49/64	.61	SD1242	5	1 1/16
1 3/8	III	3 3/64	1 15/64	1 7/8	25/32	.84	SD1244	5	1 3/8
1 1/16	III	3 3/64	1 15/64	1 61/64	7/8	.88	SD1246	5	1 1/16
1 1/2	III	3 3/64	1 11/32	2 1/64	55/64	.93	SD1248	5	1 1/2

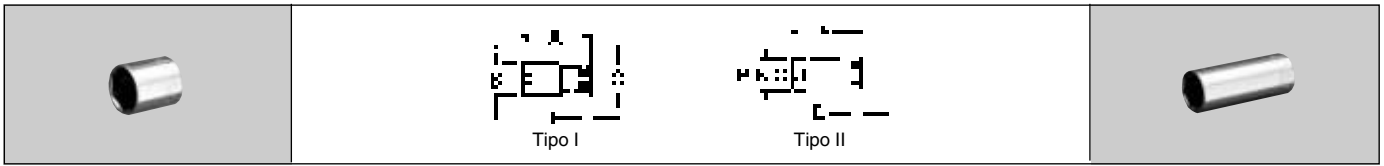

Dados Estándar de 6 Puntos

Abertura	Tipo	Longitud	Exterior de Boca	Exterior del Cuadro	Profundidad de Estria	Peso Aprox. (lb)	Cromado	Cantidad por Paquete	Abertura
		A	B	C	D		Número de Parte		
3/8	I	1 1/2	7/8	37/64	5/16	.11	ST612	5	3/8
7/16	I	1 1/2	55/64	11/16	21/64	.11	ST614	5	7/16
1/2	I	1 1/2	55/64	3/4	13/32	.11	ST616	5	1/2
9/16	I	1 1/2	55/64	13/16	13/32	.13	ST618	5	9/16
5/8	II	1 1/2	7/8	7/8	9/16	.12	ST620	5	5/8
11/16	II	1 1/2	31/32	31/32	9/16	.16	ST622	5	11/16
3/4	II	1 1/2	13/64	13/64	21/32	.19	ST624	5	3/4
13/16	II	1 1/2	13/32	13/32	11/16	.20	ST626	5	13/16
7/8	II	1 1/2	13/16	13/16	3/4	.29	ST628	5	7/8
15/16	II	1 1/2	117/64	117/64	51/64	.31	ST630	5	15/16
1	II	1 39/64	121/64	121/64	53/64	.37	ST632	5	1
1 1/16	II	1 39/64	119/64	119/64	15/16	.52	ST634	5	1 1/16
1 1/8	II	1 5/8	115/64	115/64	63/64	.52	ST636	5	1 1/8
1 1/4	II	1 5/8	117/64	117/64	63/64	.59	ST638	5	1 1/4
1 1/2	II	1 3/4	137/64	137/64	1 1/8	.66	ST640	5	1 1/2

Dados Largos de 6 Puntos

Abertura	Tipo	Longitud	Exterior de Boca	Exterior del Cuadro	Profundidad de Estria	Peso Aprox. (lb)	Cromado	Cantidad por Paquete	Abertura
		A	B	C	D		Número de Parte		
1/2	I	3 1/8	7/8	49/64	51/64	.34	SD616	5	1/2
9/16	I	3 1/8	7/8	53/64	15/16	.31	SD618	5	9/16
5/8	II	3 1/8	7/8	7/8	13/16	.38	SD620	5	5/8
11/16	II	3 1/8	31/32	31/32	17/32	.41	SD622	5	11/16
3/4	II	3 1/8	1 1/16	1 1/16	1 1/64	.44	SD624	5	3/4
13/16	II	3 1/8	1 1/8	1 1/8	1 19/64	.47	SD626	5	13/16
7/8	II	3 1/8	1 3/16	1 3/16	1 19/64	.53	SD628	5	7/8
15/16	II	3 1/8	1 17/64	1 17/64	1 3/8	.56	SD630	5	15/16
1	II	3 1/8	1 11/32	1 11/32	1 3/8	.72	SD632	5	1
1 1/16	II	3 1/8	1 13/64	1 13/64	1 27/64	.78	SD634	5	1 1/16
1 1/8	II	3 1/8	1 1/2	1 1/2	1 27/64	.84	SD636	5	1 1/8

Llaves de Pata de Gallo y Dados Hexagonales de 1/2"

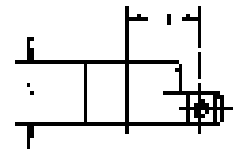

Llave de Pata de Gallo Abocardada de 12 Puntos

Abertura	Diámetro de la Cabeza	Espesor de la Cabeza	Ancho de la Muesca	Longitud de Centros	Peso Aprox. (lb)	Cromado	Acabado Industrial	Cantidad por Paquete	Abertura
	A	B	C	D		Número de Parte	Número de Parte		
1 1/8	1 43/64	29/32	53/32	1 1/32	.19	SC36	BLKSC36	5	1 1/8
1 1/16	1 47/64	29/32	55/32	1 3/16	.19	SC38	BLKSC38	5	1 3/16
1 1/4	1 53/64	29/32	59/32	1 15/64	.19	SC40	BLKSC40	5	1 1/4
1 5/16	1 57/64	29/32	61/64	1 17/64	.19	SC42	BLKSC42	5	1 5/16
1 3/8	1 31/32	31/32	1 1/64	1 1/16	.25	SC44	BLKSC44	5	1 3/8
1 7/16	2 3/64	31/32	1 3/64	1 11/32	.25	SC46	BLKSC46	5	1 7/16
1 1/2	2 7/64	31/32	1 3/64	1 3/8	.25	SC48	BLKSC48	5	1 1/2
1 9/16	2 11/64	31/32	1 7/64	1 27/64	.31	SC50	BLKSC50	5	1 9/16
1 5/8	2 17/64	31/32	1 11/64	1 29/64	.31	SC52	BLKSC52	5	1 5/8
1 11/16	2 23/64	1 1/32	1 19/64	1 33/64	.31	SC54	BLKSC54	5	1 11/16
1 3/4	2 27/64	1 1/32	1 19/64	1 35/64	.38	SC56	BLKSC56	5	1 3/4
1 13/16	2 33/64	1 1/32	1 19/64	1 19/32	.38	SC58	BLKSC58	5	1 13/16
1 7/8	2 39/64	1 3/32	1 21/64	1 41/64	.44	SC60	BLKSC60	5	1 7/8
1 15/16	2 43/64	1 3/32	1 23/64	1 43/64	.50	SC62	BLKSC62	5	1 15/16
2	2 49/64	1 3/32	1 35/64	1 23/32	.50	SC64	BLKSC64	5	2



Tipo I

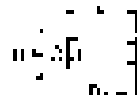

Tipo II

Dados Hexagonales

Medida de la Punta	Tipo	Longitud	Exterior de Boca	Medida de la Punta	Longitud de la Punta	Peso Aprox. (lb)	Cromado	Puntas Hexagonales de Repuesto	Cantidad por Paquete	Abertura
		A	B	C	D		Número de Parte			
1/4	VI	3.31	.94	.66	1.81	.18	SA8	SA8B	5	1/4
5/16	VI	3.31	.94	.66	1.81	.18	SA10	SA10B	5	5/16
3/8	VI	3.31	.94	.70	1.81	.25	SA12	SA12B	5	3/8
7/16	VI	3.31	.94	.75	1.81	.25	SA14	SA14B	5	7/16
1/2	VI	3.62	.94	.94	2.12	.35	SA16	SA16B	5	1/2
9/16	VI	3.62	1.01	1.01	2.12	.45	SA18	SA18B	5	9/16
5/8	VI	4.00	1.01	1.01	2.50	.50	SA20	SA20B	5	5/8
3/4	VI	4.00	1.01	2.49	2.50	.65	SA24	SA24B	5	3/4

S7K

SA8..... Dado Hexagonal, 1/4"	SA16..... Dado Hexagonal, 1/2"
SA10..... Dado Hexagonal, 5/16"	SA18..... Dado Hexagonal, 9/16"
SA12..... Dado Hexagonal, 3/8"	SA20..... Dado Hexagonal, 5/8"
SA14..... Dado Hexagonal, 7/16"	250..... Riel



S9K

SD616..... Dado Largo de 6 Pts., 1/2"	SD626..... Dado Largo de 6 Pts., 13/16"
SD618..... Dado Largo de 6 Pts., 9/16"	SD628..... Dado Largo de 6 Pts. de 7/8"
SD620..... Dado Largo de 6 Pts., 5/8"	SD630..... Dado Largo de 6 Pts. de 15/16"
SD622..... Dado Largo de 6 Pts., 11/16"	SD632..... Dado Largo de 6 Pts. de 1"
SD624..... Dado Largo de 6 Pts., 3/4"	256..... Riel

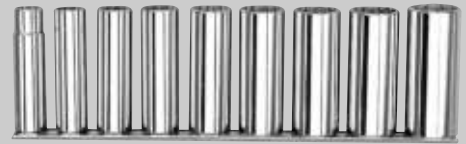

S11K

SD1216..... Dado Largo de 12 Pts., 1/2"	SD1228..... Dado Largo de 12 Pts., 7/8"
SD1218..... Dado Largo de 12 Pts., 9/16"	SD1230..... Dado Largo de 12 Pts., 15/16"
SD1220..... Dado Largo de 12 Pts., 5/8"	SD1232..... Dado Largo de 12 Pts., 1"
SD1222..... Dado Largo de 12 Pts., 11/16"	SD1234..... Dado Largo de 12 Pts., 1 1/16"
SD1224..... Dado Largo de 12 Pts., 3/4"	SD1236..... Dado Largo de 12 Pts., 1 1/8"
SD1226..... Dado Largo de 12 Pts., 13/16"	254..... Riel



S12K

ST1214..... Dado Est. de 12 Pts., 7/16"	ST1228..... Dado Est. de 12 Pts., 7/8"
ST1216..... Dado Est. de 12 Pts., 1/2"	ST1230..... Dado Est. de 12 Pts., 15/16"
ST1218..... Dado Est. de 12 Pts., 9/16"	ST1232..... Dado Est. de 12 Pts., 1"
ST1220..... Dado Est. de 12 Pts., 5/8"	SF51..... Matraca Reversible, 10"
ST1222..... Dado Est. de 12 Pts., 11/16"	S110P..... Extensión, 5"
ST1224..... Dado Est. de 12 Pts., 3/4"	95..... Caja Metálica
ST1226..... Dado Est. de 12 Pts., 13/16"	



BC10K

BA4..... Dado Hexagonal, 1/8"	BA12..... Dado Hexagonal, 3/8"
BA5..... Dado Hexagonal, 5/32"	SA16..... Dado Hexagonal, 1/2"
BA6..... Dado Hexagonal, 3/16"	SA18..... Dado Hexagonal, 9/16"
BA7..... Dado Hexagonal, 7/32"	SA20..... Dado Hexagonal, 5/8"
BA8..... Dado Hexagonal, 1/4"	213R..... Riel
BA10..... Dado Hexagonal, 9/16"	



Juegos de Dados de 1/2" – Cromados

S13K		
	ST1214 Dado Estándar de 12 Puntos, 7/16"	ST1228 Dado Estándar de 12 Puntos, 7/8"
	ST1216 Dado Estándar de 12 Puntos, 1/2"	ST1230 Dado Estándar de 12 Puntos, 15/16"
	ST1218 Dado Estándar de 12 Puntos, 9/16"	ST1232 Dado Estándar de 12 Puntos, 1"
	ST1220 Dado Estándar de 12 Puntos, 5/8"	ST1234 Dado Estándar de 12 Puntos, 1 1/16"
	ST1222 Dado Estándar de 12 Puntos, 11/16"	ST1236 Dado Estándar de 12 Puntos, 1 1/8"
	ST1224 Dado Estándar de 12 Puntos, 3/4"	ST1240 Dado Estándar de 12 Puntos, 1 1/4"
	ST1226 Dado Estándar de 12 Puntos, 13/16"	151 Bandeja Metálica

S15K		
	ST612 Dado Estándar de 6 Puntos, 3/8"	ST628 Dado Estándar de 6 Puntos, 7/8"
	ST614 Dado Estándar de 6 Puntos, 7/16"	ST630 Dado Estándar de 6 Puntos, 15/16"
	ST616 Dado Estándar de 6 Puntos, 1/2"	ST632 Dado Estándar de 6 Puntos, 1"
	ST618 Dado Estándar de 6 Puntos, 9/16"	ST634 Dado Estándar de 6 Puntos, 1 1/16"
	ST620 Dado Estándar de 6 Puntos, 5/8"	ST636 Dado Estándar de 6 Puntos, 1 1/8"
	ST622 Dado Estándar de 6 Puntos, 11/16"	ST638 Dado Estándar de 6 Puntos, 1 3/16"
	ST624 Dado Estándar de 6 Puntos, 3/4"	ST640 Dado Estándar de 6 Puntos, 1 1/4"
	ST626 Dado Estándar de 6 Puntos, 13/16"	258 Riel

SC15K		
	SC36 Llave de Pata de Gallo de 12 Puntos, 1 1/8"	SC52 Llave de Pata de Gallo de 12 Puntos, 1 5/8"
	SC38 Llave de Pata de Gallo de 12 Puntos, 1 3/16"	SC54 Llave de Pata de Gallo de 12 Puntos, 1 11/16"
	SC40 Llave de Pata de Gallo de 12 Puntos, 1 1/4"	SC56 Llave de Pata de Gallo de 12 Puntos, 1 3/4"
	SC42 Llave de Pata de Gallo de 12 Puntos, 1 5/16"	SC58 Llave de Pata de Gallo de 12 Puntos, 1 13/16"
	SC44 Llave de Pata de Gallo de 12 Puntos, 1 3/8"	SC60 Llave de Pata de Gallo de 12 Puntos, 1 7/8"
	SC46 Llave de Pata de Gallo de 12 Puntos, 1 7/16"	SC62 Llave de Pata de Gallo de 12 Puntos, 1 15/16"
	SC48 Llave de Pata de Gallo de 12 Puntos, 1 1/2"	SC64 Llave de Pata de Gallo de 12 Puntos, 2"
	SC50 Llave de Pata de Gallo de 12 Puntos, 1 9/16"	258 Riel

S16K		
	ST1214 Dado Estándar de 12 Puntos, 7/16"	ST1230 Dado Estándar de 12 Puntos, 15/16"
	ST1216 Dado Estándar de 12 Puntos, 1/2"	ST1232 Dado Estándar de 12 Puntos, 1"
	ST1218 Dado Estándar de 12 Puntos, 9/16"	ST1234 Dado Estándar de 12 Puntos, 1 1/16"
	ST1220 Dado Estándar de 12 Puntos, 5/8"	ST1236 Dado Estándar de 12 Puntos, 1 1/8"
	ST1222 Dado Estándar de 12 Puntos, 11/16"	ST1240 Dado Estándar de 12 Puntos, 1 1/4"
	ST1224 Dado Estándar de 12 Puntos, 3/4"	SF51 Matraca Reversible, 10"
	ST1226 Dado Estándar de 12 Puntos, 13/16"	S110P Extensión, 5"
	ST1228 Dado Estándar de 12 Puntos, 7/8"	S140 Nudo Universal
		95 Caja Metálica

S17K

ST1214... Dados Estándar de 12 Puntos, 7/16"	ST1232... Dados Estándar de 12 Puntos, 1"
ST1216... Dados Estándar de 12 Puntos, 1/2"	ST1234... Dados Estándar de 12 Puntos, 1 1/16"
ST1218... Dados Estándar de 12 Puntos, 9/16"	ST1236... Dados Estándar de 12 Puntos, 1 1/8"
ST1220... Dados Estándar de 12 Puntos, 5/8"	ST1240... Dados Estándar de 12 Puntos, 1 1/4"
ST1222... Dados Estándar de 12 Puntos, 11/16"	SF41 Mango Articulado, 17"
ST1224... Dados Estándar de 12 Puntos, 3/4"	SF51 Matraca, 10"
ST1226... Dados Estándar de 12 Puntos, 13/16"	S110P Extensión, 5"
ST1228... Dados Estándar de 12 Puntos, 7/8"	S140 Nudo Universal
ST1230... Dados Estándar de 12 Puntos, 15/16"	99 Caja Metálica



S18K

ST1214 Dados Estándar de 12 Puntos, 7/16"	ST1230 Dados Estándar de 12 Puntos, 15/16"
ST1216 Dados Estándar de 12 Puntos, 1/2"	ST1232 Dados Estándar de 12 Puntos, 1"
ST1218 Dados Estándar de 12 Puntos, 9/16"	S102P Extensión, 2"
ST1220 Dados Estándar de 12 Puntos, 5/8"	S110P Extensión, 5"
ST1222 Dados Estándar de 12 Puntos, 11/16"	S115P Extensión, 10"
ST1224 Dados Estándar de 12 Puntos, 3/4"	S140 Nudo Universal
ST1226 Dados Estándar de 12 Puntos, 13/16"	SF41 Mango Articulado, 17"
ST1228 Dados Estándar de 12 Puntos, 7/8"	SF51 Matraca Reversible, 10"
	SH129 Adaptador, 3/8"
	SH130 Adaptador, 3/4"
	95 Caja Metálica



S19K

ST612 Dados Estándar de 6 Puntos, 3/8"	ST630 Dados Estándar de 6 Puntos, 15/16"
ST614 Dados Estándar de 6 Puntos, 7/16"	ST632 Dados Estándar de 6 Puntos, 1"
ST616 Dados Estándar de 6 Puntos, 1/2"	ST634 Dados Estándar de 6 Puntos, 1 1/16"
ST618 Dados Estándar de 6 Puntos, 9/16"	ST636 Dados Estándar de 6 Puntos, 1 1/8"
ST620 Dados Estándar de 6 Puntos, 5/8"	ST640 Dados Estándar de 6 Puntos, 1 1/4"
ST622 Dados Estándar de 6 Puntos, 11/16"	SF41 Mango Articulado, 17"
ST624 Dados Estándar de 6 Puntos, 3/4"	SF51 Matraca, 10"
ST626 Dados Estándar de 6 Puntos, 13/16"	S110P Extensión, 5"
ST628 Dados Estándar de 6 Puntos, 7/8"	S115P Extensión, 10"
	95 Caja Metálica



Juegos de Dados de 1/2" – Cromados

S22K		
	ST1212... Dado Est. de 12 Puntos, 3/8"	ST1236 .. Dado Est. de 12 Puntos, 1 1/8"
	ST1214... Dado Est. de 12 Puntos, 7/16"	ST1238 .. Dado Est. de 12 Puntos, 1 3/8"
	ST1216... Dado Est. de 12 Puntos, 1/2"	ST1240 .. Dado Est. de 12 Puntos, 1 1/4"
	ST1218... Dado Est. de 12 Puntos, 9/16"	SF41 Mango Articulado, 17"
	ST1220 .. Dado Est. de 12 Puntos, 5/8"	SF51 Matraca, 10"
	ST1222 .. Dado Est. de 12 Puntos, 11/16"	S102P Extensión, 2"
	ST1224 .. Dado Est. de 12 Puntos, 3/4"	S110P..... Extensión, 5"
	ST1226 .. Dado Est. de 12 Puntos, 13/16"	S115P..... Extensión, 10"
	ST1228 .. Dado Est. de 12 Puntos, 7/8"	S140 Nudo Universal
	ST1230 .. Dado Est. de 12 Puntos, 15/16"	S15..... Berbiquí
	ST1232 .. Dado Est. de 12 Puntos, 1"	258..... Riel
	ST1234 .. Dado Est. de 12 Puntos, 1 1/16"	99..... Caja Metálica

S24K		
	ST1214 .. Dado Est. de 12 Puntos, 7/16"	SD1216.. Dado Largos de 12 Puntos, 1/2"
	ST1216 .. Dado Est. de 12 Puntos, 1/2"	SD1218.. Dado Largos de 12 Puntos, 9/16"
	ST1218 .. Dado Est. de 12 Puntos, 9/16"	SD1220.. Dado Largos de 12 Puntos, 5/8"
	ST1220 .. Dado Est. de 12 Puntos, 5/8"	SD1222.. Dado Largos de 12 Puntos, 11/16"
	ST1222 .. Dado Est. de 12 Puntos, 11/16"	SD1224.. Dado Largos de 12 Puntos, 3/4"
	ST1224 .. Dado Est. de 12 Puntos, 3/4"	SD1226.. Dado Largos de 12 Puntos, 13/16"
	ST1226 .. Dado Est. de 12 Puntos, 13/16"	SD1228.. Dado Largos de 12 Puntos, 7/8"
	ST1228 .. Dado Est. de 12 Puntos, 7/8"	SD1230.. Dado Largos de 12 Puntos, 15/16"
	ST1230 .. Dado Est. de 12 Puntos, 15/16"	SF41 Mango Articulado, 17"
	ST1232 .. Dado Est. de 12 Puntos, 1"	SF51 Matraca Reversible, 10"
	ST1234 .. Dado Est. de 12 Puntos, 1 1/16"	S115P Extensión, 10"
	ST1236 .. Dado Est. de 12 Puntos, 1 1/8"	BX21..... Caja Metálica
	ST1240 .. Dado Est. de 12 Puntos, 1 1/4"	

S36K	32 PIEZAS
ST1212... Dado Est. de 12 Puntos, 3/8"	SD1224 .. Dado Largo de 12 Puntos, 3/4"
ST1214... Dado Est. de 12 Puntos, 7/16"	SD1226 .. Dado Largo de 12 Puntos, 13/16"
ST1216... Dado Est. de 12 Puntos, 1/2"	SD1228 .. Dado Largo de 12 Puntos, 7/8"
ST1218... Dado Est. de 12 Puntos, 9/16"	SD1230 .. Dado Largo de 12 Puntos, 15/16"
ST1220... Dado Est. de 12 Puntos, 5/8"	SD1232 .. Dado Largo de 12 Puntos, 1"
ST1222... Dado Est. de 12 Puntos, 11/16"	SD1234 .. Dado Largo de 12 Puntos, 1 1/16"
ST1224... Dado Est. de 12 Puntos, 3/4"	SD1236 .. Dado Largo de 12 Puntos, 1 1/8"
ST1226... Dado Est. de 12 Puntos, 13/16"	S15..... Berbiquí, 18"
ST1228... Dado Est. de 12 Puntos, 7/8"	S110P Extensión, 5"
ST1230... Dado Est. de 12 Puntos, 15/16"	S115P Extensión, 10"
ST1232... Dado Est. de 12 Puntos, 1"	S140 Nudo Universal
ST1234... Dado Est. de 12 Puntos, 1 1/16"	SF41 Mango Articulado, 17"
ST1236... Dado Est. de 12 Puntos, 1 1/8"	SF51 Matraca Reversible, 10"
ST1240... Dado Est. de 12 Puntos, 1 1/4"	SH130 Adaptador, 3/4"
SD1216 .. Dado Largo de 12 Puntos, 1/2"	BX21 Caja Metálica
SD1218 .. Dado Largo de 12 Puntos, 9/16"	
SD1220 .. Dado Largo de 12 Puntos, 5/8"	
SD1222 .. Dado Largo de 12 Puntos, 11/16"	

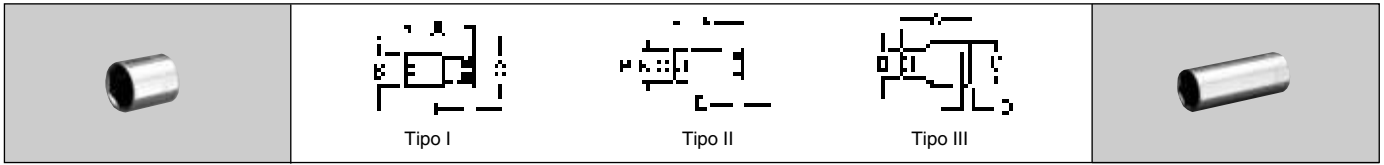

Dados Estándar de 12 Puntos - Métricos

Abertura	Tipo	Longitud	Exterior de Boca	Exterior del Cuadro	Profundidad de Estria	Peso Aprox. (lb)	Cromado	Cantidad por Paquete	Abertura
		A	B	C	D		Número de Parte		
9 mm	I	1 ¹⁵ / ₃₂	1 ³ / ₁₆	3 ³ / ₆₄	7 ¹ / ₃₂	.09	STM1209	5	9 mm
10 mm	I	1 ¹⁵ / ₃₂	1 ³ / ₁₆	3 ⁷ / ₆₄	1 ⁵ / ₆₄	.09	STM1210	5	10 mm
11 mm	I	1 ¹⁵ / ₃₂	1 ³ / ₁₆	4 ¹ / ₆₄	9 ¹ / ₃₂	.09	STM1211	5	11 mm
12 mm	I	1 ¹⁵ / ₃₂	1 ³ / ₁₆	1 ¹ / ₁₆	5 ¹ / ₁₆	.10	STM1212	5	12 mm
13 mm	I	1 ¹⁵ / ₃₂	1 ³ / ₁₆	4 ¹ / ₆₄	5 ¹ / ₁₆	.10	STM1213	5	13 mm
14 mm	II	1 ¹⁵ / ₃₂	—	1 ³ / ₁₆	1 ¹ / ₃₂	.12	STM1214	5	14 mm
15 mm	II	1 ¹⁵ / ₃₂	—	5 ⁵ / ₆₄	1 ¹ / ₃₂	.13	STM1215	5	15 mm
16 mm	II	1 ¹⁵ / ₃₂	—	7 ¹ / ₆	3 ¹ / ₆	.13	STM1216	5	16 mm
17 mm	II	1 ¹⁵ / ₃₂	—	1 ⁵ / ₁₆	3 ¹ / ₆	.17	STM1217	5	17 mm
18 mm	II	1 ¹⁵ / ₃₂	—	1	1 ³ / ₃₂	.14	STM1218	5	18 mm
19 mm	II	1 ¹⁵ / ₃₂	—	1 ¹ / ₁₆	7 ¹ / ₁₆	.19	STM1219	5	19 mm
20 mm	II	1 ¹ / ₂	—	1 ¹ / ₃₂	2 ⁹ / ₆₄	.17	STM1220	5	20 mm
21 mm	II	1 ¹ / ₁₆	—	1 ¹ / ₆₄	1 ⁵ / ₃₂	.24	STM1221	5	21 mm
22 mm	II	1 ¹ / ₆	—	1 ¹ / ₆₄	1 ¹ / ₂	.24	STM1222	5	22 mm
23 mm	II	1 ¹ / ₆	—	1 ¹ / ₃₂	3 ³ / ₆₄	.25	STM1223	5	23 mm
24 mm	II	1 ¹ / ₆	—	1 ¹ / ₄	3 ³ / ₆₄	.29	STM1224	5	24 mm
25 mm	II	1 ¹ / ₁₆	—	1 ¹ / ₁₆	9 ¹ / ₁₆	.29	STM1225	5	25 mm
26 mm	III	1 ³ / ₄	1 ³ / ₃₂	1 ¹ / ₆	1 ⁹ / ₃₂	.30	STM1226	5	26 mm
27 mm	III	1 ³ / ₄	1 ¹ / ₃₂	1 ¹ / ₃₂	7 ¹ / ₆	.30	STM1227	5	27 mm
30 mm	III	1 ¹ / ₆	1 ¹ / ₆	1 ³ / ₆₄	2 ¹ / ₃₂	.40	STM1230	5	30 mm
32 mm	III	1 ⁵ / ₆₄	1 ¹ / ₆	1 ¹ / ₃₂	7 ¹ / ₄	.44	STM1232	5	32 mm
36 mm	III	2	1 ²³ / ₆₄	1 ⁶ / ₆₄	2 ⁹ / ₃₂	.46	STM1236	5	36 mm

Dados Largos de 12 Puntos - Métricos

Abertura	Tipo	Longitud	Exterior de Boca	Exterior del Cuadro	Profundidad de Estria	Peso Aprox. (lb)	Cromado	Cantidad por Paquete	Abertura
		A	B	C	D		Número de Parte		
10 mm	I	79.5 mm	22.1 mm	15.2 mm	16.0 mm	.22	SMD1210	5	10 mm
11 mm	I	79.5 mm	22.1 mm	18.3 mm	17.0 mm	.22	SMD1211	5	11 mm
12 mm	I	79.5 mm	22.1 mm	18.8 mm	18.0 mm	.22	SMD1212	5	12 mm
13 mm	I	79.5 mm	22.1 mm	19.3 mm	20.1 mm	.26	SMD1213	5	13 mm
14 mm	I	79.5 mm	22.1 mm	21.8 mm	23.9 mm	.26	SMD1214	5	14 mm
15 mm	II	79.5 mm	21.8 mm	21.8 mm	26.9 mm	.26	SMD1215	5	15 mm
16 mm	II	79.5 mm	22.1 mm	22.1 mm	30.0 mm	.32	SMD1216	5	16 mm
17 mm	II	79.5 mm	24.4 mm	24.4 mm	31.0 mm	.32	SMD1217	5	17 mm
18 mm	II	79.5 mm	25.4 mm	25.4 mm	31.0 mm	.33	SMD1218	5	18 mm
19 mm	II	79.5 mm	26.9 mm	26.9 mm	33.0 mm	.38	SMD1219	5	19 mm
20 mm	II	79.5 mm	27.9 mm	27.9 mm	33.0 mm	.41	SMD1220	5	20 mm
21 mm	II	79.5 mm	28.4 mm	28.4 mm	33.0 mm	.41	SMD1221	5	21 mm
22 mm	II	79.5 mm	30.2 mm	30.2 mm	33.0 mm	.46	SMD1222	5	22 mm
23 mm	II	79.5 mm	31.0 mm	31.0 mm	33.0 mm	.51	SMD1223	5	23 mm
24 mm	II	79.5 mm	32.0 mm	32.0 mm	35.1 mm	.57	SMD1224	5	24 mm
25 mm	II	79.5 mm	33.3 mm	33.3 mm	35.1 mm	.70	SMD1225	5	25 mm
26 mm	II	79.5 mm	34.0 mm	34.0 mm	35.1 mm	.74	SMD1226	5	26 mm
27 mm	II	79.5 mm	35.8 mm	35.8 mm	35.1 mm	.78	SMD1227	5	27 mm

Dados Métricos de 1/2"

- Cromados

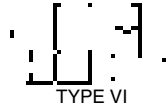

Dados Hexagonales - Métricos

Medida de la Punta	Tipo	Longitud	Exterior de Boca	Medida de la Punta	Longitud de la Punta	Peso Aprox. (lb)	Cromadas	Puntas Hexagonales de Repuesto	Cantidad por Paquete	Abertura
		A	B	C	D		Número de Parte			
1/2"	VI	6MM	83.5 mm	23.74 mm	45.5 mm	0.2	SA6MM	SA6MMB	5	6 mm
1/2"	VI	8MM	83.5 mm	23.74 mm	45.5 mm	0.2	SA8MM	SA8MMB	5	8 mm
1/2"	VI	10MM	83.5 mm	23.74 mm	45.5 mm	0.25	SA10MM	SA10MMB	5	10 mm
1/2"	VI	12MM	92.5 mm	25.75 mm	54.5 mm	0.35	SA12MM	SA12MMB	5	12 mm
1/2"	VI	14MM	92.5 mm	25.75 mm	54.5 mm	0.4	SA14MM	SA14MMB	5	14 mm
1/2"	VI	17MM	100 mm	27.75 mm	62.7 mm	0.6	SA17MM	SA17MMB	5	17 mm
1/2"	VI	19MM	100 mm	27.75 mm	62.7 mm	0.65	SA19MM	SA19MMB	5	19 mm

MS10K

SMD1216... Dado Lgo. de 12 Pts., 16 mm	SMD1222... Dado Lgo. de 12 Pts., 22 mm
SMD1217... Dado Lgo. de 12 Pts., 17 mm	SMD1224... Dado Lgo. de 12 Pts., 24 mm
SMD1218... Dado Lgo. de 12 Pts., 18 mm	SMD1225... Dado Lgo. de 12 Pts., 25 mm
SMD1219... Dado Lgo. de 12 Pts., 19 mm	SMD1226... Dado Lgo. de 12 Pts., 26 mm
SMD1220... Dado Lgo. de 12 Pts., 20 mm	261..... Riel
SMD1221... Dado Lgo. de 12 Pts., 21 mm	



MS16K

STM1210..... Dado Est. de 12 Pts., 10 mm	STM1219 Dado Est. de 12 Pts., 19 mm
STM1211..... Dado Est. de 12 Pts., 11 mm	STM1220 Dado Est. de 12 Pts., 20 mm
STM1212 Dado Est. de 12 Pts., 12 mm	STM1221 Dado Est. de 12 Pts., 21 mm
STM1213 Dado Est. de 12 Pts., 13 mm	STM1222 Dado Est. de 12 Pts., 22 mm
STM1214 Dado Est. de 12 Pts., 14 mm	STM1223 Dado Est. de 12 Pts., 23 mm
STM1215 Dado Est. de 12 Pts., 15 mm	SF51 Matraca, 10"
STM1216 Dado Est. de 12 Pts., 16 mm	S110P..... Extensión, 5"
STM1217 Dado Est. de 12 Pts., 17 mm	95..... Caja Metálica
STM1218 Dado Est. de 12 Pts., 18 mm	



MS17K

STM1210..... Dado Est. de 12 Pts., 10 mm	STM1219 Dado Est. de 12 Pts., 19 mm
STM1211..... Dado Est. de 12 Pts., 11 mm	STM1220 Dado Est. de 12 Pts., 20 mm
STM1212 Dado Est. de 12 Pts., 12 mm	STM1221 Dado Est. de 12 Pts., 21 mm
STM1213 Dado Est. de 12 Pts., 13 mm	STM1222 Dado Est. de 12 Pts., 22 mm
STM1214 Dado Est. de 12 Pts., 14 mm	STM1224 Dado Est. de 12 Pts., 24 mm
STM1215 Dado Est. de 12 Pts., 15 mm	SF51 Matraca Reversible, 10"
STM1216 Dado Est. de 12 Pts., 16 mm	SF41 Mango Articulado, 17"
STM1217 Dado Est. de 12 Pts., 17 mm	S110P..... Extensión, 5"
STM1218 Dado Est. de 12 Pts., 18 mm	95..... Caja Metálica



MS18K

STM1209 Dado Est. de 12 Pts., 9 mm	STM1219 Dado Est. de 12 Pts., 19 mm
STM1210..... Dado Est. de 12 Pts., 10 mm	STM1220 Dado Est. de 12 Pts., 20 mm
STM1211..... Dado Est. de 12 Pts., 11 mm	STM1221 Dado Est. de 12 Pts., 21 mm
STM1212 Dado Est. de 12 Pts., 12 mm	STM1222 Dado Est. de 12 Pts., 22 mm
STM1213 Dado Est. de 12 Pts., 13 mm	STM1224 Dado Est. de 12 Pts., 24 mm
STM1214 Dado Est. de 12 Pts., 14 mm	STM1227 Dado Est. de 12 Pts., 27 mm
STM1215 Dado Est. de 12 Pts., 15 mm	STM1230 Dado Est. de 12 Pts., 30 mm
STM1216 Dado Est. de 12 Pts., 16 mm	STM1232 Dado Est. de 12 Pts., 32 mm
STM1217 Dado Est. de 12 Pts., 17 mm	256..... Riel
STM1218 Dado Est. de 12 Pts., 18 mm	

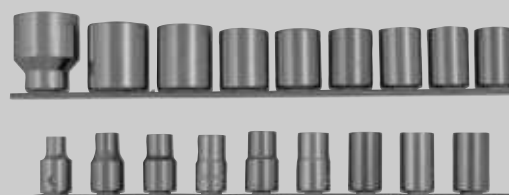

BC10KM

BA4MM..... Dado Hexagonal 4 mm	BA10MM .. Dado Hexagonal 10 mm
BA5MM..... Dado Hexagonal 5 mm	SA12MM .. Dado Hexagonal 12 mm
BA6MM..... Dado Hexagonal 6 mm	SA14MM .. Dado Hexagonal 14 mm
BA7MM..... Dado Hexagonal 7 mm	SA17MM .. Dado Hexagonal 17 mm
BA8MM..... Dado Hexagonal 8 mm	213B..... Riel
BA9MM..... Dado Hexagonal 9 mm	

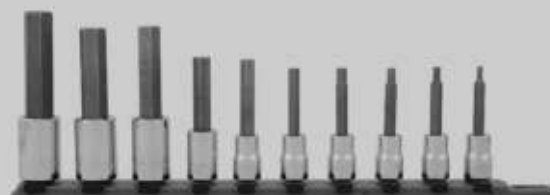

Juego de Dados Métricos Cuadro de 1/2" – Cromados

MS27K		
	STM1210 ... Dado Estándar de 12 Puntos, 10 mm	STM1223 ... Dado Estándar de 12 Puntos, 23 mm
	STM1211 ... Dado Estándar de 12 Puntos, 11 mm	STM1224 ... Dado Estándar de 12 Puntos, 24 mm
	STM1212 ... Dado Estándar de 12 Puntos, 12 mm	STM1225 ... Dado Estándar de 12 Puntos, 25 mm
	STM1213 ... Dado Estándar de 12 Puntos, 13 mm	STM1226 ... Dado Estándar de 12 Puntos, 26 mm
	STM1214 ... Dado Estándar de 12 Puntos, 14 mm	STM1227 ... Dado Estándar de 12 Puntos, 27 mm
	STM1215 ... Dado Estándar de 12 Puntos, 15 mm	STM1230 ... Dado Estándar de 12 Puntos, 30 mm
	STM1216 ... Dado Estándar de 12 Puntos, 16 mm	STM1232 ... Dado Estándar de 12 Puntos, 32 mm
	STM1217 ... Dado Estándar de 12 Puntos, 17 mm	STM1236 ... Dado Estándar de 12 Puntos, 36 mm
	STM1218 ... Dado Estándar de 12 Puntos, 18 mm	SF41 Mango Articulado, 17"
	STM1219 ... Dado Estándar de 12 Puntos, 19 mm	SF51 Matraca, 10"
	STM1220 ... Dado Estándar de 12 Puntos, 20 mm	S102P Extensión, 2"
	STM1221 ... Dado Estándar de 12 Puntos, 21 mm	S110P Extensión, 5"
	STM1222 ... Dado Estándar de 12 Puntos, 22 mm	S115P Extensión, 10"
		S140 Nudo Universal
	248 Riel	
	258 Riel	
	BX21 Caja Metálica	

MS31K		
	STM1210 ... Dado Estándar de 12 Puntos, 10 mm	STM1225 ... Dado Estándar de 12 Puntos, 25 mm
	STM1211 ... Dado Estándar de 12 Puntos, 11 mm	STM1226 ... Dado Estándar de 12 Puntos, 26 mm
	STM1212 ... Dado Estándar de 12 Puntos, 12 mm	SMD1216... Dado Largo de 12 Puntos, 16 mm
	STM1213 ... Dado Estándar de 12 Puntos, 13 mm	SMD1217... Dado Largo de 12 Puntos, 17 mm
	STM1214 ... Dado Estándar de 12 Puntos, 14 mm	SMD1218... Dado Largo de 12 Puntos, 18 mm
	STM1215 ... Dado Estándar de 12 Puntos, 15 mm	SMD1219... Dado Largo de 12 Puntos, 19 mm
	STM1216 ... Dado Estándar de 12 Puntos, 16 mm	SMD1220... Dado Largo de 12 Puntos, 20 mm
	STM1217 ... Dado Estándar de 12 Puntos, 17 mm	SMD1221... Dado Largo de 12 Puntos, 21 mm
	STM1218 ... Dado Estándar de 12 Puntos, 18 mm	SMD1222... Dado Largo de 12 Puntos, 22 mm
	STM1219 ... Dado Estándar de 12 Puntos, 19 mm	SMD1224... Dado Largo de 12 Puntos, 24 mm
	STM1220 ... Dado Estándar de 12 Puntos, 20 mm	SMD1225... Dado Largo de 12 Puntos, 25 mm
	STM1221 ... Dado Estándar de 12 Puntos, 21 mm	SMD1226... Dado Largo de 12 Puntos, 26 mm
	STM1222 ... Dado Estándar de 12 Puntos, 22 mm	S110P Extensión, 5"
	STM1223 ... Dado Estándar de 12 Puntos, 23 mm	S115P Extensión, 10"
STM1224 ... Dado Estándar de 12 Puntos, 24 mm	SF41 Mango Articulado, 17"	
	SF51 Matraca Reversible, 10"	
	258 Riel	
	261 Riel	
	BX21 Caja Metálica	

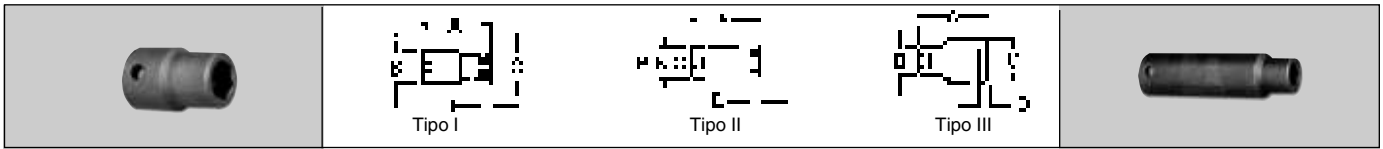

Los Datos de Impacto de Uso Pesado *Martin* están Especialmente Diseñados para Usarse con Todo Tipo de Herramienta de Impacto. Todos los Dados son Forjados de la más Fina Aleación de Aceros para Mayor Resistencia y Durabilidad. Las Bocas de los Dados están Maquinadas a Precisión en 6 Puntos y Endurecidos Cuidadosamente por Métodos Controlados. Todos los Dados de Impacto tienen Acabado Industrial, Resistente a la Oxidación

Dados Estándar de 6 Puntos

Abertura	Tipo	Longitud	Exterior de Boca	Exterior del Cuadro	Profundidad de Estría	Peso Aprox. (lb)	Acabado Industrial	Cantidad por Paquete	Abertura
		A	B	C	D		Número de Parte		
3/8	I	1 15/32	15/16	2 1/2	5/32	.14	4612	5	3/8
7/16	I	1 15/32	15/16	4 5/64	7/32	.16	4614	5	7/16
1/2	I	1 15/32	15/16	2 5/32	7/64	.18	4616	5	1/2
9/16	I	1 15/32	15/16	5 5/64	2 1/64	.17	4618	5	9/16
5/8	II	1 15/32	—	1 5/16	3/8	.20	4620	5	5/8
1 1/16	II	1 1/2	—	1	3/8	.23	4622	5	1 1/16
3/4	II	1 1/2	—	1 3/64	7/16	.23	4624	5	3/4
13/16	II	1 1/16	—	1 1/32	2 3/64	.25	4626	5	13/16
7/8	II	1 5/8	—	1 1/32	1/2	.31	4628	5	7/8
15/16	II	1 5/8	—	1 19/64	3 5/64	.33	4630	5	15/16
1	III	1 11/16	1 3/8	1 23/64	3 5/64	.45	4632	5	1
1 1/16	III	1 3/4	1 3/8	1 7/16	5/8	.50	4634	5	1 1/16
1 1/8	III	1 13/16	1 3/8	1 1/2	2 1/32	.60	4636	5	1 1/8
1 3/16	III	1 7/8	1 3/8	1 11/16	2 1/32	.65	4638	5	1 3/16
1 1/4	III	1 59/64	1 3/8	1 3/4	3/4	.70	4640	5	1 1/4
1 3/8	III	2	1 3/8	2 1/64	1 1/16	.80	4642	5	1 3/8
1 5/8	III	2 1/16	1 17/32	2 1/16	1 1/8	.95	4644	5	1 5/8
1 7/8	III	2 1/8	1 17/32	2 5/32	1 5/32	1.00	4646	5	1 7/8
1 1/2	III	2 3/16	1 17/32	2 15/64	1 3/16	1.15	4648	5	1 1/2

Dados Largos de 6 Puntos

Abertura	Tipo	Longitud	Exterior de Boca	Exterior del Cuadro	Profundidad de Estría	Peso Aprox. (lb)	Acabado Industrial	Cantidad por Paquete	Abertura
		A	B	C	D		Número de Parte		
3/8	I	3 1/4	15/16	5/8	5/32	.42	14612	5	3/8
7/16	I	3 1/4	15/16	4 5/64	7/32	.42	14614	5	7/16
1/2	I	3 1/4	15/16	2 5/32	1 7/64	.43	14616	5	1/2
9/16	I	3 1/4	15/16	5 5/64	2 1/64	.43	14618	5	9/16
5/8	II	3 1/4	—	1 5/16	3/8	.40	14620	5	5/8
1 1/16	II	3 1/4	—	1	2 35/64	.37	14622	5	1 1/16
3/4	II	3 1/4	—	1 3/64	2 1/2	.45	14624	5	3/4
13/16	II	3 1/4	—	1 5/32	2 1/2	.49	14626	5	13/16
7/8	II	3 1/4	—	1 1/32	2 3/4	.54	14628	5	7/8
15/16	II	3 1/4	—	1 19/64	2 27/64	.62	14630	5	15/16
1	III	3 1/2	1 3/32	1 23/64	2 45/64	.57	14632	5	1
1 1/16	III	3 1/2	1 1/64	1 1/16	2 21/32	.62	14634	5	1 1/16
1 1/8	III	3 1/2	1 1/64	1 5/8	2 5/8	.62	14636	5	1 1/8
1 3/16	III	3 1/2	1 1/64	1 3/4	2 19/32	.73	14638	5	1 3/16
1 1/4	III	3 1/2	1 1/64	1 41/64	2 19/32	.73	14640	5	1 1/4
1 5/16	III	3 5/8	1 7/64	2 1/64	2 7/16	.85	14642	5	1 5/16
1 3/8	III	3 3/8	1 17/32	2 1/16	2 35/64	.89	14644	5	1 3/8
1 7/8	III	3 5/8	1 17/32	2 5/32	2 1/2	.9	14646	5	1 7/8
1 1/2	III	3 5/8	1 17/32	2 15/64	2 1/2	1.0	14648	5	1 1/2

Artículo	Descripción	Peso Aprox. (lb)	Número de Parte	Cantidad por Paquete
	1/2" Nudo Univ.	.44	4140A	5
	1/2" F x 3/8" M	.13	42A	5
	1/2" F x 3/4" M	.44	46	5
	Extensión de 6"	.67	4105A	5

Accesorios de 1/2"

Juegos Dados de Impacto de 1/2"

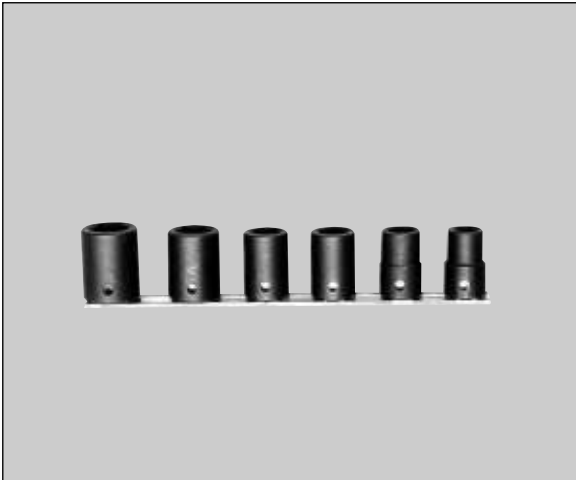

IS6K	
4616 Dado Estándar de 6 Pts., 1/2"	4624 Dado Estándar de 6 Pts., 3/4"
4618 Dado Estándar de 6 Pts., 5/16"	4626 Dado Estándar de 6 Pts., 13/16"
4620 Dado Estándar de 6 Pts., 5/8"	248 Riel
4622 Dado Estándar de 6 Pts., 11/16"	



IS6KD	
14616 ... Dado Largo de 6 Puntos, 1/2"	14624 ... Dado Largo de 6 Puntos, 3/4"
14618 ... Dado Largo de 6 Puntos, 5/16"	14626 ... Dado Largo de 6 Puntos, 13/16"
14620 ... Dado Largo de 6 Puntos, 5/8"	248 Riel
14622 ... Dado Largo de 6 Puntos, 11/16"	



IS10KD	
14614 ... Dado Largo de 6 Puntos, 7/16"	14626 ... Dado Largo de 6 Puntos, 13/16"
14616 ... Dado Largo de 6 Puntos, 1/2"	14628 ... Dado Largo de 6 Puntos, 7/8"
14618 ... Dado Largo de 6 Puntos, 9/16"	14630 ... Dado Largo de 6 Puntos, 15/16"
14620 ... Dado Largo de 6 Puntos, 5/8"	14632 ... Dado Largo de 6 Puntos, 1"
14622 ... Dado Largo de 6 Puntos, 11/16"	261 Riel
14624 ... Dado Largo de 6 Puntos, 3/4"	

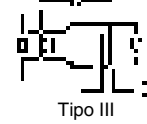
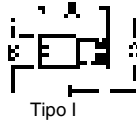

Dados Estándar de 6 Puntos – Métricos

Abertura	Tipo	Longitud	Exterior de Boca	Exterior del Cuadro	Profundidad de Estria	Peso Aprox. (lb)	Acabado Industrial	Cantidad por Paquete	Abertura
		A	B	C	D		Número de Parte		
13 mm	I	38.0 mm	24.7 mm	18.9 mm	8.0 mm	.17	4M613	5	13 mm
14 mm	I	38.0 mm	24.7 mm	20.3 mm	9.0 mm	.17	4M614	5	14 mm
15 mm	II	38.0 mm	24.7 mm	24.7 mm	9.0 mm	.17	4M615	5	15 mm
16 mm	II	38.0 mm	24.7 mm	24.7 mm	10.0 mm	.17	4M616	5	16 mm
17 mm	II	38.0 mm	26.3 mm	26.3 mm	11.0 mm	.17	4M617	5	17 mm
18 mm	II	38.0 mm	27.2 mm	27.2 mm	12.0 mm	.17	4M618	5	18 mm
19 mm	II	41.0 mm	29.5 mm	29.5 mm	12.0 mm	.09	4M619	5	19 mm
21 mm	II	41.0 mm	32.0 mm	32.0 mm	13.0 mm	.09	4M621	5	21 mm
22 mm	II	41.0 mm	33.0 mm	33.0 mm	14.0 mm	.09	4M622	5	22 mm
24 mm	II	41.0 mm	35.5 mm	35.5 mm	14.5 mm	.09	4M624	5	24 mm
27 mm	II	41.0 mm	39.6 mm	39.6 mm	14.5 mm	.09	4M627	5	27 mm

MIS6K

4M613..... Dado Estándar de 6 Puntos, 13 mm	4M617..... Dado Estándar de 6 Puntos, 17 mm
4M614..... Dado Estándar de 6 Puntos, 14 mm	4M618..... Dado Estándar de 6 Puntos, 18 mm
4M615..... Dado Estándar de 6 Puntos, 15 mm	248 Riel
4M616..... Dado Estándar de 6 Puntos, 16 mm	



MIS11K

4M613..... Dado Estándar de 6 Puntos, 13 mm	4M619..... Dado Estándar de 6 Puntos, 19 mm
4M614..... Dado Estándar de 6 Puntos, 14 mm	4M621 Dado Estándar de 6 Puntos, 21 mm
4M615..... Dado Estándar de 6 Puntos, 15 mm	4M622 Dado Estándar de 6 Puntos, 22 mm
4M616..... Dado Estándar de 6 Puntos, 16 mm	4M624 Dado Estándar de 6 Puntos, 24 mm
4M617..... Dado Estándar de 6 Puntos, 17 mm	4M627 Dado Estándar de 6 Puntos, 27 mm
4M618..... Dado Estándar de 6 Puntos, 18 mm	248 Riel



Dados y Accesorios para Dados de 3/4" – Cromados

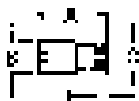

Tipo I

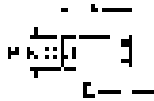

Tipo II

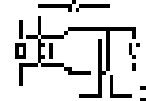

Tipo III

Dados Estándar de 12 Punto – Cromados

Abertura	Tipo	Longitud				Profundidad de Estria	Peso Aprox. (lb)	Cromado	Cantidad por Paquete	Abertura
		A	B	C	D			Número de Parte		
3/4	I	2	1 19/64	1 19/64	1/2	.40	H1224	5	3/4	
13/16	II	2	—	1 19/64	1/2	.41	H1226	5	13/16	
7/8	II	2	—	1 11/32	1/2	.35	H1228	5	7/8	
15/16	II	2	—	1 3/8	5/8	.43	H1230	5	15/16	
1	II	2 1/16	—	1 7/16	5/8	.50	H1232	5	1	
1 1/16	III	2 1/16	1 1/16	1 1/16	5/8	.57	H1234	5	1 1/16	
1 1/8	III	2 1/8	1 1/16	1 3/8	21/32	.65	H1236	5	1 1/8	
1 3/16	III	2 1/16	1 7/16	1 11/16	21/32	.59	H1238	5	1 3/16	
1 1/4	III	2 3/16	1 1/16	1 19/16	3/4	.78	H1240	5	1 1/4	
1 5/16	III	2 1/4	1 9/16	1 7/8	49/64	.79	H1242	3	1 5/16	
1 3/8	III	2 1/4	1 1/16	1 7/8	25/32	.69	H1244	3	1 3/8	
1 7/16	III	2 5/16	1 1/16	2 1/4	7/8	.87	H1246	3	1 7/16	
1 1/2	III	2 5/16	1 35/64	2 3/32	55/64	.94	H1248	3	1 1/2	
1 9/16	III	2 5/16	1 19/32	2 3/32	55/64	.91	H1250	3	1 9/16	
1 5/8	III	2 5/8	1 19/32	2 5/32	1	.98	H1252	3	1 5/8	
1 11/16	III	2 7/16	1 5/8	2 7/32	1	1.00	H1254	3	1 11/16	
1 3/4	III	2 1/2	1 21/32	2 5/16	1 1/32	1.23	H1256	3	1 3/4	
1 13/16	III	2 13/16	1 3/4	2 3/8	1 1/8	1.31	H1258	3	1 13/16	
1 7/8	III	2 7/8	1 3/4	2 15/32	1 1/8	1.33	H1260	3	1 7/8	
2	III	3	1 3/4	2 39/64	1 1/32	1.54	H1264	1	2	
2 1/16	III	3 1/32	1 15/16	2 23/32	1 7/32	2.13	H1266	1	2 1/16	
2 1/8	III	3 1/16	1 15/16	2 55/64	1 7/32	2.19	H1268	1	2 1/8	
2 3/16	III	3 1/16	1 15/16	2 55/64	1 3/8	2.00	H1270	1	2 3/16	
2 1/4	III	3 3/16	2	3 1/16	1 3/8	2.50	H1272	1	2 1/4	
2 3/8	III	3 1/4	2	3 1/16	1 3/8	2.16	H1276	1	2 3/8	

Artículo	Descripción	Peso Aprox. (lb)	Cromado Número de Parte	Acabado industrial Número de Parte	Cantidad por Paquete	Accesorios de 3/4"
Mango Articulado	Mango Articulado de 21 1/2"	5.63	H41A		1	
Mango Articulado	Mango Articulado de 21 1/2"	5.63		BLKH41A	1	
Kit de Reparación para Matraca	Kit de Reparación para Matraca Reversible de 20"	5.38 1.00	H51 H51RU		1 1	
Kit de Reparación para Matraca	Kit de Reparación para Matraca Reversible de 24"	5.38 1.00		BLKH51 BLKH51RU	1 1	
Barra Corrediza	Barra Corrediza de 17 1/2"	2.45	H20A		1	
Extensión	Extensión de 3 1/2"	1.27	H104		1	
Extensión	Extensión de 8"	2.25	H110		1	
Extensión	Extensión de 16"	3.13	H115		1	
Nudo Universal	Nudo Universal	1.08	H140		1	

H12K

H1228 Dado Est. de 12 Puntos, 7/8"	H1246 Dado Est. de 12 Puntos, 1 1/16"
H1230 Dado Est. de 12 Puntos, 15/16"	H1248 Dado Est. de 12 Puntos, 1 1/2"
H1234 Dado Est. de 12 Puntos, 1 1/16"	H1252 Dado Est. de 12 Puntos, 1 5/8"
H1236 Dado Est. de 12 Puntos, 1 1/8"	H51 Matraca Reversible
H1240 Dado Est. de 12 Puntos, 1 1/4"	H110 Extensión, 8"
H1242 Dado Est. de 12 Puntos, 1 5/16"	96A Caja Metálica
H1244 Dado Est. de 12 Puntos, 1 3/8"	



H17K

H1228 Dado Est. de 12 Puntos, 7/8"	H1256 Dado Est. de 12 Puntos, 1 3/4"
H1230 Dado Est. de 12 Puntos, 15/16"	H1258 Dado Est. de 12 Puntos, 1 13/16"
H1234 Dado Est. de 12 Puntos, 1 1/16"	H1260 Dado Est. de 12 Puntos, 1 7/8"
H1236 Dado Est. de 12 Puntos, 1 1/8"	H1264 Dado Est. de 12 Puntos, 2"
H1240 Dado Est. de 12 Puntos, 1 1/4"	H51 Matraca Reversible
H1242 Dado Est. de 12 Puntos, 1 5/16"	H110 Extensión, 8"
H1244 Dado Est. de 12 Puntos, 1 3/8"	H115 Extensión, 16"
H1246 Dado Est. de 12 Puntos, 1 7/16"	237 Caja Metálica
H1248 Dado Est. de 12 Puntos, 1 1/2"	
H1252 Dado Est. de 12 Puntos, 1 5/8"	



H20K

H1228 Dado Est. de 12 Puntos, 7/8"	H1256 Dado Est. de 12 Puntos, 1 3/4"
H1230 Dado Est. de 12 Puntos, 15/16"	H1258 Dado Est. de 12 Puntos, 1 13/16"
H1232 Dado Est. de 12 Puntos, 1"	H1260 Dado Est. de 12 Puntos, 1 7/8"
H1234 Dado Est. de 12 Puntos, 1 1/16"	H1264 Dado Est. de 12 Puntos, 2"
H1236 Dado Est. de 12 Puntos, 1 1/8"	H51 Matraca Reversible
H1240 Dado Est. de 12 Puntos, 1 1/4"	H104 Extensión, 3 1/2"
H1242 Dado Est. de 12 Puntos, 1 5/16"	H110 Extensión, 8"
H1244 Dado Est. de 12 Puntos, 1 3/8"	H115 Extensión, 16"
H1246 Dado Est. de 12 Puntos, 1 7/16"	H41A Mango Articulado, 21 5/8"
H1248 Dado Est. de 12 Puntos, 1 1/2"	237 Caja Metálica
H1252 Dado Est. de 12 Puntos, 1 5/8"	



H22K

H1228 Dado Est. de 12 Puntos, 7/8"	H1254 Dado Est. de 12 Puntos, 1 11/16"
H1230 Dado Est. de 12 Puntos, 15/16"	H1256 Dado Est. de 12 Puntos, 1 3/4"
H1232 Dado Est. de 12 Puntos, 1"	H1258 Dado Est. de 12 Puntos, 1 13/16"
H1234 Dado Est. de 12 Puntos, 1 1/16"	H1260 Dado Est. de 12 Puntos, 1 7/8"
H1236 Dado Est. de 12 Puntos, 1 1/8"	H1264 Dado Est. de 12 Puntos, 2"
H1240 Dado Est. de 12 Puntos, 1 1/4"	H51 Matraca Reversible
H1242 Dado Est. de 12 Puntos, 1 5/16"	H104 Extensión, 3 1/2"
H1244 Dado Est. de 12 Puntos, 1 3/8"	H110 Extensión, 8"
H1246 Dado Est. de 12 Puntos, 1 7/16"	H115 Extensión, 16"
H1248 Dado Est. de 12 Puntos, 1 1/2"	H140 Nudo Universal
H1250 Dado Est. de 12 Puntos, 1 1/16"	237 Caja Metálica
H1252 Dado Est. de 12 Puntos, 1 5/8"	



Dados de Impacto de 3/4"

Martin

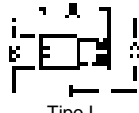

Tipo I

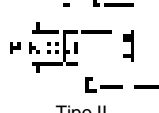

Tipo II

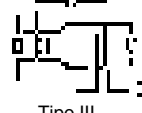

Tipo III



Dados Estándar de 6 Puntos

Abertura	Tipo	Longitud		Exterior de Boca		Exterior del Cuadro		Profundidad de Estría		Peso Aprox. (lb)	Acabado Industrial		Cantidad por Paquete	Abertura
		A	B	C	D	Número de Parte								
3/8	I	2 1/8	1 5/8	1 5/8	5/32	.65	6620	5	3/8					
1/2	I	2 1/8	1 5/8	1 5/8	5/16	.66	6622	5	1 1/16					
5/8	I	2 1/8	1 5/8	1 5/8	3/8	.67	6624	5	3/4					
3/4	I	2 1/8	1 5/8	1 5/8	7/16	.75	6626	5	13/16					
7/8	I	2 1/8	1 5/8	1 1/2	3/4	.91	6628	5	7/8					
15/16	I	2 1/8	1 5/8	1 1/16	19/32	.77	6630	5	15/16					
1	II	2 1/8	—	1 1/8	5/16	.85	6632	5	1					
1 1/16	II	2 1/8	1 3/4	1 1/16	13/16	.83	6634	5	1 1/16					
1 1/8	II	2 1/8	—	1 3/4	13/16	.92	6636	5	1 1/8					
1 1/4	II	2 1/8	1 7/8	1 7/8	7/8	.94	6638	5	1 1/4					
1 1/2	II	2 1/8	2	2	29/32	1.24	6640	3	1 1/2					
1 5/8	II	2 1/8	2	2	49/64	1.38	6642	3	1 5/8					
1 3/4	III	2 1/4	1 29/32	2 1/8	25/32	1.38	6644	3	1 3/4					
1 7/8	III	2 1/4	1 29/32	2 1/8	51/64	1.33	6646	3	1 7/8					
2	III	2 1/2	1 29/32	2 5/16	55/64	1.71	6648	3	2					
2 1/16	III	2 1/2	1 29/32	2 1/8	55/64	1.80	6650	3	2 1/16					
2 1/8	III	2 1/2	1 29/32	2 1/8	1	1.83	6652	3	2 1/8					
2 1/4	III	2 1/2	1 29/32	2 1/8	1	1.90	6654	3	2 1/4					
2 3/8	III	2 1/2	1 29/32	2 1/8	1	2.01	6656	3	2 3/8					
2 1/2	III	2 1/2	1 29/32	2 1/8	1	2.16	6658	3	2 1/2					
2 5/8	III	2 3/4	1 29/32	2 3/8	1 1/16	2.20	6660	3	2 5/8					
3	III	2 3/4	1 29/32	2 3/8	1 1/16	2.25	6662	3	3					
3 1/8	III	2 3/4	1 29/32	2 3/8	1 1/16	2.30	6664	3	3 1/8					
3 1/4	III	2 3/4	1 29/32	2 3/8	1 1/8	—	6666	3	3 1/4					
3 1/2	III	3 1/16	1 29/32	3 3/4	1 29/32	—	6668	3	3 1/2					
3 3/4	III	3 1/8	1 29/32	3 3/4	1 13/16	—	6670	3	3 3/4					
4	III	3 3/8	1 29/32	3 3/4	1 51/64	—	6672	3	4					
4 1/8	III	3 3/4	1 29/32	3 3/4	2 1/16	—	6676	3	4 1/8					
4 1/4	III	3 3/4	1 29/32	3 3/4	2 1/16	—	6678	3	4 1/4					
4 1/2	III	3 3/4	1 29/32	3 3/4	1 15/16	—	6680	3	4 1/2					

Dados Largos de 6 Puntos

Abertura	Tipo	Longitud		Exterior de Boca		Exterior del Cuadro		Profundidad de Estría		Peso Aprox. (lb)	Acabado Industrial		Cantidad por Paquete	Abertura
		A	B	C	D	Número de Parte								
3/4	I	3 1/8	1 5/8	1 15/64	9/16	1.10	16624	5	3/4					
13/16	I	3 1/8	1 5/8	1 29/64	39/64	1.14	16626	5	13/16					
7/8	I	3 1/8	1 5/8	1 1/2	39/64	1.24	16628	5	7/8					
15/16	I	3 1/8	1 5/8	1 1/16	19/32	1.10	16630	5	15/16					
1	II	3 1/8	—	1 1/8	39/64	1.30	16632	5	1					
1 1/16	I	3 1/2	1 3/4	1 1/8	13/16	1.42	16634	5	1 1/16					
1 1/8	I	3 1/2	1 3/4	1 1/16	13/16	1.39	16636	3	1 1/8					
1 1/4	I	3 1/2	1 7/8	1 13/16	13/16	1.63	16638	3	1 1/4					
1 1/2	II	3 1/2	2	1 13/16	29/32	1.58	16640	3	1 1/2					
1 3/4	II	3 1/2	2	2	7/8	2.02	16642	3	1 3/4					
1 5/8	III	3 1/2	1 29/32	2 1/8	7/8	2.13	16644	3	1 5/8					
1 7/8	III	3 1/2	1 29/32	2 1/8	7/8	2.00	16646	3	1 7/8					
2	III	3 1/2	1 29/32	2 1/16	55/64	2.33	16648	3	2					
2 1/16	III	3 1/2	1 29/32	2 13/32	55/64	2.50	16650	3	2 1/16					
2 1/8	III	3 1/2	1 29/32	2 1/16	55/64	2.70	16652	3	2 1/8					
2 1/4	III	3 1/2	1 29/32	2 1/2	1	3.00	16654	3	2 1/4					
2 3/8	III	3 1/2	1 29/32	2 1/16	1	3.20	16656	3	2 3/8					
2 1/2	III	3 1/2	1 29/32	2 29/32	1	3.40	16660	3	2 1/2					
2 5/8	III	3 3/4	1 29/32	2 15/16	1	4.00	16664	3	2 5/8					
3	III	3 3/4	1 29/32	2 31/32	2 1/16	—	16666	3	3					
3 1/8	III	4	1 29/32	3 3/4	2 1/16	—	16668	3	3 1/8					
3 1/4	III	4	1 29/32	3 3/4	2 1/2	—	16670	3	3 1/4					
3 1/2	III	4	1 29/32	3 3/4	2 1/2	—	16672	3	3 1/2					
3 3/4	III	4	1 29/32	3 3/4	2 1/2	—	16676	3	3 3/4					
4	III	4 1/4	2 1/4	3 39/64	2 1/2	—	16678	3	4					
4 1/4	III	4 1/4	2 1/4	3 17/32	2 1/2	—	16680	3	4 1/4					

Accesorios para Dados de Impacto					
Accesorios de 3/4"	Artículo	Descripción	Peso Aprox. (lb)	Número de Parte	Cantidad por Paquete
	Adaptador de 1/2"	3/4" F x 1/2" M	.06	64A	5
	Adaptador de 1"	3/4" F x 1" M	.06	67	5
	Extensión	Extensión, 7"	1.77	6107	5
	Extensión	Extensión, 10"	2.25	6110	5
	Extensión	Extensión, 13"	4.15	6113	5
	Nudo Universal	Longitud Máxima 4 1/16"	.77	6140A	5
	Arillo de Retención	Para usarse en: 64A	.01	M10005S	1
	Arillo de Retención	Para usarse en: 67	.01	M10032S	1
	Arillo de Retención	Para usarse en: 6107	.01	M10032S	1
	Arillo de Retención	Para usarse en: 6110	.01	M10032S	1
	Arillo de Retención	Para usarse en: 6113	.01	M10032S	1
	Arillo de Retención	Para usarse en: 6140A	.01	M10032S	1
	Arillo de Retención	Para usarse en: 6620 - 6634	.01	M10032S	1
	Arillo de Retención	Para usarse en: 6636	.01	M10034S	1
	Arillo de Retención	Para usarse en: 6638 - 6664	.01	M18708S	1
	Arillo de Retención	Para usarse en: 16624 - 16634	.01	M10032S	1
	Arillo de Retención	Para usarse en: 16636 - 16664	.01	M10034S	1

Juegos de Dados Largos de 6 Puntos, 8 Piezas

IH8K		
16628 7/8"	16636 1 1/8"	
16630 15/16"	16640 1 1/4"	
16632 1"	16642 1 3/8"	
16634 1 1/16"	16648 1 1/2"	

Juegos de Dados Estándar de 6 Puntos, 9 Piezas

IH9K		
6624 3/4"	6634 1 1/8"	
6626 7/8"	6636 1 1/4"	
6628 7/8"	6638 1 3/8"	
6630 15/16"	6640 1 1/2"	
6632 1"		

Dados de 1" – Cromados

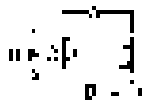
Tipo II



Tipo III

Dados Estándar de 12 Puntos

Abertura	Tipo	Longitud	Exterior de Boca	Exterior del Cuadro	Profundidad de Estria	Peso Aprox. (lb)	Cromado	Cantidad por Paquete	Abertura
		A	B	C	D		Número de Parte		
1 ¹ / ₁₆	II	2 ³ / ₃₂	1 ¹ / ₁₆	1 ¹ / ₁₆	5/ ₈	.90	X1234	1	1 ¹ / ₁₆
1 ¹ / ₈	II	2 ³ / ₃₂	1 ¹ / ₁₆	1 ¹ / ₁₆	2 ¹ / ₃₂	.90	X1236	1	1 ¹ / ₈
1 ³ / ₁₆	II	2 ³ / ₃₂	1 ³ / ₁₆	1 ³ / ₁₆	2 ¹ / ₃₂	.90	X1238	1	1 ³ / ₁₆
1 ¹ / ₄	II	2 ³ / ₃₂	1 ³ / ₁₆	1 ³ / ₁₆	3/ ₄	.90	X1240	1	1 ¹ / ₄
1 ³ / ₈	II	2 ¹ / ₃₂	1 ⁷ / ₁₆	1 ⁷ / ₁₆	4 ⁹ / ₆₄	.90	X1242	1	1 ³ / ₈
1 ¹ / ₂	II	2 ¹ / ₁₆	1 ³ / ₄	1 ¹⁵ / ₁₆	2 ⁵ / ₃₂	.94	X1244	1	1 ¹ / ₂
1 ¹ / ₁₆	III	2 ¹ / ₂	1 ³ / ₄	2	7/ ₈	.94	X1246	1	1 ¹ / ₁₆
1 ¹ / ₈	III	2 ³ / ₁₆	1 ³ / ₄	2 ¹ / ₈	5 ⁵ / ₆₄	1.06	X1248	1	1 ¹ / ₈
1 ³ / ₈	III	2 ¹ / ₁₆	1 ³ / ₄	2 ¹ / ₄	1	1.06	X1252	1	1 ³ / ₈
1 ¹ / ₄	III	2 ³ / ₄	1 ¹⁵ / ₁₆	2 ³ / ₈	1	1.50	X1254	1	1 ¹ / ₄
1 ³ / ₄	III	2 ¹⁵ / ₁₆	1 ¹⁵ / ₁₆	2 ¹ / ₂	1 ¹ / ₃₂	1.50	X1256	1	1 ³ / ₄
1 ¹⁵ / ₁₆	III	2 ¹ / ₈	1 ¹⁵ / ₁₆	2 ³ / ₁₆	1 ¹ / ₈	1.63	X1258	1	1 ¹⁵ / ₁₆
1 ⁷ / ₈	III	2 ¹⁵ / ₁₆	2 ¹ / ₄	2 ⁵ / ₈	1 ¹ / ₂	1.94	X1260	1	1 ⁷ / ₈
1 ¹⁵ / ₈	III	3	2 ¹ / ₄	2 ³ / ₄	1 ¹ / ₂	2.25	X1262	1	1 ¹⁵ / ₈
2	III	3	2 ¹ / ₄	2 ³ / ₄	1 ¹ / ₃₂	2.19	X1264	1	2
2 ¹ / ₈	III	3 ¹ / ₁₆	2 ¹ / ₄	2 ¹⁵ / ₁₆	1 ¹ / ₈	2.44	X1268	1	2 ¹ / ₈
2 ³ / ₁₆	III	3 ¹ / ₈	2 ¹ / ₄	3	1 ¹ / ₄	2.50	X1270	1	2 ³ / ₁₆
2 ¹ / ₄	III	3 ³ / ₁₆	2 ¹ / ₄	3 ¹ / ₁₆	1 ¹ / ₈	2.38	X1272	1	2 ¹ / ₄
2 ⁵ / ₁₆	III	3 ¹ / ₄	2 ¹ / ₄	3 ³ / ₃₂	1 ¹ / ₈	2.69	X1274	1	2 ⁵ / ₁₆
2 ³ / ₈	III	3 ³ / ₁₆	2 ¹ / ₄	3 ¹ / ₄	1 ¹ / ₈	2.88	X1276	1	2 ³ / ₈
2 ¹ / ₂	III	3 ⁵ / ₁₆	2 ¹ / ₄	3 ³ / ₁₆	1 ¹ / ₈	2.88	X1278	1	2 ¹ / ₂
2 ¹ / ₂	III	3 ⁷ / ₁₆	2 ¹ / ₄	3 ⁵ / ₈	1 ¹ / ₄	3.00	X1280	1	2 ¹ / ₂
2 ³ / ₁₆	III	3 ¹ / ₂	2 ¹ / ₄	3 ³ / ₈	1 ¹ / ₂	3.13	X1282	1	2 ³ / ₁₆
2 ⁵ / ₁₆	III	3 ³ / ₄	2 ¹ / ₄	3 ¹ / ₂	1 ³ / ₄	3.63	X1284	1	2 ⁵ / ₁₆
2 ³ / ₄	III	3 ¹ / ₁₆	2 ⁹ / ₆₄	3 ³ / ₃₂	1 ¹ / ₄	4.63	X1288	1	2 ³ / ₄
2 ¹⁵ / ₁₆	III	3 ³ / ₄	2 ⁹ / ₆₄	3 ⁹ / ₆₄	1 ¹ / ₄	5.13	X1290	1	2 ¹⁵ / ₁₆
2 ¹⁵ / ₁₆	III	3 ¹ / ₈	2 ⁹ / ₆₄	3 ⁹ / ₆₄	2	5.25	X1294	1	2 ¹⁵ / ₁₆
3	III	3 ¹⁵ / ₁₆	2 ⁹ / ₆₄	4 ¹ / ₆₄	2	5.56	X1296	1	3
3 ¹ / ₈	III	4 ¹ / ₁₆	2 ⁹ / ₆₄	4 ¹ / ₁₆	2 ¹³ / ₆₄	5.25	X12100	1	3 ¹ / ₈
3 ³ / ₈	III	4 ¹ / ₈	2 ⁹ / ₆₄	4 ¹ / ₃₂	2 ¹³ / ₆₄	6.31	X12108	1	3 ³ / ₈
3 ¹ / ₂	III	4 ¹ / ₈	2 ⁹ / ₆₄	4 ¹ / ₁₆	2 ¹³ / ₆₄	6.50	X12112	1	3 ¹ / ₂

Los Dados Cromados *Martin* de Uso Pesado están Fabricados de Aleación de Acero Americano y de Acuerdo a las más Estrictas Tolerancias. La Boca de 12 Puntos, Brinda una Ajuste Seguro para Apriete y Afloje.

ADVERTENCIA: Sólo Deben Usarse Dados de Impacto en Herramientas de Impacto Neumáticas o Eléctricas. Nunca Use Dados Cromados.

Accesorios para Dados de 1"						
Artículo	Descripción	Peso Aprox. (lb)	Cromado Número de Parte	Acabado Industrial Número de Parte	Cantidad por Paquete	Accesorios de 1"
Matraca	Matraca Reversible, 30"	7.94	X51		1	
Juego de Reparación para Matraca	Juego de Reparación para Matraca	1.13	X51RU		1	
Matraca	Matraca Reversible, 30"	7.94		BLKX51	1	
Juego de Reparación para Matraca	Juego de Reparación para Matraca	1.13		BLKX51RU	1	
Extensión	Extensión, 8"	2.31	X108		1	
Extensión	Extensión, 17"	4.31	X117		1	
Mango Articulado	Mango Articulado, 26"	8.19	X41A		1	

X21K		
X1246 Dados Estándar de 12 Puntos, 1 ¹ / ₁₆ "	X1272 Dados Estándar de 12 Puntos, 2 ¹ / ₄ "	
X1248 Dados Estándar de 12 Puntos, 1 ¹ / ₂ "	X1276 Dados Estándar de 12 Puntos, 2 ³ / ₈ "	
X1252 Dados Estándar de 12 Puntos, 1 ⁵ / ₈ "	X1280 Dados Estándar de 12 Puntos, 2 ¹ / ₂ "	
X1254 Dados Estándar de 12 Puntos, 1 ¹¹ / ₁₆ "	X1284 Dados Estándar de 12 Puntos, 2 ⁵ / ₈ "	
X1256 Dados Estándar de 12 Puntos, 1 ³ / ₄ "	X1288 Dados Estándar de 12 Puntos, 2 ³ / ₄ "	
X1258 Dados Estándar de 12 Puntos, 1 ¹³ / ₁₆ "	X1294 Dados Estándar de 12 Puntos, 2 ¹⁵ / ₁₆ "	
X1260 Dados Estándar de 12 Puntos, 1 ⁷ / ₈ "	X12100 Dados Estándar de 12 Puntos, 3 ¹ / ₈ "	
X1264 Dados Estándar de 12 Puntos, 2"	X51 Matraca Reversible	
X1268 Dados Estándar de 12 Puntos, 2 ¹ / ₈ "	X108 Extensión, 8"	
X1270 Dados Estándar de 12 Puntos, 2 ³ / ₁₆ "	X117 Extensión, 17"	
	X41A Mango Articulado	
	299 Caja Metálica	

Los Dados de Impacto de Uso Pesado *Martin* están Especialmente Diseñados para Usarse con Todo Tipo de Herramienta de Impacto. Todos los Dados son Forjados de la más Fina Aleación de Aceros para Mayor Resistencia y Durabilidad. Las Bocas de los Dados están Maquinadas a Precisión en 6 Puntos y Endurecidos Cuidadosamente por Métodos Controlados. Todos los Dados de Impacto tienen Acabado Industrial, Resistente a la Oxidación.

ADVERTENCIA: Sólo Deben Usarse Dados de Impacto en Herramientas de Impacto Neumáticas o Eléctricas. Nunca Use Dados Cromados.

Dados de Impacto de 1"

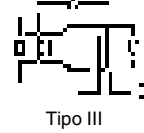
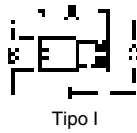

Dados Estándar de 6 Puntos

Abertura	Tipo	Longitud	Exterior de Boca	Exterior del Cuadro	Profundidad de Estria	Peso Aprox. (lb)	Acabado Industrial	Cantidad por Paquete	Abertura
		A	B	C	D		Número de Parte		
3/4	I	2 1/4	2	1 1/16	1 1/4	1.13	7624	1	3/4
15/16	I	2 1/4	2	1 1/16	1 1/4	1.00	7626	1	15/16
7/8	I	2 13/32	2	1 17/32	45/64	1.06	7628	1	7/8
15/16	I	2 7/16	2	1 9/16	23/32	1.06	7630	1	15/16
1	I	2 17/32	2	1 21/32	49/64	1.19	7632	1	1
1 1/16	I	2 9/16	2	1 3/4	13/64	1.25	7634	1	1 1/16
1 1/8	I	2 5/16	2	1 13/16	27/64	1.25	7636	1	1 1/8
1 3/16	II	2 11/16	—	2 1/16	29/32	1.50	7638	1	1 3/16
1 1/4	II	2 11/16	—	2 1/16	29/32	1.50	7640	1	1 1/4
1 5/16	II	2 11/16	—	2 1/16	49/64	1.44	7642	1	1 5/16
1 3/8	III	2 11/16	2 1/8	2 1/4	49/64	1.69	7644	1	1 3/8
1 7/16	III	2 11/16	2 3/8	2 1/4	55/64	1.63	7646	1	1 7/16
1 1/2	III	2 11/16	2 3/8	2 1/4	55/64	1.56	7648	1	1 1/2
1 9/16	III	2 11/16	2 1/4	2 1/2	1	1.75	7650	1	1 9/16
1 5/8	III	2 11/16	2 1/4	2 1/2	1	1.81	7652	1	1 5/8
1 11/16	III	2 11/16	2 1/4	2 1/2	1	1.88	7654	1	1 11/16
1 3/4	III	2 11/16	2 7/16	2 3/4	1	2.50	7656	1	1 3/4
1 13/16	III	2 11/16	2 7/16	2 3/4	1 1/16	2.50	7658	1	1 13/16
1 7/8	III	2 3/16	2 7/16	2 3/4	1 1/16	2.56	7660	1	1 7/8
1 15/16	III	3	2 7/16	2 59/64	1 1/16	3.00	7662	1	1 15/16
2	III	3	2 7/16	2 59/64	1 1/64	2.88	7664	1	2
2 1/16	III	3	2 7/16	2 59/64	1 1/64	2.81	7666	1	2 1/16
2 1/8	III	3	2 7/16	3 1/4	1 13/64	3.63	7668	1	2 1/8
2 3/16	III	3 3/16	2 7/16	3 1/4	1 9/32	3.38	7670	1	2 3/16
2 1/4	III	3 3/16	2 7/16	3 1/4	1 9/32	3.19	7672	1	2 1/4
2 5/16	III	3 3/16	2 7/16	3 1/2	1 9/16	3.88	7674	1	2 5/16
2 3/8	III	3 1/4	2 7/16	3 1/2	1 29/64	3.75	7676	1	2 3/8
2 7/16	III	3 3/32	2 7/16	3 1/2	1 3/8	3.44	7678	1	2 7/16
2 1/2	III	3 3/16	2 7/16	3 1/2	1 1/2	3.78	7680	1	2 1/2
2 5/8	III	3 19/32	2 3/4	3 5/64	1 3/4	4.75	7684	1	2 5/8
2 11/16	III	3 19/32	2 3/4	3 59/64	1 1/2	4.88	7686	1	2 11/16
2 3/4	III	3 7/16	2 3/4	3 59/64	1 3/4	4.94	7688	1	2 3/4
2 13/16	III	3 11/16	2 3/4	4 1/64	1 3/4	5.01	7690	1	2 13/16
2 7/8	III	3 3/4	2 3/4	4	1 3/4	5.30	7692	1	2 7/8
2 15/16	III	3 3/4	2 3/4	4 1/64	2	5.56	7694	1	2 15/16
3	III	3 5/8	2 3/4	4 11/64	2	5.75	7696	1	3
3 1/8	III	3 19/16	2 3/4	4 11/64	2 19/64	5.63	76100	1	3 1/8
3 1/4	III	4 1/16	2 3/4	4 35/64	2	6.19	76104	1	3 1/4
3 3/8	III	4 3/16	2 3/4	4 17/32	2 19/64	7.06	76108	1	3 3/8
3 1/2	III	4 7/16	2 3/4	4 11/16	2 19/64	7.25	76112	1	3 1/2

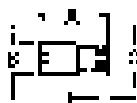

Tipo I

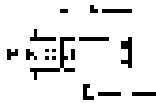

Tipo II

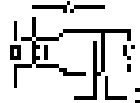

Tipo III

Dados Largos de 6 Puntos de 1"

Abertura	Tipo	Longitud	Exterior de Boca	Exterior del Cuadro	Profundidad de Estria	Peso Aprox. (lb)	Acabado Industrial	Cantidad por Paquete	Abertura
		A	B	C	D		Número de Parte		
3/4	I	3	2	1 1/16	23/64	2.25	17624	1	3/4
13/16	I	3	2	1 1/16	27/64	2.38	17626	1	13/16
7/8	I	3	2	1 1/2	39/64	2.41	17628	1	7/8
15/16	I	3	2	1 9/16	23/32	2.43	17630	1	15/16
1	I	3	2	1 21/32	23/32	2.38	17632	1	1
1 1/16	I	3	2	1 3/4	3/4	2.38	17634	1	1 1/16
1 1/8	I	3	2	1 9/16	13/16	2.39	17636	1	1 1/8
1 3/16	II	3	—	2 1/16	7/8	2.33	17638	1	1 3/16
1 1/4	II	3	—	2 1/16	29/32	2.31	17640	1	1 1/4
1 5/16	II	3	—	2 1/16	15/16	2.25	17642	1	1 5/16
1 3/8	III	3	2 1/8	2 1/4	49/64	2.10	17644	1	1 3/8
1 7/16	III	3	2 1/8	2 1/4	49/64	2.25	17646	1	1 7/16
1 1/2	III	4	2 1/2	2 1/2	55/64	2.75	17648	1	1 1/2
1 9/16	III	4	2 1/4	2 1/2	55/64	2.83	17650	1	1 9/16
1 5/8	III	4	2 1/4	2 1/2	1	2.84	17652	1	1 5/8
1 11/16	III	4	2 7/16	2 3/4	1	3.46	17654	1	1 11/16
1 3/4	III	4 1/16	2 7/16	2 3/4	1	3.46	17656	1	1 3/4
1 15/16	III	4 1/8	2 7/16	2 3/4	1	3.81	17658	1	1 15/16
1 7/8	III	4 3/16	2 7/16	2 3/4	1 1/16	3.85	17660	1	1 7/8
1 15/16	III	4 1/4	2 7/16	2 31/32	1 1/16	4.80	17662	1	1 15/16
2	III	4 3/16	2 7/16	2 31/32	1 1/16	4.52	17664	1	2
2 1/16	III	4 3/8	2 7/16	2 31/32	1 1/64	4.73	17666	1	2 1/16
2 1/8	III	4 7/16	2 7/16	3 1/4	1 1/64	5.00	17668	1	2 1/8
2 1/4	III	4 1/2	2 7/16	3 1/4	1 13/64	5.60	17670	1	2 1/4
2 3/8	III	4 5/8	2 7/16	3 1/4	1 1/32	5.30	17672	1	2 3/8
2 1/2	III	4 31/32	2 7/16	3 13/32	1 1/32	5.90	17674	1	2 1/2
2 5/8	III	4 3/4	2 7/16	3 5/8	1 1/16	6.50	17676	1	2 5/8

Accesorios para Dados de Impacto de 1"	Artículo	Descripción	Peso Aprox. (lb)	Número de Parte	Cantidad por Paquete
	Adaptador de 3/4"	1" F x 3/4" M	1.00	76	1
	Adaptador de 1 1/2"	1" F x 1 1/2" M	1.00	77	1
	Universal	Longitud Máxima 4.5"	3.04	7140A	1
	Extensión	Extensión, 7"	3.56	7107	1
	Extensión	Extensión, 10"	6.00	7110	1
	Extensión	Extensión, 13"	8.50	7113	1
	Arillo de Retención	Para usarse en: 76	.01	M10008S	1
	Arillo de Retención	Para usarse en: 77, 7140A, 7107, 7110, 7113	.01	M10010S	1
	Arillo de Retención	Para usarse en: 7624 - 7642	.01	M10008S	1
	Arillo de Retención	Para usarse en: 7644 - 7648	.01	M10010S	1
	Arillo de Retención	Para usarse en: 7650 - 7654	.01	M10015S	1
	Arillo de Retención	Para usarse en: 7656 - 7680	.01	M10016S	1
	Arillo de Retención	Para usarse en: 7684 - 7696	.01	M10017S	1
	Arillo de Retención	Para usarse en: 76100 - 76112	.01	M10017S	1
	Arillo de Retención	Para usarse en: 17624 - 17642	.01	M10008S	1
	Arillo de Retención	Para usarse en: 17644 - 17648	.01	M10010S	1
	Arillo de Retención	Para usarse en: 17650 - 17652	.01	M10015S	1
	Arillo de Retención	Para usarse en: 17654 - 17676	.01	M10016S	1

Dados de Impacto de 1½"

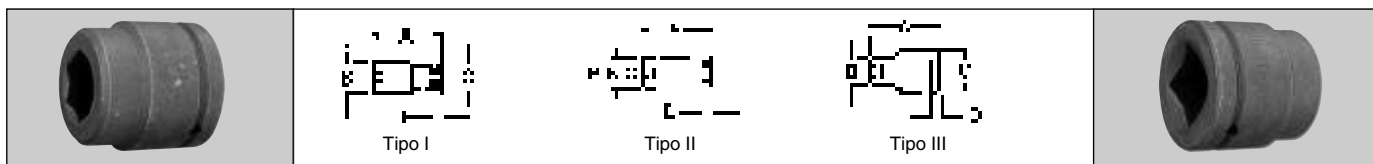

Dados Estándar de 6 Puntos

Abertura	Tipo	Longitud	Exterior de Boca	Exterior del Cuadro	Profundidad de Estria	Peso Aprox. (lb)	Acabado Industrial	Cantidad por Paquete	Abertura
		A	B	C	D		Número de Parte		
1⅜	I	3⅜	3¼	2¾	¾	5.70	8644	1	1⅜
1⅞	I	3⅜	3¼	2¾	¾	5.70	8646	1	1⅞
1½	I	3⅜	3¼	2½	⅝	5.70	8648	1	1½
1⅞	I	3⅜	3¼	2½	⅝	5.70	8650	1	1⅞
1⅞	I	3⅞	3¼	3	⅝	5.70	8652	1	1⅞
1⅞	I	3⅞	3¼	3	⅝	5.70	8654	1	1⅞
1¾	I	3¼	3¼	3⅜	⅝	5.70	8656	1	1¾
1⅞	I	3¼	3¼	3⅜	1	5.70	8658	1	1⅞
1¾	I	3⅜	3¼	3⅜	1⅞	5.70	8660	1	1¾
1⅞	I	3⅞	3¼	3⅜	1⅞	5.70	8662	1	1⅞
2	II	3⅜	3¼	3¼	1⅞	5.70	8664	1	2
2⅞	II	3⅜	3¼	3¼	1⅞	5.70	8666	1	2⅞
2⅞	III	3⅜	3¼	3⅜	1⅞	6.30	8668	1	2⅞
2⅞	III	3⅜	3¼	3⅜	1⅞	6.40	8670	1	2⅞
2¼	III	3¼	3¼	3¼	1⅞	6.80	8672	1	2¼
2⅞	III	3¼	3¼	3¼	1⅞	7.20	8674	1	2⅞
2⅞	III	3¼	3¼	3¼	1⅞	7.60	8676	1	2⅞
2⅞	III	3⅜	3¼	3⅜	1⅞	7.90	8678	1	2⅞
2½	III	4	3¼	3⅜	1⅞	8.20	8680	1	2½
2⅞	III	4	3¼	4	1⅞	8.50	8682	1	2⅞
2⅞	III	4⅞	3¼	4	1⅞	8.80	8684	1	2⅞
2⅞	III	4⅞	3¼	4⅞	1⅞	8.90	8686	1	2⅞
2¼	III	4⅞	3¼	4⅞	1½	9.10	8688	1	2¼
2⅞	III	4⅞	3¼	4⅞	1⅞	9.30	8690	1	2⅞
2⅞	III	4⅞	3¼	4⅞	1⅞	9.50	8692	1	2⅞
2⅞	III	4⅞	3¼	4⅞	1⅞	9.80	8694	1	2⅞
3	III	4⅞	3¼	4⅞	1⅞	9.90	8696	1	3
3⅞	III	4⅞	3¼	4⅞	1⅞	12.70	8698	1	3⅞
3⅞	III	4⅞	3¼	4⅞	1⅞	12.70	86100	1	3⅞
3⅞	III	4⅞	3¼	4⅞	1⅞	12.50	86102	1	3⅞
3¼	III	4⅞	3¼	5	1⅞	14.00	86104	1	3¼
3⅞	III	4⅞	3¼	5	1⅞	13.70	86106	1	3⅞
3⅞	III	4⅞	3¼	5	1⅞	13.40	86108	1	3⅞
3⅞	III	4⅞	3¼	5	1⅞	13.50	86110	1	3⅞
3⅞	III	4⅞	3¼	5⅞	1⅞	13.90	86112	1	3⅞
3⅞	III	5	3¼	5⅞	1⅞	14.40	86114	1	3⅞
3⅞	III	5	3¼	5⅞	1⅞	15.00	86116	1	3⅞
3⅞	III	5	3¼	5⅞	1⅞	14.70	86118	1	3⅞
3¼	III	5	3¼	5⅞	1⅞	14.70	86120	1	3¼
3⅞	III	5⅞	3¼	5⅞	1⅞	16.00	86122	1	3⅞
3⅞	III	5⅞	3¼	5⅞	1⅞	15.50	86124	1	3⅞
3⅞	III	5⅞	3¼	5⅞	1⅞	18.40	86126	1	3⅞
4	III	5⅞	3¼	5⅞	1⅞	18.00	86128	1	4
4⅞	III	5⅞	3¼	5⅞	1⅞	17.50	86130	1	4⅞
4⅞	III	5⅞	3¼	6	1⅞	20.20	86132	1	4⅞
4⅞	III	5⅞	3¼	6	1⅞	19.70	86134	1	4⅞
4⅞	III	5⅞	3¼	6	1⅞	19.20	86136	1	4⅞
4⅞	III	5⅞	3¼	6⅞	1⅞	22.00	86138	1	4⅞
4⅞	III	5⅞	3¼	6⅞	1⅞	21.60	86140	1	4⅞
4⅞	III	5⅞	3¼	6⅞	1⅞	21.00	86142	1	4⅞
4⅞	III	6	3¼	6⅞	1⅞	23.60	86144	1	4⅞
4⅞	III	6	3¼	6⅞	1⅞	23.60	86148	1	4⅞
4⅞	III	6	3¼	6⅞	1⅞	22.50	86152	1	4⅞

Accesorios para Dados de Impacto

Adaptador de 1½"	Artículo	Descripción	Peso Aprox. (lb)	Acabado Industrial	Cantidad por Paquete
				Número de Parte	
	Adaptador de 1" Universal	1½" F x 1" M Longitud Máxima de 8.25"	3.40 4.40	87A	1
				8140A	1
	Extensión	Extensión, 8"	8.80	8108	1
	Extensión	Extensión, 12"	12.10	8112	1
	Extensión	Extensión, 15"	14.40	8115	1
	Arillo de Retención	Para usarse en: 87A - 8670	.01	M10020S	1
	Arillo de Retención	Para usarse en: 87A-8670	.01	M10025S	1

Martin

Martillos

Sólo *Martin* le ofrece esta garantía – Si la Cabeza de un Martillo se afloja, regrésela para reemplazar el mango o el martillo.

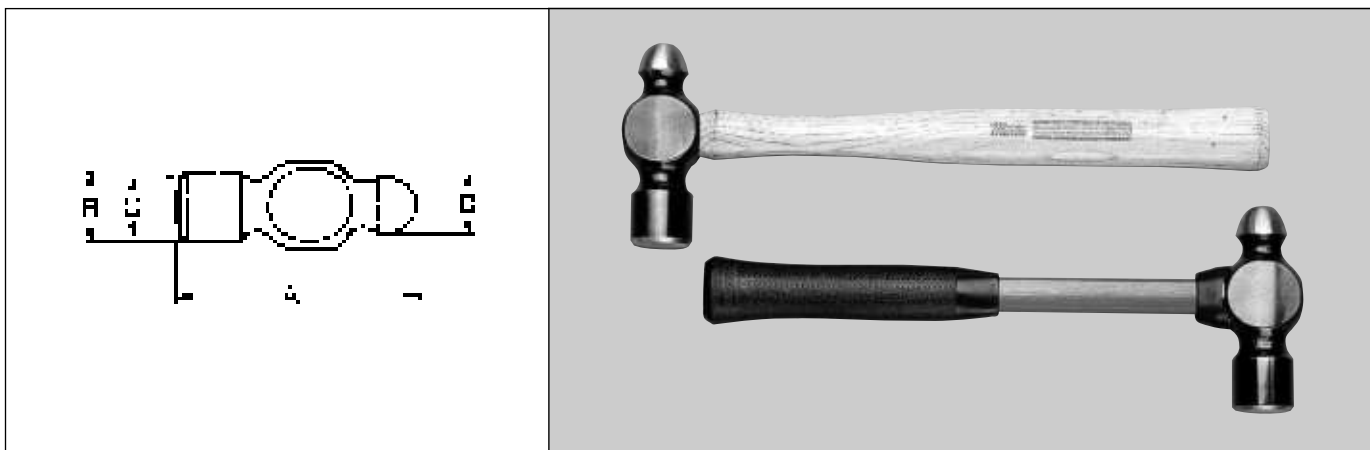

Martillos con Punta de Bola – Serie G – Mango de Madera y Fibra de Vidrio

Peso de la Cabeza	Longitud Total	Longitud Total	Diámetro de la Campana		Cara	Peña	Mango de Repuesto		Peso con Mango	Cabeza en Acabado Industrial		Cantidad por Paquete	Peso de la Cabeza
			A	B			Madera	Juego de Fibra de Vidrio		Mango de Madera	Mango de Fibra de Vidrio		
2 oz.	9½	2¼	⅝	⅝	⅝	17/32	HH49		.25	101G		6	2 oz.
4 oz.	9½	2½	¾	¾	¾	⅝	HH50		.37	102G		6	4 oz.
8 oz.	11¾	3¾	1⅞	1⅞	1⅞	25/32	HH53		.66	103G		6	8 oz.
12 oz.	13¾	3¾	1⅞	1⅞	1⅞	15/16	HH56		1.0	104G		6	12 oz.
1 lb	14¾	4	1⅞	1⅞	1⅞	1	HH59	HH105106FG	1.3	105G	105FG	6	1 lb
1½ lb	14½	4¾	1⅞	1⅞	1⅞	1⅞	HH59	HH105106FG	1.5	106G	106FG	6	1½ lb
1½ lb	14¾	4¾	1⅞	1⅞	1⅞	1⅞	HH66	HH107FG	1.8	107G	107FG	6	1½ lb
2 lb	15¾	5	1½	1½	1½	1¼	HH66	HH108FG	2.4	108G	108FG	4	2 lb
2½ lb	16¾	5½	1⅞	1⅞	1⅞	1⅞	HH69	HH109110FG	3.0	109G	109FG	4	2½ lb
3 lb	16¾	5½	1⅞	1⅞	1⅞	1⅞	HH71	HH109110FG	3.4	110G	110FG	4	3 lb

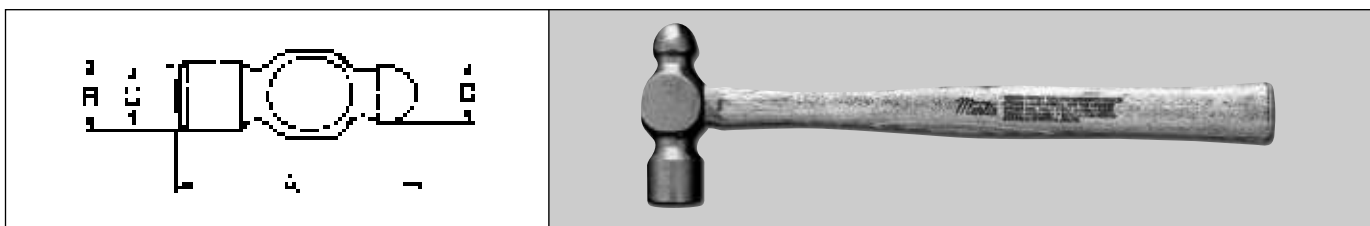

Martillos con Punta de Bola de Uso Práctico – Serie D

Peso de la Cabeza	Longitud Total	Longitud Total	Diámetro de la Campana		Cara	Peña	Mango de Repuesto	Peso con Mango	Acabado Granallado	Cantidad por Paquete	Peso de la Cabeza
			A	B							
8 oz.	11¾	3¾	1⅞	1⅞	1⅞	25/32	HH53	.66	63D	6	8 oz.
12 oz.	13¾	3¾	1⅞	1⅞	1⅞	15/16	HH56	1.0	64D	6	12 oz.
1 lb	14¾	4	1⅞	1⅞	1⅞	1	HH59	1.3	65D	6	1 lb
1½ lb	14½	4¾	1⅞	1⅞	1⅞	1⅞	HH59	1.5	66D	6	1½ lb
1½ lb	14¾	4¾	1⅞	1⅞	1⅞	1⅞	HH66	1.8	67D	6	1½ lb
2 lb	15¾	5	1½	1½	1½	1¼	HH66	2.4	68D	4	2 lb
2½ lb	16¾	5½	1⅞	1⅞	1⅞	1⅞	HH69	3.0	69D	4	2½ lb
3 lb	16¾	5½	1⅞	1⅞	1⅞	1⅞	HH71	3.4	70D	4	3 lb

Siempre use lentes de seguridad o "goggles" El golpe del martillo debe ser siempre recto. Evite los golpes de lado. Nunca use martillos cincelos o punzones con cabezas "hongadas".

Martillos

Sólo *Martin* le ofrece esta garantía –
Si la Cabeza de un Martillo se afloja,
regrésela para reemplazar el mango o el martillo.

WARNING: Nunca use martillos cinceles o punzones con cabezas “hongadas”, podrían astillarse y causar heridas. SIEMPRE USE LENTES DE SEGURIDAD O “GOGGLES”.

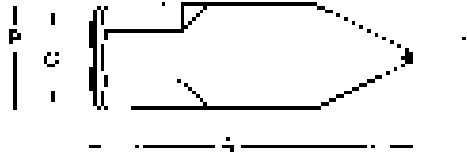

Martillos con Punta Cruzada

Peso de la Cabeza	Longitud Total	Longitud de la Cabeza	Diámetro de la Campana	Cara	Peña	Mango de Repuesto	Peso con Mango (lb)	Cabeza en Acabado Industrial	Cantidad por Paquete	Peso de la Cabeza
		A	B	C	D			Número de Parte		
2 lb	15½	4¾	1½	1½	¾R	HH45	2.7	121G	4	2 lb
2½ lb	15½	5⅙	1⅙	1½	¾R	HH45	3.2	122G	4	2½ lb
3 lb	15½	5¼	1¾	1⅝	¼R	HH45	3.7	123G	4	3 lb

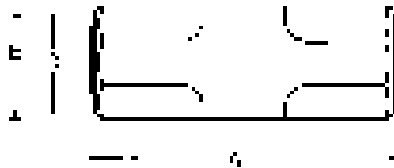

Martillos de Doble Cara / Martillos de Herrero

Peso de la Cabeza	Longitud Total	Longitud de la Cabeza	Diámetro de la Campana	Cara	Mango de Repuesto	Peso con Mango (lb)	Cabeza en Acabado Industrial	Cantidad por Paquete	Peso de la Cabeza
		A	B	C			Número de Parte		
2 lb	15½	4	1½	1½	HH45	2.7	141G	4	2 lb
2½ lb	15½	4½	1½	1½	HH45	3.2	142G	4	2½ lb
3 lb	15½	5⅙	1¾	1½	HH45	3.7	143G	4	3 lb

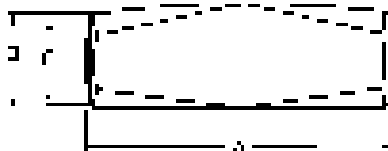

Martillos para Perforación

Peso de la Cabeza	Longitud Total	Longitud de la Cabeza	Diámetro de la Campana	Cara	Mango de Repuesto	Peso con Mango (lb)	Cabeza en Acabado Industrial	Cantidad por Paquete	Peso de la Cabeza
		A	B	C			Número de Parte		
2 lb	10½	4⅙	1¾	1½	HH92	2.6	192G	4	2 lb
3 lb	10½	4¾	1¾	1½	HH92	3.6	193G	4	3 lb
4 lb	10½	4¾	1¾	1⅝	HH92	4.4	194G	4	4 lb

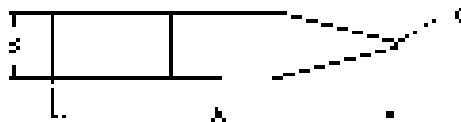

Martillo Burilador

Peso de la Cabeza	Longitud Total	Longitud de la Cabeza	Longitud de la Cara	Radio de la Cara	Mango de Repuesto	Peso con Mango (lb)	Cabeza en Acabado Industrial	Cantidad por Paquete	Peso de la Cabeza
		A	B	C			Número de Parte		
1 lb	14	5⅙	1½	⅙	HH59	1.4	132G	6	1 lb



Martin

Martillos

Sólo *Martin* le ofrece esta garantía – Si la Cabeza de un Martillo se afloja, regrésela para reemplazar el mango o el martillo.

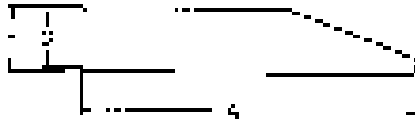

Martillos Estampadores

Peso de la Cabeza	Longitud Total	Longitud de la Cabeza	Ancho de la Cabeza	Ancho de la Cara	Mango de Repuesto	Peso con Mango (lb)	Cabeza en Acabado Industrial	Cantidad por Paquete	Peso de la Cabeza
		A	B	C			Número de Parte		
12 oz.	13½	4 ¹ / ₁₆	7⁄8	¾	HH801	1.1	30G	6	12 oz.
1 lb	13½	5 ¹ / ₁₆	1 ⁵ / ₁₆	1 ¹ / ₁₆	HH801	1.4	31G	6	1 lb



Mazos

Peso de la Cabeza	Longitud de la Cabeza	Ancho de la Cara	Longitud del Mango	Mango de Repuesto	Peso con Mango (lb)	Cabeza en Acabado Industrial	Cantidad por Paquete	Peso de la Cabeza
						Número de Parte		
4 lb	5¼	1 ¹ / ₁₆	32	HH418	4.3	S844SH	5	4 lb
6 lb	6	2 ¹ / ₈	32	HH6810	7.1	S846H	5	6 lb
8 lb	6½	2¼	32	HH6810	9.1	S848H	5	8 lb
10 lb	7	2½	32	HH6810	11.1	S8410H	5	10 lb
12 lb	7½	2 ⁵ / ₈	34	HH1216	13.2	S8412H	5	12 lb
16 lb	8¼	2 ⁷ / ₈	34	HH1216	17.2	S8416H	4	16 lb



Siempre use lentes de seguridad o “goggles” El golpe del martillo debe ser siempre recto. Evite los golpes de lado. Nunca use martillos cinceles o punzones con cabezas “hongadas”

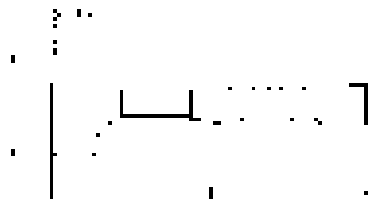

Superficie protectora, anti-deformación, anti-chispas; la cabeza de bronce brinda gran poder a un martillo compacto. Mango Estándar “Súper Agarre” (SG) requiere menos presión al oscilar mangos muy pesados, reduciendo así el esfuerzo y la fatiga. Ideal para usarse con guantes de carnaza.

Marros de Bronce

Número de Parte	Peso de la Cabeza	Cantidad por Paquete	Peso con Mango (lb)	D	H	L
HSB15	1.5 lb	5	2.01 lb	1/1.25	3.5	12
HSB25	2.5 lb	2	2.72 lb	1.25/1.5	3.5	12
HSB4	3.5 lb	2	3.85 lb	1.65/1.78	3.7	12



Mazos de Golpe Seco

Número de Parte	Peso de la Cabeza	Cantidad por Paquete	Peso con Mango (lb)	D	H	L
HPD1	1.25 lb	5	1.85 lb	1.6/2.1	3.9	11
HPD2	1.5 lb	5	2.10 lb	2.05/2.4	4.3	12
HPD3	2.2 lb	2	2.71 lb	2.4/2.7	4.7	12
HPD4	2.9 lb	2	3.50 lb	2.75/3.1	5	13



Con cabeza de impacto cargado que produce el efecto de golpe seco más completo (sin rebote), con 30% más fuerza de golpe que un martillo convencional. Mango “Súper Agarre” flexible de Fibra de Vidrio que combinado con el efecto del golpe seco reduce el esfuerzo, la deformación, la vibración y el ruido.

Martillos

Sólo *Martin* le ofrece esta garantía –
Si la Cabeza de un Martillo se afloja,
regrésela para reemplazar el mango o el martillo.



Advertencia: Siempre use
Lentes de Seguridad o goggles.

	Martillos para Ladrillo						
	Peso de la Cabeza	Longitud Total	Kit de Mango de Repuesto	Peso con Mango (lb)	Cabeza en Acabado Industrial	Cantidad por Paquete	Peso de la Cabeza
					Número de Parte		
	1½ lb	11	HH173FG	2.0	173	6	1½ lb

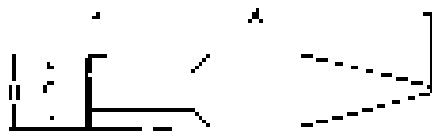

	Martillos para Remachar									
	Peso de la Cabeza	Longitud Total	Longitud de la Cabeza	Ancho de la Cabeza	Ancho de la Cara	Mango de Repuesto	Peso con Mango (lb)	Cabeza en Acabado Industrial	Cantidad por Paquete	Peso de la Cabeza
			A	B	C			Número de Parte		
4 oz.	9¼	3¼	¼	1½	HH50	.38	25G	6	4 oz.	
8 oz.	11	4¼	¾	2½	HH53	.76	26G	6	8 oz.	
12 oz.	13½	4¾	29/32	25/32	HH801	1.1	27G	6	12 oz.	
1 lb	14	5½	3½	27/32	HH801	1.4	28G	6	1 lb	

	Mangos de Repuesto de Madera de Nogal			
	Número de Parte	Cantidad por Paquete	Longitud Aproximada	Para Usarse con
	HH42A18 HH42B HH45 HH49	12 12 12 12	18 12 16 9¾	Martillos de Hojalatería 165 Todos los Martillos de Hojalatería (Excepto 165 y 155) Punta Cruzada, Ingeniería de Doble Cara y 155 Punta de Bola de 2 oz
HH50 HH53 HH56 HH59	12 12 12 12	10 12 13½ 14½	Punta de Bola de 4 oz / para Hojalatería de 4 oz Punta de Bola de 8 oz / para Hojalatería de 8 oz Punta de Bola de 12 oz Punta de Bola de 1 y 1¼ lb	
HH66 HH69 HH71 HH92	12 12 12 12	16 17 17 10½	Punta de Bola de 1½ y 2 lb Punta de Bola de 2½ lb Punta de Bola de 3 lb Todos los Martillos para Perforación	
HH801 HH418 HH6810 HH1216	12 12 12 12	13¾ 32 33 35	Martillos Estampadores y para Hojalatería Mazos de 4 lb Mazos de 6, 8 y 10 lb Mazos de 12 y 16 lb	

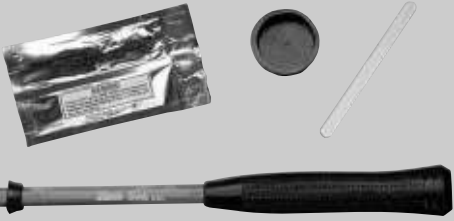
	Mangos de Repuesto de Fibra de Vidrio			
	Número de Parte	Cantidad por Paquete	Longitud Aproximada	Para Usarse con
	HH105106FG HH107FG HH108FG HH109110FG	1 1 1 1	13 14 16 16	Punta de Bola Serie G de 1 y 1¼ lb Punta de Bola Serie G de 1½ lb Punta de Bola Serie G de 2 lb Punta de Bola Serie G de 2½ y 3 lb
HH173FG	1	12½	Martillo para Ladrillo de 1½ lb	
HHBFFG	1	12	Todos los Martillos para Carrocería con Mango de 12"	

Mangos Ergonómica y Precisamente Diseñados, Fabricados en Acetato de Celulosa.

Robusto, Resiste a Impactos y Químicos.

Incrustaciones por Color para Identificarlos más Fácilmente.





Hojas Forjadas de Aleación de Níquel, Cromo y Molibdeno.

Caras Estriadas para Evitar Deslizamientos.

Galvanizado para Resistir la Corrosión.

Todos Nuestros Desarmadores Cumplen o Exceden los Estándares y Especificaciones de Dureza y Torque ANSI/ASME.

Advertencia: La intensión del vástago de plástico no es la de actuar como aislante. Nunca use los desarmadores como barras de apalancamiento o como cinceles.

 Punta Angosta, Vástago Redondo		Desarmadores Punta Cabinet y Eléctricos					
		Longitud de la Hoja	Ancho de la Hoja	Tipo	Peso Aprox. (lb)	Número de Parte	Cantidad por Paquete
		4	3/16	Cabinet	.14	SDE4-1	6
		6	3/16	Eléctrico	.15	SDE6-1	6
		8	3/16	Eléctrico	.16	SDE8-1	6
 Punta Ancha, Vástago Redondo		Desarmadores de Mango Redondo					
		Longitud de la Hoja	Ancho de la Hoja	Tipo	Peso Aprox. (lb)	Número de Parte	Cantidad por Paquete
		4	1/4	Mecánico	.20	SDR4-1	6
		6	3/16	Uso Pesado	.30	SDR6-1	6
		8	3/8	Uso Pesado	.49	SDR8-1	6
 Cabeza de Precisión, Vástago Redondo.		Desarmadores Punta Phillips					
		Longitud de la Hoja	Tamaño de la Punta	Tipo	Peso Aprox. (lb)	Número de Parte	Cantidad por Paquete
		3	No. 1	Phillips	.13	SDP3-1	6
		4	No. 2	Phillips	.20	SDP4-1	6
		6	No. 3	Phillips	.30	SDP6-1	6
 Punta Firme, Vástago Cuadrado		Desarmadores de Hoja Cuadrada					
		Longitud de la Hoja	Ancho de la Hoja	Tipo	Peso Aprox. (lb)	Número de Parte	Cantidad por Paquete
		4	1/4	Cuadrado	.21	SDS4-1	6
		6	3/16	Cuadrado	.34	SDS6-1	6
		8	3/8	Cuadrado	.55	SDS8-1	6
		10	3/4	Cuadrado	.62	SDS10-1	6
		12	3/4	Cuadrado	.70	SDS12-1	6
 Espacio Estrecho, Firme		Desarmadores Cortos					
		Longitud de la Hoja	Ancho / Tamaño	Tipo	Peso Aprox. (lb)	Número de Parte	Cantidad por Paquete
		1 1/2	1/4	Corto	.10	SDS1-1	6
		1 1/2	No. 2	Phillips Corto	.10	SDP1-1	6

Juegos de Desarmadores



SD10K

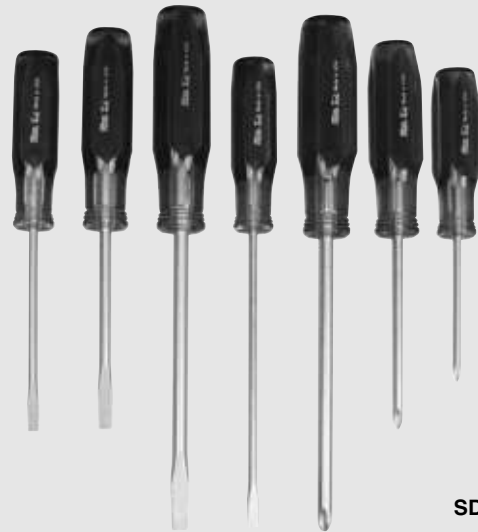

SDR7K-1

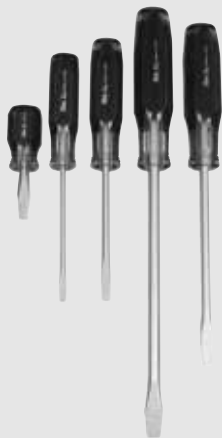

SDR5K-1



SDP4K-1



SDR4K-1



SDS3K-1

SDR4K-1 Combo de Desarmadores, Juego de 4 Piezas		
SDR4-1	Mecánico, 4"	¼ Redondo-C x 4"
SDE4-1	Eléctrico, 4"	¾ Redondo-C x 4"
SDP3-1	Phillips de 3", No. 1	P1 x 3"
SDP4-1	Phillips de 4", No. 2	P2 x 4"
P396	Estuche	
SDR5K-1 Combo de Desarmadores, Juego de 5 Piezas		
SDR4-1	Mecánico, 4"	¼ Redondo-C x 4"
SDE4-1	Eléctrico, 4"	¾ Redondo-C x 4"
SDR6-1	Mecánico, 6"	5/16 Redondo-C x 6"
SDR8-1	Mecánico, 8"	3/8 Redondo-K x 8"
SDS1-1	Mecánico, 1½"	¼ Cuadrado-K x 1.5"
P696	Estuche	
SDR7K-1 Combo de Desarmadores, Juego de 7 Piezas		
SDE4-1	Eléctrico, 4"	¾ Redondo-C x 4"
SDE6-1	Eléctrico, 6"	¾ Redondo-C x 6"
SDP3-1	Phillips de 3", No. 1	P1 x 3"
SDP4-1	Phillips de 4", No. 2	P2 x 4"
SDP6-1	Phillips de 6", No. 3	P3 x 6"
SDR4-1	Mecánico, 4"	¼ Redondo-C x 4"
SDR6-1	Mecánico, 6"	5/16 Redondo-C x 6"
P496	Estuche	

SDS3K-1 Desarmador de Hoja Cuadrada, Juego de 3 Piezas		
SDS4-1	Hoja Cuadrada, 4"	¼ Cuadrado x 4"
SDS6-1	Hoja Cuadrada, 6"	5/16 Cuadrado x 6"
SDS8-1	Hoja Cuadrada, 8"	3/8 Cuadrado x 8"
P296	Estuche	
SD10K Combo de Desarmadores, Juego de 10 Piezas		
SDE4-1	Eléctrico, 4"	¾ Redondo-C x 4"
SDE6-1	Eléctrico, 6"	¾ Redondo-C x 6"
SDR4-1	Mecánico, 4"	¼ Redondo-C x 4"
SDR6-1	Mecánico, 6"	5/16 Redondo-C x 6"
SDS1-1	Mecánico, 1½"	¼ Cuadrado-K x 1.5"
SDS8-1	Hoja Cuadrada, 8"	3/8 Cuadrado-K x 8"
SDP1-1	Phillips de 1½", No. 2	P2 x 1.5"
SDP3-1	Phillips de 3", No. 1	P1 x 3"
SDP4-1	Phillips de 4", No. 2	P2 x 4"
SDP6-1	Phillips de 6", No. 3	P3 x 6"
SDP4K-1 Combo de Phillips, Juego de 4 Piezas		
SDP1-1	Phillips de 1½", No. 2	P2 x 1.5"
SDP3-1	Phillips de 3", No. 1	P1 x 3"
SDP4-1	Phillips de 4", No. 2	P2 x 4"
SDP6-1	Phillips de 6", No. 3	P3 x 6"
P396	Estuche	



Martin ha patentado su mango ergonómicamente diseñado para proporcionar máximo confort y agarre seguro. Con casquillo en el extremo del mango en contacto directo con la flecha, que permite al usuario golpear con la herramienta sin que se dañe el mango. La hoja se extiende por todo el mango y está endurecida y templada para máxima durabilidad. El Juego contiene una pieza de cada una de las siguientes medidas: ½" x 10"; ¾" x 10"; 1" x 10"; 1½" x 10".

- Limpia materiales de goma, adhesivos y desecho en general de la industria automotriz y de ingeniería.
- Muy útil para limpiar los residuos de carbón en cabezas cilíndricas, pistones y otras superficies metálicas.

GS4K	Juego de 4 piezas de Raspadores de Juntas de Uso Pesado	Peso 2.5 lb
GS50	Raspador de Juntas Largo ½" x 10"	<ul style="list-style-type: none"> • Acero de Aleación Americana • Vástago de ⅜" Uso Pesado.
GS75	Raspador de Juntas Largo ¾" x 10"	
GS100	Raspador de Juntas Largo 1" x 10"	
GS150	Raspador de Juntas Largo 1½" x 10"	

Número de Parte		Medida	Peso	Cant. por Pqt.
GS50		½" x 10"	.57	6
GS75		¾" x 10"	.57	6
GS100		1" x 10"	.58	6
GS150		1½" x 10"	.59	6

Juegos de Cinceles



CC6K	6 PIEZAS
C8	Cinzel Plano ¼"
C10	Cinzel Plano ⅜"
C12	Cinzel Plano ⅝"
C16	Cinzel Plano ½"
C20	Cinzel Plano ⅝"
C24	Cinzel Plano ¾"
C66	Estuche

ADVERTENCIA: Nunca use martillos con cabezas "hongadas", podrían astillarse y causar heridas. Siempre use lentes de seguridad o "goggles".

Juegos de Punzones



PP7K	7 PIEZAS
P2	Punzón Botapasador ⅛"
P3	Punzón Botapasador ⅜"
P4	Punzón Botapasador ⅝"
P5	Punzón Botapasador ⅞"
P6	Punzón Botapasador ⅜"
P8	Punzón Botapasador ¼"
P10	Punzón Botapasador ⅝"
C70	Estuche

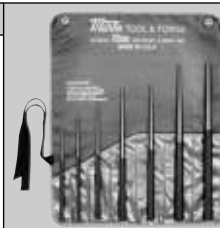

LP7K	7 PIEZAS
P23	Punzón Botador Largo ⅜"
P24	Punzón Botador Largo ⅝"
P25	Punzón Botador Largo ⅞"
P26	Punzón Botador Largo ⅜"
P26A	Punzón Botador Largo ⅞"
P27	Punzón Botador Largo ¼"
P28	Punzón Botador Largo ⅝"
C187	Estuche

Juegos Combinados de Cinceles y Punzones



PC6K	6 PIEZAS
C16 ..	Cinzel Plano ½"
C24 ..	Cinzel Plano ¾"
P42 ..	P. para Centrar ½"
P4	P. Botapasador ⅝"
P6	P. Botapasador ⅜"
P16 ..	Punzón Botador ⅜"
C66 ..	Estuche

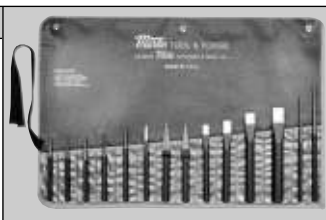

PC14K	14 PIEZAS
C42 ..	Cinzel Puntiagudo ¼"
C16 ..	Cinzel Plano ½"
C20 ..	Cinzel Plano ⅝"
C24 ..	Cinzel Plano ¾"
C28 ..	Cinzel Plano ⅞"
C60 ..	C. con P. de Diamante ¼"
C72 ..	Cinzel Semiredondo ¼"
P40	Cinzel para Centrar ⅜"
P24	P. Botador Largo ⅝"
P25	P. Botador Largo ⅞"
P6	P. Botapasador ⅜"
P8	P. Botapasador ¼"
P14	Punzón Botador ⅝"
P18	Punzón Botador ¼"
C14	Estuche

Punzones



ADVERTENCIA: Use siempre Lentes de Seguridad o "Goggles".

Punzones para Marcar					Punzones para Centrar					
Tamaño	Longitud	Peso por Pza. (lb)	Acabado Industrial	Cantidad por Paquete	Medida de la Punta	Tamaño	Longitud	Peso por Pza. (lb)	Acabado Industrial	Cantidad por Paquete
A	B		Número de Parte		A	B	C		Número de Parte	
3/8	5	.14	P32	12	3/32	1/4	3 1/2	.06	P38	12
1/2	6	.27	P33	12	5/32	5/16	4 1/4	.08	P39	12
					3/16	3/8	5	.15	P40	12
					1/4	1/2	6	.30	P42	12
					5/8	5/8	6 1/4	.25	P43	6

Punzones Botapasador							Punzones Botadores						
Medida de la Punta	Tamaño	Longitud	Longitud del Pasador	Peso por Pza. (lb)	Acabado Industrial	Cantidad por Paquete	Medida de la Punta	Tamaño	Longitud	Longitud de la Conicidad	Peso por Pza. (lb)	Acabado Industrial	Cantidad por Paquete
A	B	C	D		Número de Parte		A	B	C	D		Número de Parte	
1/16	1/4	4	3/4	.05	P2	12	3/32	5/16	5	1 1/4	.02	P13	12
3/32	5/16	4 1/2	7/8	.12	P3	12	1/8	3/8	5	1 3/4	.16	P14	12
1/8	5/16	4 3/4	1	.12	P4	12	3/16	3/8	5	1 1/2	.16	P16	12
5/32	5/16	5	1	.12	P5	12	1/4	3/8	6	1 1/2	.16	P18	12
3/16	3/8	5 1/4	1 1/4	.17	P6	12	5/16	1/2	6	2	.31	P19	12
7/32	3/8	5 1/2	1 1/4	.18	P7	12							
1/4	3/8	5 3/4	1 1/4	.29	P8	12							
5/16	1/2	6	1 1/4	.33	P10	12							

Punzones Botadores Largos						
Medida de la Punta	Tamaño	Longitud	Longitud de la Conicidad	Peso por Pza. (lb)	Acabado Industrial	Cantidad por Paquete
A	B	C	D		Número de Parte	
3/32	5/16	8	3 1/2	.12	P23	12
1/8	5/16	8	3 1/2	.16	P24	12
5/32	3/8	9	4 1/4	.25	P25	12
3/16	1/2	10	6 1/2	.45	P26	12
7/32	1/2	10	6 1/2	.45	P26A	12
1/4	5/8	12	7 1/4	.88	P27	6
5/16	5/8	12	7 1/4	.94	P28	6
1/4	3/4	15	7 1/4	1.66	P28A	6
5/16	3/4	16	9 1/2	1.33	P29	6
3/8	3/4	15	8	1.66	P34	6

ADVERTENCIA: Use siempre Lentes de Seguridad o "Goggles".

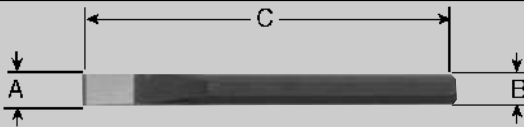
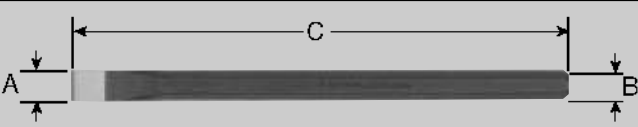
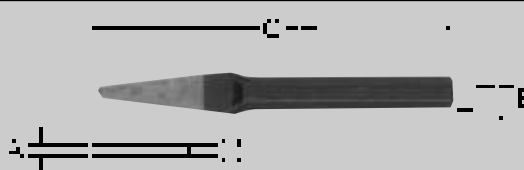
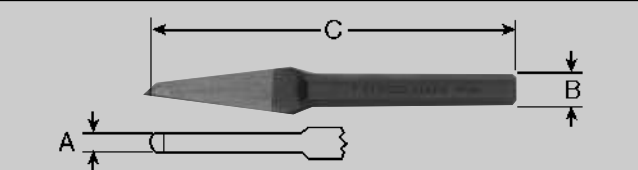
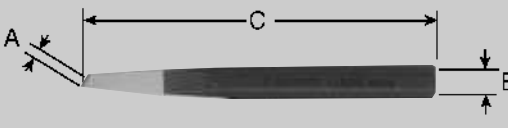
Cinceles Planos						Cinceles Planos, Largos					
											
Espesor del Filo	Tamaño	Longitud	Peso por Pza. (lb)	Acabado Industrial	Cantidad por Paquete	Espesor del Filo	Tamaño	Longitud	Peso por Pza. (lb)	Acabado Industrial	Cantidad por Paquete
A	B	C		Número de Parte		A	B	C		Número de Parte	
1/4	1/4	5	.07	C8	12	3/8	5/8	12	1.13	C120	6
5/16	1/4	5	.08	C10	12	5/8	1/2	12	.70	C124	12
3/8	3/16	5 1/2	.13	C12	12	3/4	5/8	18	1.67	C126	3
1/2	7/16	6	.26	C16	12	7/8	3/4	12	1.50	C129	6
5/8	1/2	6 1/2	.37	C20	12	1	3/4	12	1.50	C132	6
3/4	5/8	7	.62	C24	12	1	3/4	18	2.33	C133	3
7/8	3/4	7 1/2	.93	C28	6						
1	7/8	8	1.34	C32	6						
Cinceles Puntiagudos						Cinceles Semiredondos					
											
Medida de la Punta	Tamaño	Longitud	Peso por Pza. (lb)	Acabado Industrial	Cantidad por Paquete	Medida de la Punta	Tamaño	Longitud	Peso por Pza. (lb)	Acabado Industrial	Cantidad por Paquete
A	B	C		Número de Parte		A	B	C		Número de Parte	
1/8	5/16	5 1/2	.10	C39	12	3/16	3/8	5 1/2	.16	C71	12
3/16	3/8	5 1/2	.16	C40	12	1/4	3/8	5 1/2	.29	C72	12
1/4	3/8	5 1/2	.29	C42	12						
Cinceles con Punta de Diamante											
											
Medida de la Punta	Tamaño	Longitud	Peso por Pza. (lb)	Acabado Industrial	Cantidad por Paquete						
A	B	C		Número de Parte							
1/8	5/16	5	.10	C58	12						
3/16	3/8	5 1/2	.18	C59	12						
1/4	3/8	5 3/4	.18	C60	12						
3/8	3/8	7	.58	C62	6						

Pinzas

– Empuñadura de Plástico

Pinza para Electricista

Longitud Total	Longitud de la Quijada	Ancho de la Quijada	Espesor de la Quijada	Peso por Pza. (lb)	Número de Parte	Cantidad por Paquete
A	B	C	D			
7 ¼	1 ¼	15/16	9/16	0.68	P307	6
8 ½	1 ½	1 ¼	9/16	1.00	P308	6

Además de su aplicación para trabajos de electricidad, esta herramienta es genial para instalación y mantenimiento de conexiones y equipos electrónicos.

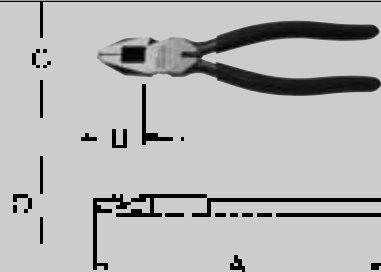

Pinzas para Electricista Largas

Longitud Total	Longitud de la Quijada	Ancho de la Quijada	Espesor de la Quijada	Peso por Pza. (lb)	Número de Parte	Cantidad por Paquete
A	B	C	D			
9 ½	1 ½	1 5/16	5/8	1.04	P309	6

De uso pesado para alambres #8 y más grandes. Las quijadas están diseñadas para incrementar el palanqueo y presiones fuertes.

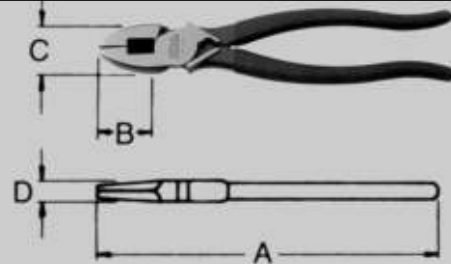

Pinza de Corte Diagonal

Longitud Total	Longitud de la Quijada	Ancho de la Quijada	Espesor de la Quijada	Peso por Pza. (lb)	Número de Parte	Cantidad por Paquete
A	B	C	D			
6 ¼	7/8	25/32	7/16	0.38	P206	6
7 3/8	1	7/8	7/16	0.52	P2075	6

Magnífico para uso general tanto eléctrico como electrónico en áreas restringidas.

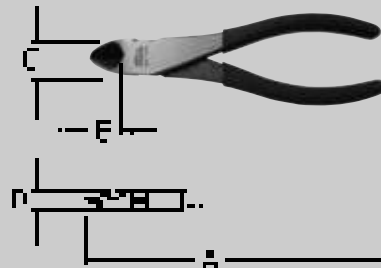

Pinzas de Punta Larga para Corte Lateral

Longitud Total	Longitud de la Quijada	Ancho de la Quijada	Espesor de la Quijada	Peso Aprox. (lb)	Número de Parte	Cantidad por Paquete
A	B	C	D			
6 ¼	2	7/8	13/32	0.32	P506	6
7 7/8	2 5/8	1	7/16	0.49	P507	6

La larga y afilada punta cortante es ideal para variadas aplicaciones eléctricas y electrónicas.

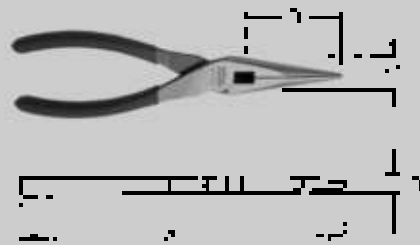

Pinzas para Tuberías

Longitud Total	Longitud de la Quijada	Ancho de la Quijada	Espesor de la Quijada	Peso Aprox. (lb)	Número de Parte	Cantidad por Paquete
A	B	C	D			
7	13/16	13/16	3/8	0.42	P407	6
9 ¼	1 ¼	1 ½	7/16	0.92	P510	6
12 7/8	1 11/16	2 ¾	½	1.76	P71275	6

Balaceo de precisión manual, liberando tensión al tornillo. Endurecido y templado para una larga vida de uso industrial.

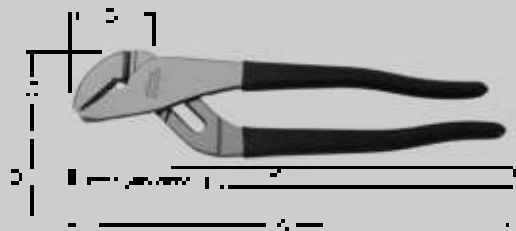

Pinzas para Mecánico

Longitud Total	Longitud de la Quijada	Ancho de la Quijada	Espesor de la Quijada	Peso Aprox. (lb)	Número de Parte	Cantidad por Paquete
A	B	C	D			
6 ¾	1 13/16	1 ¼	13/32	0.48	P2065	6
8 ¼	2	1 11/32	7/16	0.60	P208	6
10	2 3/8	1 ½	15/32	0.98	P210	6

Con doble ajuste de junta corrediza, la más básica pinza de uso general.

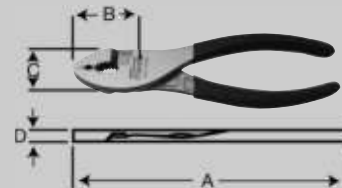



PL3K
Juego de Pinzas para Uso General, 3 Piezas

P506	Pinza de Punta Larga para Corte Lateral, 6½"
P2065	Pinza para Mecánico, 6¾"
P510.....	Pinza para Tuberías, 9¾"
P1796.....	Estuche



PL4K
Juego de Pinzas para Uso General, 4 piezas

P507	Pinza de Punta Larga para Corte Lateral, 8"
P510	Pinza para Tuberías, 9¾"
P208	Pinza para Mecánico, 8"
P2075.....	Pinza de Corte Diagonal, 7 "
P1996	Estuche



PL3KSJ
Juego de Pinzas para Mecánico, 3 piezas

P2065.....	Pinza para Mecánico, 6¾"
P208	Pinza para Mecánico, 8"
P210	Pinza para Mecánico, 10"
P1896	Estuche



PL3KTG
Juego de Pinzas para Tuberías, 3 piezas

P407	Pinza para Tuberías, 7"
P510	Pinza para Tuberías, 9¾"
P71275	Pinza para Tuberías, 13"
P2096	Estuche

Pinzas para Arillos de Retención

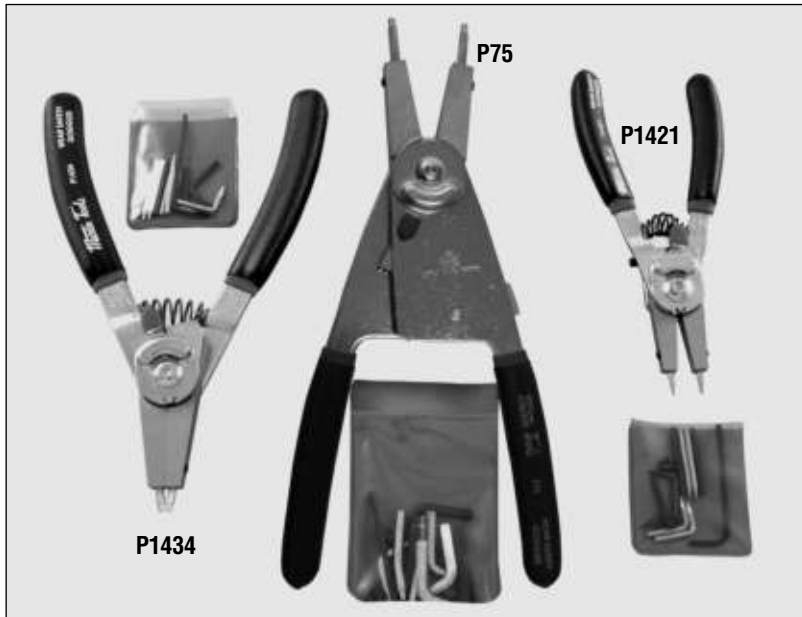

¡Una Herramienta que lo hace Todo!

Las pinzas *Martin* patentadas para Arillo de Retención se pueden usar tanto en arillos internos como externos. Las pinzas *Martin* ofrecen un desempeño superior con características únicas:

- Mecanismo Reversible - fácil conversión de interno a externo con una sola mano.
- Con quijadas patentadas que otorgan un fuerte ajuste y alineamiento de las puntas.
- La pinza P1421 con mecanismo de apertura ajustable es ideal para arillos pequeños.
- La pinza P75 con un trinquete de seguridad que traba los arillos tanto abiertos como cerrados. Ideal para arillos grandes arriba de 4".

Pinzas para Arillos de Retención

Número de Parte	Descripción	Interior	Exterior	Peso	Cantidad por Paquete
P1421	Pinzas para Arillos de Retención de Cambio Rápido - Incluye: 5 pares de puntas intercambiables distinguibles por color y llave Allen, todo en una práctica bolsa. Medidas de Puntas Recta-Curvo - .023", .036", .047" (0.6mm, 0.9mm, 1.2mm) Curva 90° - .036", .047" (0.9mm, 1.2mm)	¼" - 1" 7mm - 26mm	⅛" - 1" 3mm - 26mm	0.3	6
P1434	Pinzas para Arillos de Retención de Cambio Rápido Incluye: 5 pares de puntas intercambiables distinguibles por color y llave Allen, todo en una práctica bolsa. Medidas de Puntas Recta-Curvo .036", .047", .070" (0.9mm, 1.2mm, 1.8mm) Curva 90° - .036", .047" (0.9mm, 1.2mm)	⅜" - 2" 10mm - 51mm	¼" - 2" 7mm - 51mm	0.6	6
P75	Pinzas para Arillos de Retención - Incluye: 6 pares de puntas intercambiables distinguibles por color y llave Allen, todo en una práctica bolsa. M. de Puntas Recta: Curva 15°-.090", .108", .120" (2.3mm, 2.7mm, 3.0mm) Curva 90°-.090", .108", .120" (2.3mm, 2.7mm, 3.0mm).	1 ⅜" - 4" 46mm - 102mm	1 ½" - 4" 32mm - 102mm	1.18	6
P87	Pinzas para Arillos de Retención - Incluye: 6 pares de puntas intercambiables distinguibles por color y llave Allen, todo en una práctica bolsa. Medida de Punta Recta: Curva 20°- .120", .150", .180" (3.0mm, 3.8mm, 4.6mm) Curva 90° - .120", .150", .180" (3.0mm, 2.8mm, 4.6mm).	⅜" - 2" 90mm - 175mm	¼" - 2" 90mm - 175mm	3.05	6

Juegos de Pinzas para Arillos de Retención

PL1450K	Juego de 2 piezas de Pinzas para Arillo de Retención en Bandeja de Hule Espuma Incluye P1421 y P1434	1.2	1
PL1465K	Juego de 3 piezas de Pinzas para Arillo de Retención en Caja de Plástico Incluye P1421, P1434 y P75	1.2	1



Juegos de Puntas

Número de Parte	Descripción	Contenido	Peso
P12K	Juego de Puntas P1221 y P1421	Bolsa con 5 Puntas y Llave Allen	0.04
P14K	Juego de Puntas P1234 y PP1434	Bolsa con 5 Puntas y Llave Allen	0.04
P651590K	Juego de Puntas P65 y P75	Bolsa con 5 Puntas y Llave Allen	0.12
P8720K	Juego de Puntas de 20 para P87	Bolsa con 3 Puntas de 20° y Llave Allen	0.12
P8790K	Juego de Puntas de 90 para P87	Bolsa con 3 Puntas de 90° y Llave Allen	0.12

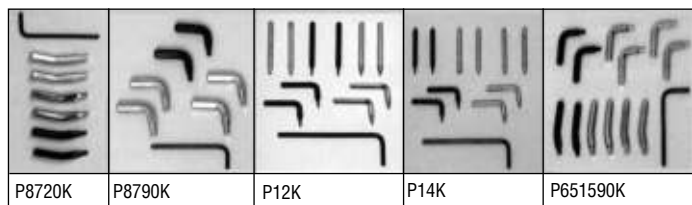

Manivelas

**Entradas cuadradas, con barreno escariado en la el extremo de la boca.
También disponibles en acodados especiales, y entradas con barrenos ensanchados.**

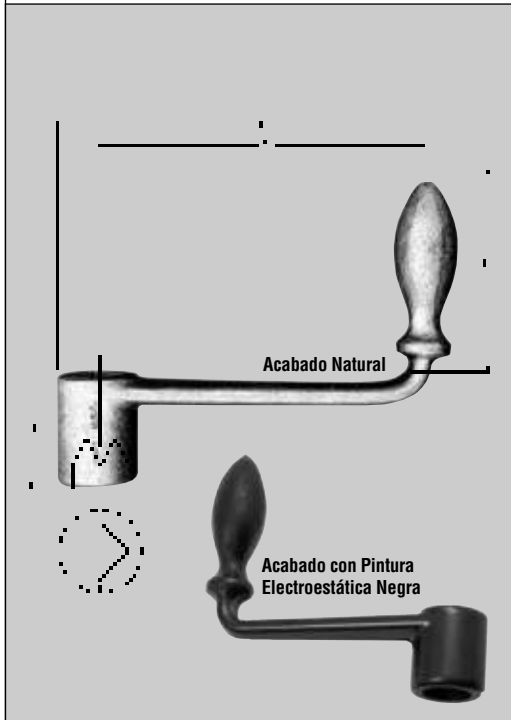

Medida del Cuadro	Boca		Longitud		Altura del Mango	Peso por Pza. (lb)	Acabado con Pintura Electroestática Negra	Acabado Natural	Cantidad por Paquete
	Diámetro	Longitud	Centro de la Maza al Centro del Mango	Total			Número de Parte	Número de Parte	
	A	B	C	D			E		
½	1	1¼	1¼	2½	2½	.46	CH00BC	CH00B	1
½	1	1¼	2¼	3½	2½	.53	CH0BC	CH0B	1
¾	1¼	1½	3	4½	2¾	.83	CH1BC	CH1B	1
½	1⅞	1⅞	3½	4½	3	.74	CH2BC	CH2B	1
¾	1¼	1¾	4	5½	3½	1.0	CH4BC	CH4B	1
¾	1¼	1⅞	5	6½	3½	1.3	CH6BC	CH6B	1
1⅞	1¼	2	6	7½	3½	1.4	CH8BC	CH8B	1
¾	1¾	2⅞	7	8¼	3¾	1.6	CH10BC	CH10B	1
¾	1⅞	2⅞	8	9½	3¾	2.3	CH12BC	CH12B	1
¾	1½	2½	9½	10½	3¾	2.7	CH14BC	CH14B	1
1	1¾	3	10	11½	4	3.6	CH16BC	CH16B	1

Manivelas sin Terminar

Las Manivelas sin Terminar son Forjas simples sin perforación en la entrada de la boca.

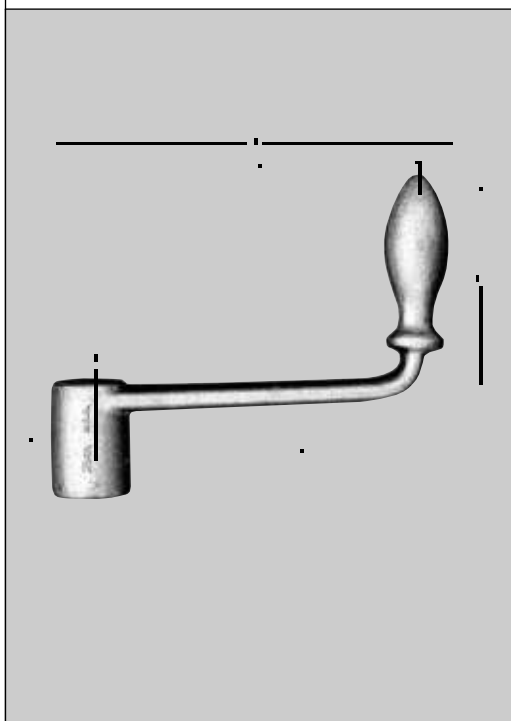

Máximo Barreno del Cuadro	Boca		Longitud		Altura del Mango	Peso por Pza. (lb)	Acabado Natural	Cantidad por Paquete
	Diámetro	Longitud	Centro de la Maza al Centro del Mango	Total			Número de Parte	
	A	B	C	D			E	
¾	1	1¼	1¼	2½	2½	.46	CH00U	1
¾	1	1¼	2¼	3½	2½	.53	CH0U	1
¾	1¼	1½	3	4½	2¾	.83	CH1U	1
¾	1⅞	1⅞	3½	4½	3	.74	CH2U	1
¾	1¼	1¾	4	5½	3½	1.0	CH4U	1
¾	1¼	1⅞	5	6½	3½	1.3	CH6U	1
¾	1¼	2	6	7½	3½	1.4	CH8U	1
¾	1¾	2⅞	7	8¼	3¾	1.6	CH10U	1
1	1⅞	2⅞	8	9½	3¾	2.3	CH12U	1
1	1½	2½	9½	10½	3¾	2.7	CH14U	1
1⅞	1¾	3	10	11½	4	3.6	CH16U	1

Prensas en C Tornillos con Ojo Barras de Apalancamiento

Martin

Garganta Extra Profunda, Eje a Prueba de Fatiga con Recubrimiento de Cobre. Cojinetes de Tipo Permanente

Capacidad de Abertura	Profundidad de Garganta	Diámetro del Eje	Prueba de Resistencia Mínima	Peso por Pza. (lb)	Número de Parte	Cantidad por Paquete
0-2	2	½	3500 lb	1.4	CC402	1
0-3	2¾	½	3500 lb	2.2	CC403	1
0-4	2¾	¾	6500 lb	3.4	CC404	1
0-6	3¾	¾	6900 lb	5.0	CC406	1
0-8	4½	¾	6900 lb	7.8	CC408	1
0-10	5¾	¾	8000 lb	11.0	CC410	1
0-12	5¾	¾	9500 lb	15.8	CC412	1



PRENSAS DE GARGANTA EXTRA PROFUNDA

El Acabado Granallado Cumple con la Norma ANSI B18.15-1985

A	Hilos / Pulgadas	B	Ojo		Capacidad Estimada lb	Peso por Pza. (lb)	Número de Parte	Cantidad por Paquete
			C	D				
¼	20	1	¾	1⅞	500	.06	EB1	1
⅜	18	1½	¾	1⅞	900	.10	EB2	1
½	16	1¼	1	1⅞	1300	.15	EB3	1
⅝	14	1½	1⅞	1⅞	1800	.21	EB4	1
¾	13	1½	1⅞	2⅞	2400	.30	EB5	1
⅞	12	1¾	1¼	2¼	3000	.55	EB6	1
1	11	1¼	1½	2⅞	4000	.61	EB7	1
1¼	10	2	1½	2⅞	5000	.98	EB8	1
1½	9	2¼	1½	3⅞	7000	1.53	EB9	1
1	8	2½	1¼	3⅞	9000	2.06	EB10	1
1½	7	2¾	2	4	12000	2.90	EB11	1
1¼	7	3	2⅞	4⅞	15000	4.11	EB12	1
1½	6	3½	2½	5⅞	21000	6.73	EB14	1

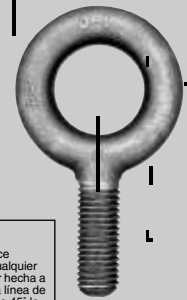

ADVERTENCIA
La Capacidad Estimada se reduce substancialmente al cargar de cualquier ángulo. La carga nunca debe ser hecha a un ángulo mayor de 45° desde la línea de centro del tornillo. A un ángulo de 45° la capacidad estimada se reduce ¼ del rango mostrado.

TORNILLOS CON OJO

El Acabado Granallado Cumple con la Norma ANSI B18.15-1985

A	Hilos / Pulgadas	B	Ojo		E	Capacidad Estimada lb	Peso por Pza. (lb)	Número de Parte	Cantidad por Paquete
			C	D					
¼	20	1	¾	1⅞	1⅞	500	.06	EB21	1
⅜	18	1½	¾	1⅞	⅞	900	.11	EB22	1
½	16	1¼	1	1⅞	1⅞	1300	.18	EB23	1
⅝	14	1½	1⅞	1⅞	1⅞	1800	.23	EB24	1
¾	13	1½	1⅞	2⅞	1⅞	2400	.35	EB25	1
⅞	12	1¾	1¼	2¼	1½	3000	.47	EB26	1
1	11	1¼	1½	2⅞	1⅞	4000	.70	EB27	1
1¼	10	2	1½	2⅞	1⅞	5000	1.10	EB28	1
1½	9	2¼	1⅞	3⅞	2⅞	7000	1.70	EB29	1
1	8	2½	1⅞	3⅞	2⅞	9000	2.36	EB30	1
1½	7	2¾	2	4⅞	2⅞	12000	3.41	EB31	1
1¼	7	3	2⅞	4⅞	2⅞	15000	4.68	EB32	1
1½	6	3½	2½	5⅞	3⅞	21000	7.77	EB34	1

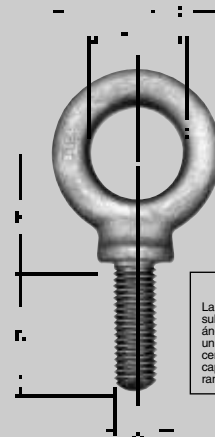

ADVERTENCIA
La Capacidad Estimada se reduce substancialmente al cargar de cualquier ángulo. La carga nunca debe ser hecha a un ángulo mayor de 45° desde la línea de centro del tornillo. A un ángulo de 45° la capacidad estimada se reduce ¼ del rango mostrado.

TORNILLOS CON OJO DE HOMBRO

Barras de Apalancamiento

Barras de Apalancamiento con Cabeza Curva



Tamaño	Longitud	Peso por Pza. (lb)	Cromado	Acabado Industrial	Cantidad por Paquete	Tamaño	Longitud	Peso por Pza. (lb)	Cromado	Acabado Industrial	Cantidad por Paquete
			Número de Parte	Número de Parte					Número de Parte	Número de Parte	
⅝	16	1.3	196C	196	1	½	12	.70	192C	192	1
¾	24	3.0	197C	197	1	½	15	.87	193C	193	1
⅞	30	5.25	198C	198	1	⅝	18	1.6	194C	194	1

Avertencia: Nunca substituya una barra de apalancamiento con un desarmador. "SIEMPRE USE LENTES DE SEGURIDAD O GOGGLES"



ESTUCHES

No. de Bolsas	Longitud	Altura	Peso	No. de Parte
14	22 $\frac{3}{8}$	15 $\frac{1}{8}$.35	C14
5	19 $\frac{1}{2}$	40 $\frac{1}{4}$.83	C55
6	15 $\frac{3}{8}$	21 $\frac{1}{4}$.34	C60B
6	8	12 $\frac{3}{8}$.12	C66
7	13 $\frac{1}{2}$	11 $\frac{1}{8}$.18	C70
8	19 $\frac{3}{4}$	19 $\frac{1}{2}$.39	C81
9	17 $\frac{1}{2}$	15	.28	C90
11	25 $\frac{1}{2}$	23 $\frac{3}{8}$.61	C110
11	24 $\frac{1}{2}$	17 $\frac{3}{8}$.43	C111
14	29 $\frac{1}{2}$	30 $\frac{3}{8}$.84	C140
15	28	29 $\frac{3}{4}$.84	C150
18	34 $\frac{1}{2}$	24 $\frac{1}{4}$.89	C180
5	9 $\frac{3}{4}$	15 $\frac{1}{2}$.17	C185
7	13 $\frac{3}{8}$	16 $\frac{1}{2}$.24	C187
1	8 $\frac{1}{8}$	2 $\frac{1}{16}$.04	C591
1	5 $\frac{1}{8}$	2 $\frac{3}{4}$.03	C691
1	4 $\frac{3}{8}$	2 $\frac{1}{16}$.02	C791
1	3 $\frac{3}{8}$	16 $\frac{1}{8}$.06	P296
1	5	13	.06	P396
1	6	14 $\frac{1}{2}$.08	P496
1	3 $\frac{3}{8}$	10 $\frac{3}{8}$.04	P595
1	5 $\frac{1}{4}$	15	.08	P696



CAJA METÁLICA

Largo	Profundidad	Altura	Peso	No. de Parte
20	8	9	10.00	BX17
16	7	7 $\frac{1}{2}$	5.10	BX18
19 $\frac{3}{64}$	7	7 $\frac{1}{2}$	7.00	BX21
26 $\frac{3}{64}$	12 $\frac{3}{64}$	15	51.00	BX26



CAJA METÁLICA PARA DADOS

Ancho	Profundidad	Altura	Peso	No. de Parte
6 $\frac{1}{2}$	3 $\frac{3}{8}$	1 $\frac{1}{2}$.72	91
9 $\frac{1}{2}$	3 $\frac{3}{4}$	1 $\frac{1}{2}$	1.24	93
16 $\frac{1}{16}$	3 $\frac{3}{4}$	1 $\frac{1}{2}$	2.00	94
18 $\frac{1}{4}$	3 $\frac{3}{4}$	2	2.39	95
25 $\frac{1}{2}$	5 $\frac{1}{4}$	3	6.24	96A
14 $\frac{1}{4}$	4 $\frac{3}{4}$	2	1.88	98
19 $\frac{1}{4}$	5 $\frac{1}{16}$	2	3.36	99
26 $\frac{1}{4}$	8 $\frac{3}{16}$	3 $\frac{3}{8}$	15.15	237
31	11 $\frac{1}{2}$	4 $\frac{3}{8}$	21.50	299













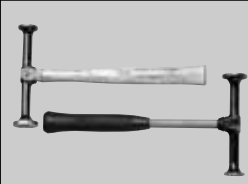

RIELES

Longitud	No. de Clips	Dado	Peso	No. de Parte
13	12	$\frac{3}{8}$.14	240
7	6	$\frac{3}{8}$.08	242
9	8	$\frac{3}{8}$.10	244
9	9	$\frac{3}{8}$.10	245
9	10	$\frac{3}{8}$.10	246
7	7	$\frac{3}{8}$.08	247
9	6	$\frac{1}{2}$.10	248
9	11	$\frac{3}{8}$.10	249
9	7	$\frac{1}{2}$.10	250
1	11	$\frac{1}{2}$.16	254
11	9	$\frac{1}{2}$.14	256
17	15	$\frac{1}{2}$.20	258
13	10	$\frac{1}{2}$.16	261

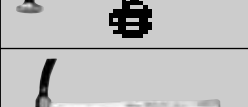
Martillos para Carrocería

Sólo *Martin* le ofrece esta garantía –
Si la Cabeza de un Martillo se afloja,
regrésela para reemplazar el mango o el martillo.











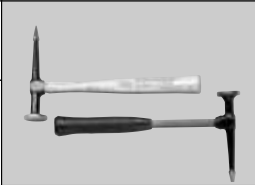
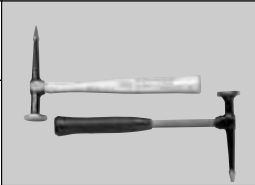

Martin

Tipo		Descripción	Número de Parte de Martillos		Cantidad por Paquete
			Mango de Madera	Mango de Fibra de Vidrio	
MARTILLO PARA ABOLLADURAS		Para golpeo de panel de alta curvatura o de salpicadera. Caras de alta y baja curvatura para trabajo "con o sin sufridera". Caras de 1¼" y 1½" . Cabezas redondas. Largo total de 6" . Peso 1.04 lb.	150G	150FG	6
MARTILLO PARA ABOLLADURAS		Para golpeo suave y de largo alcance. La cara cuadrada permite un golpeo cerca de la moldura o reborde. Cara redonda de 1¼" , cabeza cuadrada de 1½" . Largo total de 6" . Peso .85 lb.	151G	—	6
MARTILLO CON CABEZA CUADRADA Y PEÑA ALTA		Con dos caras de curvatura alta para superficies cóncavas en puertas, paneles de cuarto trasero, guardafangos y toldos. Caras 1½" . Largo total 6" . Peso 1.02 lb.	152G	—	6
MARTILLO CON CABEZA REDONDA Y CINCEL CURVO		Ideal para terminados. Peña con cara transversal y cincel para trabajar esquinas angostas alrededor de molduras y para calafatear. Diámetro de cara redonda de 1½" . Longitud del Cincel de 3" . Peso .87 lb.	153G	153FG	6
MARTILLO CON PICO CURVO		Excelente para terminados, para trabajar en esquinas angostas alrededor de molduras y para calafatear. Cincel curvo bien balanceado para trabajos en lugares cerrados. Cara redonda de 1½" . Longitud del Cincel de 3" . Peso .85 lb.	153GB	153FGB	6
MARTILLO CON CABEZA REDONDA Y CINCEL		Cara ancha y rugosa para reducir superficies extensas – el extremo en forma de cincel se usa en esquinas. Diámetro de cara plana redonda de 1½" . Longitud del Cincel de 3" . Peso .87 lb.	153S	—	6
MARTILLO CON CINCEL VERTICAL		Ideal para terminados. Peña con cara transversal y cincel para trabajar esquinas alrededor de molduras y para calafatear. Diámetro de cara redonda de 1½" . Cincel de ¾" , longitud de 5½" . Peso .85 lb.	154G	154FG	6
MARTILLO CON CINCEL VERTICAL		La cara extra ancha es rugosa para reducir superficies extensas – el extremo en forma de cincel vertical se utiliza para trabajar esquinas. Diam. de cara redonda de 1½" . Longitud del Cincel de 5½" . Peso .87 lb.	154S	154SFG	6
MARTILLO PARA REPARACIÓN DE SALPICADERAS		Para trabajar en áreas que la sufridera no puede alcanzar. Se usa también para calafatear hierro. Longitud de la cabeza de 8¾" . Peso 2.8 lb.	155G	155FG	4
MARTILLO CON PICO		De largo alcance, con punta delgada para puntos bajos en paneles curvos. Alcance sobre obstrucciones internas. Cara de alta curvatura. Cara con punta redondeada de 1¼" , radio de ½" . Longitud de 5½" . Peso .91 lb.	156G	156FG	6
MARTILLO CON PICO CURVO EN FORMA DE ARCO		Parecido al martillo con pico (156G) excepto que el pico esta curveado en forma de arco para un golpe normal. Alcanza lugares de difícil acceso. Cara de punta redondeada de 1¼" , radio de ½" , longitud de punta de 5½" . Peso .86 lb.	156GB	—	6

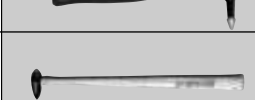
Martin

Martillos para Carrocería









Sólo *Martin* le ofrece esta garantía – Si la Cabeza de un Martillo se afloja, regrésela para reemplazar el mango o el martillo.

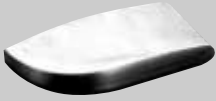



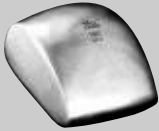
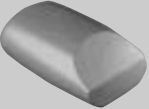

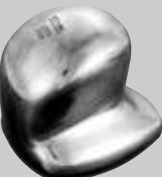

Tipo		Descripción	Número de Parte de Martillos		Cantidad por Paquete
			Mango de Madera	Mango de Fibra de Vidrio	
MARTILLO DE USO GENERAL CON PICO		Punta y alcance de tamaño medio para trabajo general. Punta de fresa de baja curvatura para un balance perfecto. Cara de punta redondeada de 1¹/₁₆" , radio de $\frac{3}{32}$ ". Longitud del pico de 3³/₄" . Peso .91 lb.	158G	158FG	6
MARTILLO PARA ACABADOS CON PUNTA REDONDA		Punta achatada de largo alcance. Para espacios bajos en paneles de alta curvatura y otros trabajos que requieran largo alcance. No perfora el metal. Diámetro de cara redonda de 1¹/₁₆" . Punta de 3" de longitud . Peso .81 lb.	158GM	158FGM	6
MARTILLO PARA ACABADOS CON PUNTA AFILADA		Punta Afilada – Largo alcance. Para lugares bajos en paneles de alta curvatura y para otros trabajos que requieran de Largo alcance. Diámetro de cara redonda de 1¹/₁₆" . Punta de 3" de largo . Peso .79 lb.	158GMS	—	6
MARTILLO PARA SALPICADERAS DE USO PESADO		Para paneles y salpicaderas de calibre muy grueso. También usado para enderezar soportes. Cara redonda de 1¹/₄" , cara cuadrada de 1¹/₁₆" . Longitud de 4" . Peso 1.1 lb.	160G	160FG	6
MARTILLO CORTO PARA ABOLLADURAS		Ligero, de corto alcance. Cara cuadrada de baja curvatura. El martillo más ligero de nuestra línea. Cara redonda de 1¹/₄" . Cara cuadrada de 1¹/₁₆" . Longitud de la cabeza de 4" . Peso .83 lb.	161G	161FG	6
MARTILLO DENTADO		Para trabajar en áreas cerradas. Expertamente dentado por la cara redonda. Cara plana cuadrada de 1¹/₄" . Diámetro de cara ara redonda dentada de 1¹/₄" . Longitud de 4" . Peso .78 lb.	162G	162FG	6
MARTILLO DE SERVICIO CON PICO		Punta achatada de corto alcance. Para lugares bajo paneles de curvatura elevada y cualquier otro tipo de trabajo con poco espacio. Cara redonda de 1¹/₁₆" , radio de $\frac{3}{32}$" . Longitud del extremo con punta de 2" . Largo total de 4" . Peso .75 lb.	164G	164FG	6
MARTILLO CON PICO LARGO		Ligero. Punta corta con pico y peña de alta curvatura. Puede remover pequeñas abolladuras. No es necesario quitar los paneles. De largo alcance, mango de 18" . Peso 5 oz.	165G	—	6
MARTILLO CON PICO		Ligero. Punta corta con pico y peña de alta curvatura. Puede remover pequeñas abolladuras. No es necesario quitar los paneles. De largo alcance, mango de 12" . Peso 4 oz.	166G	—	6
MARTILLO PARA ACABADOS		Comúnmente utilizado para golpear contornos desiguales en salpicaderas o defensas. Cara redonda de 1¹/₁₆" . Diámetro de la peña de $\frac{3}{16}$" x $\frac{7}{8}$" . Longitud de la cabeza de 5" . Mango de 12" . Peso .91 lb.	168G	168FG	6
MARTILLO PARA ACABADOS DE PEÑA CON CARA CRUZADA Y ALTA CURVATURA		Ideal para el formado de radios, contornos y restauración de curvas, y tanques de motocicletas. Diámetro de cara de redonda de 1¹/₁₆" , radio de 2¹/₄" . Extremo de la Peña de $\frac{3}{16}$" x 1" . Longitud total de la cabeza 5" . Mango de 12" . Peso 1.0 lb.	168HC	168HCFG	6
MARTILLO PARA ACABADOS CON PICO Y CARA ANCHA		Para terminados y calafateados. Cara redonda de 1¹/₁₆" de diámetro . Longitud total de la cabeza 4¹/₂" . Mango de 13" . Peso 1.0 lb.	169G	169FG	6
MARTILLO PARA LIENZOS DE PUERTAS		Cabezas rectangulares que se ajustan a las pestañas de las puertas y para desprender el lienzo. Cabeza recta para terminados. Longitud de 12" . Peso .94 lb.	170G	170FG	6

Herramientas para Hojalatería

Sufrideras para Reparación de Carrocerías

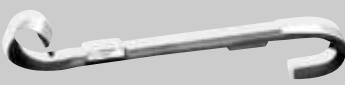



Tipo		Descripción	Número de Parte	Cantidad por Paquete
SUFRIDERA LIGERA DE PIE		Diseñada para superficies planas. Cuenta con todas las características de una sufridera de pie. Medidas: 4³/₄" × 2¹/₄" × 1¹/₁₆". Peso 1.8 lb.	1057	1
SUFRIDERA DE PIE		Su angostura y longitud proporcionan un fácil acceso a cavidades estrechas. Su cara larga y plana es frecuentemente usada para reducir y golpear paneles planos. Convenientemente el lado plano forma un yunque para reparación de cejas. Medidas: 4³/₄" × 2⁵/₁₆" × 1¹/₁₆". Peso 3.0 lb.	1058	1
SUFRIDERA DENTADA		De forma parecida a la sufridera de pie, tiene una cara estriada para enderezar metal. Peso 3.4 lb.	1058S	1
SUFRIDERA DE TALÓN		Su diseño le permite alcanzar fácilmente esquinas angostas y radios anchos. Estas cualidades son únicas de la Sufridera de Talón lo que le permite conservar su alta demanda. Medidas: 3¹/₄" × 2¹/₂" × 1¹/₁₆". Peso 2.7 lb.	1059	1
SUFRIDERA DE USO GENERAL		Su diseño facilita su adecuada y cómoda sujeción durante golpes muy fuertes. El peso, el balance y la diversidad de caras con curvaturas diferentes en conjunto con los dos rebordes, hacen de esta sufridera muy completa y de uso general. Medidas: 2⁷/₈" × 2³/₈" × 2¹/₄". Peso 3 lb.	1060	1
SUFRIDERA DE SERVICIO		Sufridera de alta curvatura con un borde angosto. Sus lados delgados y redondeados son útiles en curvas de radios cortos. Para una amplia variedad de usos en partes de alta curvatura como toldos, salpicaderas y paneles. Medidas: 3¹/₈" × 3" × 1¹/₈". Peso 2.9 lb.	1061	1
SUFRIDERA EN FORMA DE HUEVO		Diseño único y muy popular de alta curvatura, con diferentes curvaturas y ángulos. Medidas: 1⁵/₈" × 2¹/₂" × 3³/₄". Peso 3.1 lb.	1064	1
SUFRIDERA CON CUÑA		Sufridera larga y delgada de uso general. Muy usada por muchos hojalateros por su amplio uso general. Esta cuña larga y delgada es muy útil para trabajar detrás de refuerzos. Medidas: 5³/₄" × 2³/₈" × 2³/₁₆". Peso 4 lb.	1067	1
SUFRIDERA LIGERA CON CUÑA		Sufridera larga y delgada de uso general. Buen agarre de mano. Comúnmente usada en rebordes y defensas. Su orilla delgada es muy útil en esquinas y rebordes. El lado plano es para trabajar en curvaturas prolongadas de la defensa. Medidas: 2⁷/₁₆" × 2¹/₂" × 4²⁷/₆₄". Peso 2.7 lb.	1065	1
SUFRIDERA DE BAJA CURVATURA		Diseñada especialmente para usarse en paneles de baja curvatura donde sufrideras de mediana o de alta curvatura estirarían el metal. El ángulo entre las partes laterales y la cara ancha es menor a los 90°, lo que permite a esta sufridera alcanzar esquinas de bordes filosos Medidas: 3³/₈" × 2³/₄" × 1⁵/₈". Peso 3.3 lb	1068	1
SUFRIDERA DE USO PESADO		Sufridera de uso pesado y general. Muy conveniente para defensas muy gruesas que resisten el golpe de sufrideras más ligeras. Repara los daños más severos. Se ajusta cómodamente a la mano y protege los dedos de un golpe. Medidas: 3³/₈" × 3³/₈" × 2¹/₁₆". Peso 4.6 lb.	1070	1



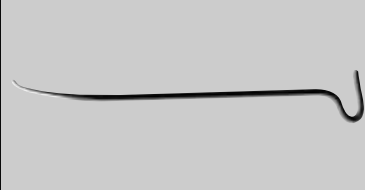

Tipo		Descripción	Número de Parte	Cantidad por Paquete
CUCHARA PARA ABOLLADURAS		Para emparejar y alisar abolladuras. Cuando se sostiene contra la abolladura y se golpea con el martillo, el golpe se expande realizando un trabajo suave e impidiendo daños al metal o al terminado. No está hecha para apalancar. Longitud de 10". Caras de 2" x 4¹/₁₆". Peso .50 lb.	1036	6
CUCHARA DE COMBINACION		Cuchara de uso general. Comúnmente usada como sufridera detrás de ménsulas, paneles interiores y lugares similares. El mango es acodado para dar balance al hojalatear y para un largo alcance. Cuenta con una superficie de trabajo de alta curvatura. Caras de 1³/₄" x 5¹/₂". Mango de 1", Longitud del octágono de 4¹/₄". Peso 3.0 lb.	1050	4
CUCHARA CON SUFRIDERA		El mango largo permite utilizarse en lugares de difícil acceso. Puede manejarse entre los refuerzos y paneles exteriores, para luego apalancar mientras el metal se hojalatea. Excelente herramienta para calafatear y dar forma en cavidades profundas de las puertas. Medidas: 2¹/₂" x 1" x 3". Peso 4.2 lb.	1052	1
CUCHARA LARGA CURVEADA		La hoja larga, delgada y curveada es útil para apalancar abolladuras detrás de refuerzos curvos en paneles frontales, bisagras de anclaje en puertas, pilares de carrocerías y refuerzos en toldos y tolvas de radiador. Longitud de 10¹/₂". Cara de 2" x 7". Peso 1.5 lb.	1054	6
CUCHARA CON SUFRIDERA DE USOS MÚLTIPLES		La respuesta a problemas de reparación en laminas altas. Es una sufridera, una cuchara y una palanca. Diseñada con un largo mango y contornos especiales para trabajar en láminas estrechas. La ancha cuchara, transmite los golpes del martillo sobre una extensa área sin dañar el terminado. Diámetro del mango de 1", Longitud de 19". Peso 4.5 lb.	1056	1
HERRAMIENTA DE USO PESADO, PARA CARROCERÍA Y SALPICADERAS		Eficaz en la restauración de torceduras y filos rebordados sin varillas y dobleces. Práctica también para la alineación de montajes internos y salientes del toldo. Con cojinetes para martilleo pesado. Longitud de 14¹/₈". Peso 3.2 lb.	1091	1
CINCEL PARA CALAFATEAR		Calafateador fabricado con excelente precisión. Las superficies de trabajo están pulidas y redondeadas para usarse en molduras internas. Caras de 1³/₄" x 1". Longitud de 11". Peso 1.4 lb.	1096C	6
CUCHARA SIMPLE BOMBEADA		Excelente cuchara para martilleo en defensas, terminado y formado. La curva alcanza detrás de la parte interna de entre los paneles. Moldea paneles. Hoja completamente pulida. Largo de la hoja de 9", ancho de 2¹/₂". Longitud de 15¹/₂". Peso 2.5 lb.	1024	1
CUCHARA SIMPLE BOMBEADA ESTRECHA		Cuchara alisante larga y delgada parecida a la 1024. De media curvatura en la parte interna, para abolladuras o para apalancamiento. Para golpear y alisar terminados en defensas, paneles y cofres. Hoja completamente pulida. Largo de la Hoja 9", ancho 2¹/₂". Longitud de 14¹/₈". Peso 1.5 lb.	1026	1
CUCHARA DE DOBLE CURVA PARA USO PESADO		Cuchara de uso general para defensas y marcos. Para uso pesado y apalancamiento para usarse en marcos "SUV". Largo de 12³/₁₆". Cara de 1¹/₂" x 5¹/₄". Peso 3.0 lb.	1044	1

Herramientas para Hojalatería

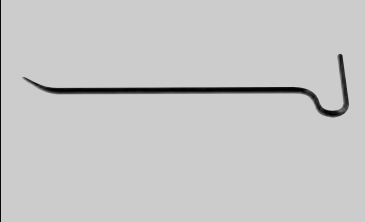
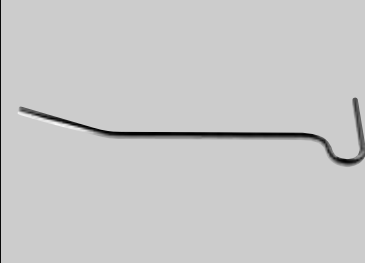
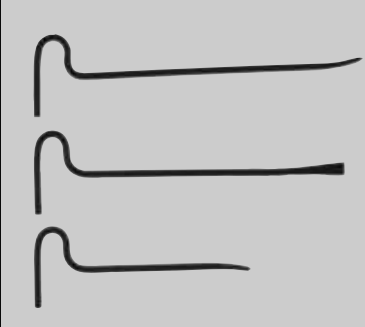
Piquetas



Tipo		Descripción	Número de Parte	Cantidad por Paquete
PIQUETA CURVA MEDIANA		Longitud media. Curveada y puntiaguda. Para acciones de torsión y apalancamiento. Longitud de 26½". Peso 2.2 lb	1106	1
PIQUETA CURVA LARGA		Larga, curveada y puntiaguda. Para torsión y apalancamiento. Longitud de 31". Peso 2.5 lb	1107	1
PIQUETA DE CURVA LARGA		De Uso Pesado. Para torsión. Punta de cincel 1". Punta del Cincel de 1". Longitud de 20". Peso 1.9 lb	1109	1
PIQUETA LARGA CON PUNTA DE CINCEL		Muy corta. Curveada y puntiaguda. Para acciones de torsión y apalancamiento. Longitud de 12". Peso .5 lb	1110	1
PIQUETA CURVA CORTA		Piqueta corta. Curveada y puntiaguda. Para acciones de torsión y apalancamiento. Longitud de 18". Peso .7 lb	1111	1
PIQUETA CURVA LIGERAMENTE CORTA		Para trabajos ligeros. Para torsión. Punta de Cincel de 1/16". Longitud de 16". Peso .7 lb.	1112	1
JUEGO DE PIQUETAS CURVAS		El juego incluye: Piquetas de 12", 16" y 18". Longitud de 16". Peso 1.9 lb.	1000PK	1



Tipo		Descripción	Número de Parte	Cantidad por Paquete
PORTALIMAS		<p>Permite el uso de limas de hasta 14". Mango ajustable para uso tanto derecho como izquierdo, para trabajos cerca de los acodamientos o en paneles. Permite flexibilidad hacia cualquier lado hasta el punto máximo de seguridad sin romperse. Peso 1.7 lb.</p>	1150	1
LIMA ESTÁNDAR DE 14"		<p>Lima de dientes curvados. Hoja sencilla. Flexible, de corte estándar, 8 dientes. Longitud de 14". Peso .66 lb.</p>	1158F	5
LIMA CURVA DE 14"		<p>Lima de dientes curvados, hoja sencilla, casco curvo, cóncavo para trabajos en superficies huecas. Longitud de 14". Peso .66 lb.</p>	1163F	5
EXTRACTOR DE PERCUSIÓN		<p>Equipado con martillo corredizo. Esta herramienta proporciona un simple y sencillo método para remover abolladuras en puertas o paneles. Simplemente haga una perforación en la parte más acentuada del daño e inserte un tornillo o gancho. Unos ligeros golpes con el martillo corredizo regresarán el metal a su posición original. El eje es de 1/2" x 13" con seguro para evitar que el tornillo se desajuste. Terminado en cadmio y óxido negro a prueba de oxidación. Peso 3.9 lb.</p>	DP38	1
MANUAL DE INSTRUCCIONES		<p>Este libro llamado "The Key to Metal Bumping"; es un excelente guía y manual de instrucciones para cualquier persona interesada en el área. Ofrece referencias autorizadas de técnicas y métodos para todas las fases de la hojalatería. Sus 126 páginas cubren los problemas más comunes de la reparación de carrocerías. Asistencia visual con más de 100 ilustraciones. Incluye métodos para hacer el trabajo mejor y en menor tiempo. Entre otras ventajas contiene un glosario de términos usados en éste campo. Tercera edición, la primera fué publicada a finales de los 30's y a través de los años ha gozado de aceptación general y es usado comúnmente como guía y exámen en escuelas públicas y privadas del campo. Es una "perfecta herramienta" tanto para el estudiante como para el trabajador.</p>	BFB	1

Herramientas para Hojalatería

Juegos de Herramientas

Juegos de Herramientas para Hojalatería

Número de Parte	659 K	10 TOOLS
153G	Martillo con Cabeza Redonda y Cincel	
158G	Martillo de Uso General con Pico	
160G	Martillo para Salpicaderas de Uso Pesado	
164G	Martillo de Servicio con Pico	
1058	Sufridera de Pié	
1059	Sufridera de Talón	
1060	Sufridera de Uso General	
1036	Cuchara para Abolladuras	
1150	Portalimas	
1158F	Lima estándar de 14"	
BFB	Manual de Instrucciones	
BX18	Caja Metálica	
Número de Parte	691 K	
153G	Martillo con cabeza redonda y cincel	
156G	Martillo con Pico	
158G	Martillo de Uso General con Pico	
160G	Martillo para Salpicaderas de Uso Pesado	
161G	Martillo Corto para Abolladuras	
164G	Martillo de Servicio con Pico	
1058	Sufridera de Pié	
1059	Sufridera de Talón	
1060	Sufridera de Uso General	
1036	Cuchara para Abolladuras	
1052	Cuchara con Sufridera	
1050	Cuchara de Combinación	
1150	Portalimas	
1158F	Lima Estándar de 14"	
162G	Martillo Dentado	
BFB	Manual de Instrucciones	
BX18	Caja Metálica	
Número de Parte	692 K	25 TOOLS
150G	Martillo para Abolladuras	
153G	Martillo con Cabeza Redonda y Cincel	
153GB	Martillo con Pico Curvo	
155G	Martillo para Reparación de Salpicaderas	
156G	Martillo con Pico	
156GB	Martillo con Pico Curvo	
158G	Martillo de Uso General con Pico	
160G	Martillo para Salpicaderas de Uso Pesado	
161G	Martillo Corto para Abolladuras	
162G	Martillo Dentado	
164G	Martillo de Servicio con Pico	
168G	Martillo para Acabados	
169G	Martillo para Acabados con Pico y Cara Ancha	
1036	Cuchara para Abolladuras	
1050	Cuchara de Combinación	
1052	Cuchara con Sufridera	
1054	Cuchara Larga Curveada	
1058	Sufridera de Pié	
1059	Sufridera de Talón	
1060	Sufridera de Uso General	
1061	Sufridera de Servicio	
1068	Sufridera de Baja Curvatura	
1091	Herramienta de Uso Pesado, carrocería y salpicadera	
1150	Portalimas	
1158F	Lima Estándar de 14"	
BFB	Manual de Instrucciones	
BX17	Caja Metálica	

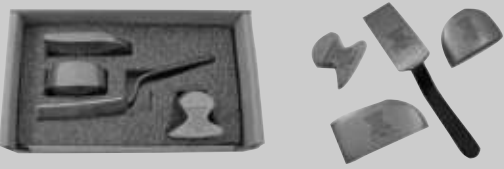
<p>4 HERRAMIENTAS</p> 	<p>Número de Parte 644K MANGOS DE MADERA</p>	
	<p>158G Martillo de Uso General con Pico</p> <p>153GB Martillo con Pico Curvo</p> <p>1036 Cuchara para Abolladuras</p> <p>1058 Sufridera de Pie</p>	
<p>7 HERRAMIENTAS</p> 	<p>Número de Parte 647K MANGOS DE MADERA</p>	
	<p>153GB Martillo con Pico Curvo</p> <p>162G Martillo Dentado</p> <p>164G Martillo de Servicio con Pico</p> <p>1036 Cuchara para Abolladuras</p> <p>1058 Sufridera de Pie</p> <p>1059 Sufridera de Talón</p> <p>1060 Sufridera de Uso General</p>	
<p>4 HERRAMIENTAS</p> 	<p>Número de Parte 694K MANGOS DE MADERA</p>	
	<p>158G Martillo de Uso General con Pico</p> <p>153GB Martillo con Pico Curvo</p> <p>164G Martillo de Servicio con Pico</p> <p>170G Martillo para Lienzos de Puertas</p>	
<p>4 HERRAMIENTAS</p> 	<p>Número de Parte 694KFG MANGOS DE FIBRA DE VIDRIO</p>	
	<p>158FG Martillo de Uso General con Pico</p> <p>153FGB ... Martillo con Pico Curvo</p> <p>164FG Martillo de Servicio con Pico</p> <p>170FG Martillo para Lienzos de Puertas</p>	
<p>4 HERRAMIENTAS</p> 	<p>Número de Parte 645K</p>	
	<p>1059 Sufridera de Talón</p> <p>1060 Sufridera de Uso General</p> <p>1036 Cuchara para Abolladuras</p> <p>1057 Sufridera Ligera de Pie</p>	

LLAVES COMBINADAS

BD1		CANTIDAD
1158	1/4" Llave Combinada	1
1159	5/16" Llave Combinada	1
1159A	1/32" Llave Combinada	1
1160	3/8" Llave Combinada	1
1161	7/16" Llave Combinada	1
1162	1/2" Llave Combinada	1
1163	9/16" Llave Combinada	1
1164	5/8" Llave Combinada	1
1165	11/16" Llave Combinada	1
1166	3/4" Llave Combinada	1
1167A	13/16" Llave Combinada	1
1167	7/8" Llave Combinada	1
1168	15/16" Llave Combinada	1
1170	1" Llave Combinada	1
1171	1 1/16" Llave Combinada	1
1172	1 1/8" Llave Combinada	1
1173	1 1/4" Llave Combinada	1
1174	1 5/8" Llave Combinada	1
1175	1 3/8" Llave Combinada	1
1176	1 7/16" Llave Combinada	1

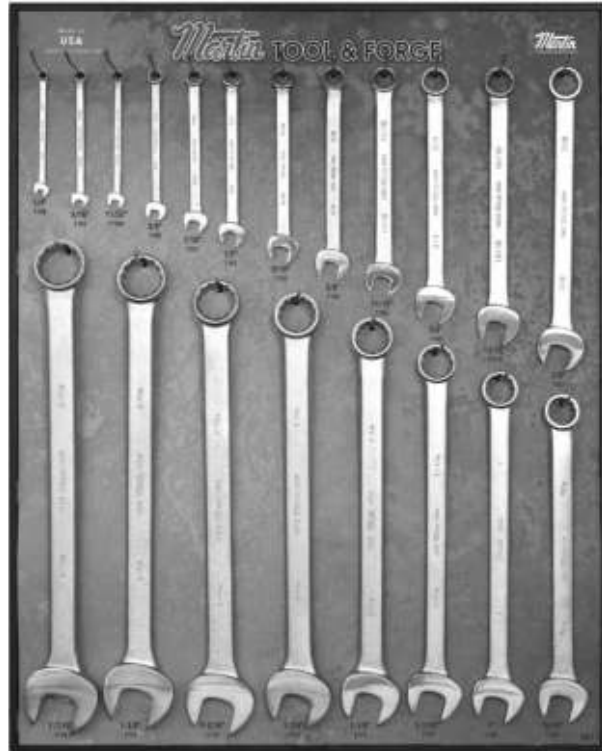

LLAVES COMBINADAS - MÉTRICAS

BD2		CANTIDAD
1106MM	6 mm Llave Combinada	1
1107MM	7 mm Llave Combinada	1
1108MM	8 mm Llave Combinada	1
1109MM	9 mm Llave Combinada	1
1110MM	10 mm Llave Combinada	1
1111MM	11 mm Llave Combinada	1
1112MM	12 mm Llave Combinada	1
1113MM	13 mm Llave Combinada	1
1114MM	14 mm Llave Combinada	1
1115MM	15 mm Llave Combinada	1
1116MM	16 mm Llave Combinada	1
1117MM	17 mm Llave Combinada	1
1118MM	18 mm Llave Combinada	1
1119MM	19 mm Llave Combinada	1
1120MM	20 mm Llave Combinada	1
1121MM	21 mm Llave Combinada	1
1122MM	22 mm Llave Combinada	1
1123MM	23 mm Llave Combinada	1
1124MM	24 mm Llave Combinada	1
1125MM	25 mm Llave Combinada	1
1126MM	26 mm Llave Combinada	1
1127MM	27 mm Llave Combinada	1
1128MM	28 mm Llave Combinada	1
1129MM	29 mm Llave Combinada	1
1130MM	30 mm Llave Combinada	1
1132MM	32 mm Llave Combinada	1
1134MM	34 mm Llave Combinada	1

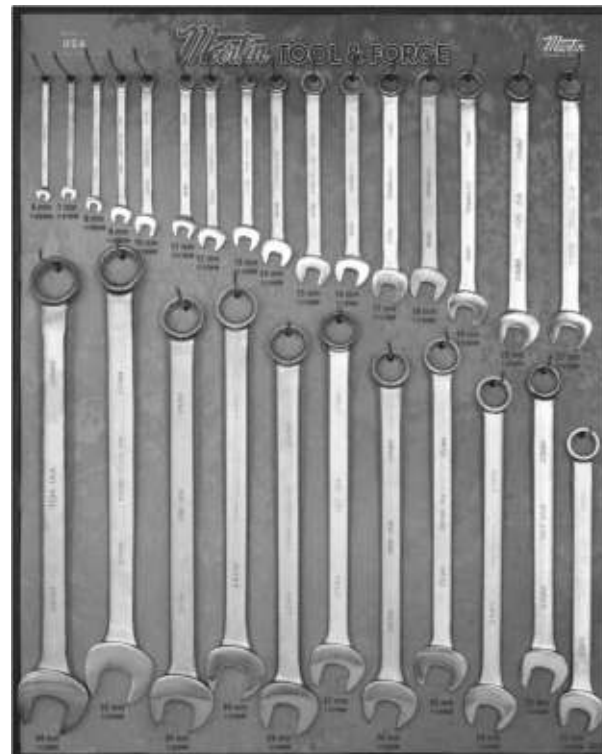

Llaves Hidráulicas



BD3			CANTIDAD
3710A	1 1/32" x 1 1/32"	Llave Hidráulica	1
3710	3/8" x 3/8"	Llave Hidráulica	1
3711	7/16" x 7/16"	Llave Hidráulica	1
3712	1/2" x 1/2"	Llave Hidráulica	1
3713	9/16" x 9/16"	Llave Hidráulica	1
3714	5/8" x 5/8"	Llave Hidráulica	1
3715	1 1/16" x 1 1/16"	Llave Hidráulica	1
3716	3/4" x 3/4"	Llave Hidráulica	1
3717	13/16" x 13/16"	Llave Hidráulica	1
3718	7/8" x 7/8"	Llave Hidráulica	1
3719	15/16" x 15/16"	Llave Hidráulica	1
3720	1" x 1"	Llave Hidráulica	1
3721	1 1/16" x 1 1/16"	Llave Hidráulica	1
3722	1 1/8" x 1 1/8"	Llave Hidráulica	1
3722A	1 3/16" x 1 3/16"	Llave Hidráulica	1
3723	1 1/4" x 1 1/4"	Llave Hidráulica	1
3724	1 3/8" x 1 3/8"	Llave Hidráulica	1
3725	1 7/16" x 1 7/16"	Llave Hidráulica	1
3726	1 1/2" x 1 1/2"	Llave Hidráulica	1

Llaves Hidráulicas — Métricas



BD4			CANTIDAD
3709MM	9 mm	Llave Hidráulica	1
3710MM	10 mm	Llave Hidráulica	1
3711MM	11 mm	Llave Hidráulica	1
3712MM	12 mm	Llave Hidráulica	1
3713MM	13 mm	Llave Hidráulica	1
3714MM	14 mm	Llave Hidráulica	1
3715MM	15 mm	Llave Hidráulica	1
3716MM	16 mm	Llave Hidráulica	1
3717MM	17 mm	Llave Hidráulica	1
3718MM	18 mm	Llave Hidráulica	1
3719MM	19 mm	Llave Hidráulica	1
3720MM	20 mm	Llave Hidráulica	1
3721MM	21 mm	Llave Hidráulica	1
3722MM	22 mm	Llave Hidráulica	1
3723MM	23 mm	Llave Hidráulica	1
3724MM	24 mm	Llave Hidráulica	1
3727MM	27 mm	Llave Hidráulica	1
3730MM	30 mm	Llave Hidráulica	1
3732MM	32 mm	Llave Hidráulica	1
3734MM	34 mm	Llave Hidráulica	1
3736MM	36 mm	Llave Hidráulica	1

Tableros Exhidores de Herramientas

Llave de Servicio

BD5		CANTIDAD
1224	3/4" Llave de Servicio	1
1226	13/16" Llave de Servicio	1
1228	7/8" Llave de Servicio	1
1230	15/16" Llave de Servicio	1
1232	1" Llave de Servicio	1
1234	1 1/16" Llave de Servicio	1
1236	1 1/8" Llave de Servicio	1
1238	1 3/16" Llave de Servicio	1
1240	1 1/4" Llave de Servicio	1
1242	1 5/16" Llave de Servicio	1
1244	1 3/8" Llave de Servicio	1
1246	1 7/16" Llave de Servicio	1
1248	1 1/2" Llave de Servicio	1
1250	1 5/8" Llave de Servicio	1
1252	1 5/8" Llave de Servicio	1
1254	1 11/16" Llave de Servicio	1
1256	1 3/4" Llave de Servicio	1
1258	1 13/16" Llave de Servicio	1
1260	1 7/8" Llave de Servicio	1
1262	1 15/16" Llave de Servicio	1
1264	2" Llave de Servicio	1
1268	2 1/8" Llave de Servicio	1
1272	2 1/4" Llave de Servicio	1



Llave de Servicio — Métricas

BD6		CANTIDAD
1219MM	19 mm Llave de Servicio	1
1221MM	21 mm Llave de Servicio	1
1222MM	22 mm Llave de Servicio	1
1224MM	24 mm Llave de Servicio	1
1227MM	27 mm Llave de Servicio	1
1230MM	30 mm Llave de Servicio	1
1232MM	32 mm Llave de Servicio	1
1236MM	36 mm Llave de Servicio	1
1237MM	37 mm Llave de Servicio	1
1238MM	38 mm Llave de Servicio	1
1240MM	40 mm Llave de Servicio	1
1241MM	41 mm Llave de Servicio	1
1242MM	42 mm Llave de Servicio	1
1244MM	44 mm Llave de Servicio	1
1246MM	46 mm Llave de Servicio	1
1248MM	48 mm Llave de Servicio	1
1250MM	50 mm Llave de Servicio	1
1255MM	55 mm Llave de Servicio	1
1260MM	60 mm Llave de Servicio	1
1265MM	65 mm Llave de Servicio	1



Llaves Españolas / Llaves Estriadas

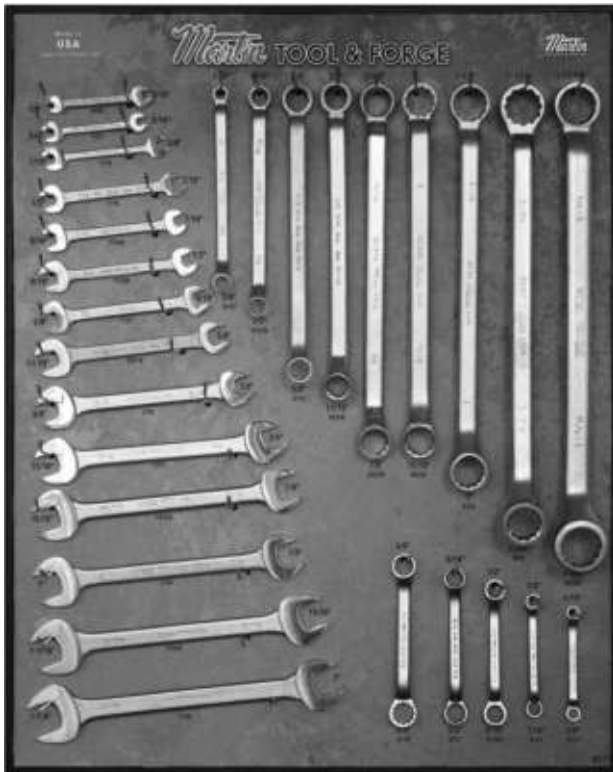

BD7			CANTIDAD
1020	1/4" x 5/16"	Llave Española	1
1721	5/16" x 3/8"	Llave Española	1
1723	3/8" x 7/16"	Llave Española	1
1725	7/16" x 1/2"	Llave Española	1
1725A	7/16" x 9/16"	Llave Española	1
1725B	1/2" x 9/16"	Llave Española	1
1727	9/16" x 5/8"	Llave Española	1
1027B	5/8" x 1 1/16"	Llave Española	1
1729	5/8" x 3/4"	Llave Española	1
1731	3/4" x 13/16"	Llave Española	1
1033A	7/8" x 15/16"	Llave Española	1
1733	7/8" x 1"	Llave Española	1
1034A	1 5/16" x 1 1/16"	Llave Española	1
1735	1" x 1 1/8"	Llave Española	1
8723	3/8" x 7/16"	Llave Estriada Larga	1
8725B	1/2" x 9/16"	Llave Estriada Larga	1
8729	5/8" x 3/4"	Llave Estriada Larga	1
8029B	1 1/16" x 3/4"	Llave Estriada Larga	1
8033A	7/8" x 15/16"	Llave Estriada Larga	1
8033C	1 5/16" x 1"	Llave Estriada Larga	1
8735	1" x 1 1/8"	Llave Estriada Larga	1
8037	1 1/16" x 1 1/4"	Llave Estriada Larga	1
8039B	1 1/4" x 1 7/16"	Llave Estriada Larga	1
9721	5/16" x 3/8"	Llave Estriada con Doble Acodado	1
9723	3/8" x 7/16"	Llave Estriada con Doble Acodado	1
9725B	1/2" x 9/16"	Llave Estriada con Doble Acodado	1
9727	9/16" x 5/8"	Llave Estriada con Doble Acodado	1
9729	5/8" x 3/4"	Llave Estriada con Doble Acodado	1

Llaves de Contratuercas

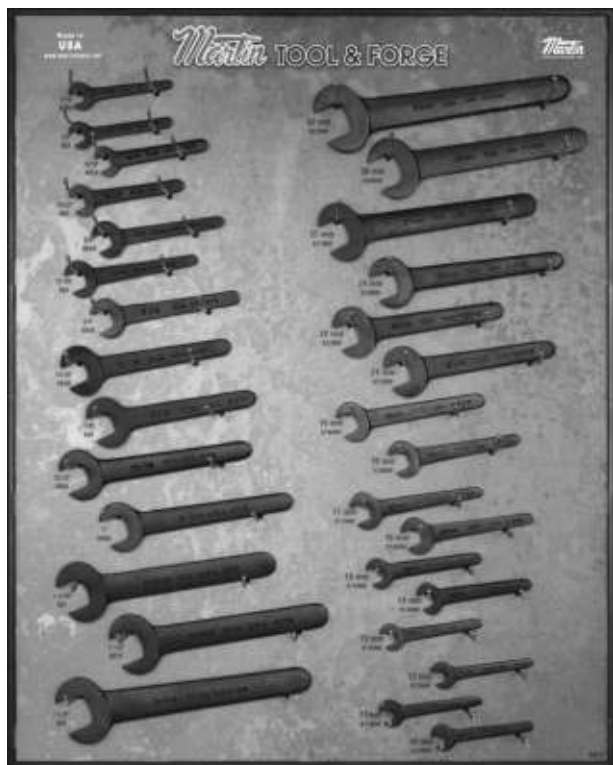

BD9			CANTIDAD
601A	7/16"	Llave de Contratuercas	1
601	1/2"	Llave de Contratuercas	1
602A	9/16"	Llave de Contratuercas	1
602	19/32"	Llave de Contratuercas	1
603A	5/8"	Llave de Contratuercas	1
603	1 1/16"	Llave de Contratuercas	1
604A	3/4"	Llave de Contratuercas	1
605A	13/16"	Llave de Contratuercas	1
605	7/8"	Llave de Contratuercas	1
606A	15/16"	Llave de Contratuercas	1
606B	1"	Llave de Contratuercas	1
607	1 1/16"	Llave de Contratuercas	1
607A	1 1/8"	Llave de Contratuercas	1
608	1 1/4"	Llave de Contratuercas	1
610MM	10 mm	Llave de Contratuercas	1
611MM	11 mm	Llave de Contratuercas	1
612MM	12 mm	Llave de Contratuercas	1
613MM	13 mm	Llave de Contratuercas	1
614MM	14 mm	Llave de Contratuercas	1
615MM	15 mm	Llave de Contratuercas	1
616MM	16 mm	Llave de Contratuercas	1
617MM	17 mm	Llave de Contratuercas	1
618MM	18 mm	Llave de Contratuercas	1
619MM	19 mm	Llave de Contratuercas	1
621MM	21 mm	Llave de Contratuercas	1
622MM	22 mm	Llave de Contratuercas	1
624MM	24 mm	Llave de Contratuercas	1
627MM	27 mm	Llave de Contratuercas	1
630MM	30 mm	Llave de Contratuercas	1
632MM	32 mm	Llave de Contratuercas	1

Llaves de Tuercas Abocardadas

BD10			CANTIDAD
4112	3/8"	Llave de Tuercas Abocardada	1
4114	7/16"	Llave de Tuercas Abocardada	1
4116	1/2"	Llave de Tuercas Abocardada	1
4118	9/16"	Llave de Tuercas Abocardada	1
4120	5/8"	Llave de Tuercas Abocardada	1
4122	1 1/16"	Llave de Tuercas Abocardada	1
4124	3/4"	Llave de Tuercas Abocardada	1
4126	13/16"	Llave de Tuercas Abocardada	1
4128	7/8"	Llave de Tuercas Abocardada	1
4130	15/16"	Llave de Tuercas Abocardada	1
4132	1"	Llave de Tuercas Abocardada	1
4134	1 1/16"	Llave de Tuercas Abocardada	1
4136	1 1/8"	Llave de Tuercas Abocardada	1
4140	1 1/4"	Llave de Tuercas Abocardada	1
4144	1 3/8"	Llave de Tuercas Abocardada	1
4148	1 1/2"	Llave de Tuercas Abocardada	1
BC20	5/8"	Llave de Pata de Gallo Abocardada	1
BC22	1 1/16"	Llave de Pata de Gallo Abocardada	1
BC24	3/4"	Llave de Pata de Gallo Abocardada	1
BC26	13/16"	Llave de Pata de Gallo Abocardada	1
BC28	7/8"	Llave de Pata de Gallo Abocardada	1
BC30	15/16"	Llave de Pata de Gallo Abocardada	1
BC32	1"	Llave de Pata de Gallo Abocardada	1
BC34	1 1/16"	Llave de Pata de Gallo Abocardada	1
SC36	1 1/8"	Llave de Pata de Gallo Abocardada	1
SC38	1 3/16"	Llave de Pata de Gallo Abocardada	1
SC40	1 1/4"	Llave de Pata de Gallo Abocardada	1
SC42	1 5/16"	Llave de Pata de Gallo Abocardada	1
SC44	1 3/8"	Llave de Pata de Gallo Abocardada	1
SC46	1 7/16"	Llave de Pata de Gallo Abocardada	1
SC50	1 9/16"	Llave de Pata de Gallo Abocardada	1
SC52	1 5/8"	Llave de Pata de Gallo Abocardada	1
SC54	1 11/16"	Llave de Pata de Gallo Abocardada	1
SC56	1 3/4"	Llave de Pata de Gallo Abocardada	1
SC58	1 13/16"	Llave de Pata de Gallo Abocardada	1
SC60	1 7/8"	Llave de Pata de Gallo Abocardada	1
SC62	1 5/8"	Llave de Pata de Gallo Abocardada	1
SC64	2"	Llave de Pata de Gallo Abocardada	1

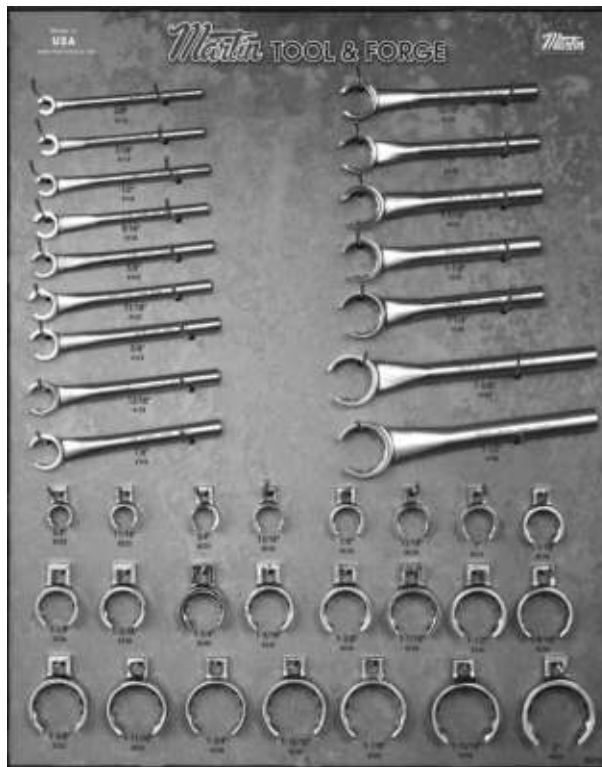

Llaves de Gancho

BD11			CANTIDAD
O471	3/4" a 2"	Llave de Gancho Articulada con Perno	1
O471A	3/4" a 2"	Llave de Gancho Articulada con Perno	1
O472	1 1/4" a 3"	Llave de Gancho Articulada con Perno	1
O472A	1 1/4" a 3"	Llave de Gancho Articulada con Perno	1
O474	2" a 4 3/4"	Llave de Gancho Articulada con Perno	1
O474A	4 1/2" a 6 1/4"	Llave de Gancho Articulada con Perno	1
471	3/4" a 2"	Llave de Gancho Articulada	1
472	1 1/4" a 3"	Llave de Gancho Articulada	1
474	2" a 4 3/4"	Llave de Gancho Articulada	1
474A	4 1/2" a 6 1/4"	Llave de Gancho Articulada	1
474B	6 1/8" a 8 3/4"	Llave de Gancho Articulada	1
482	2"	Llave Ajustable para Pasador	1
483	3"	Llave Ajustable para Pasador	1
484	4"	Llave Ajustable para Pasador	1

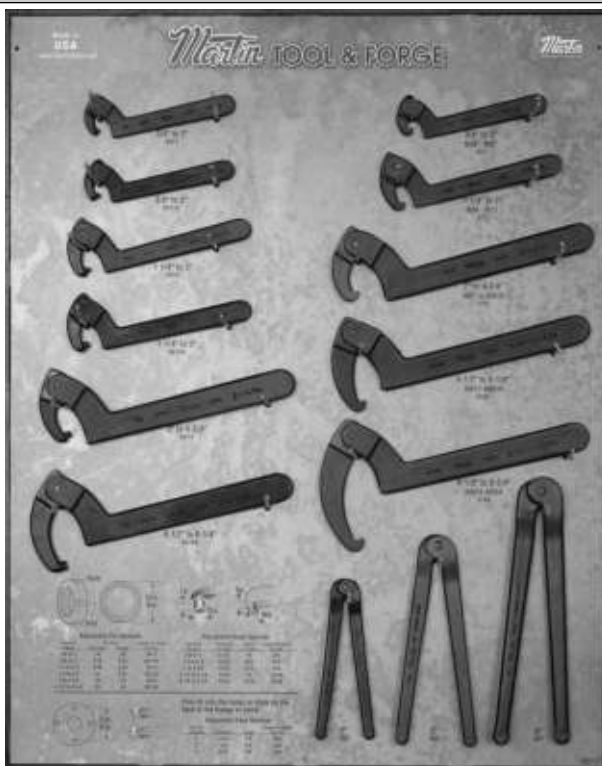

Llaves Inglesas

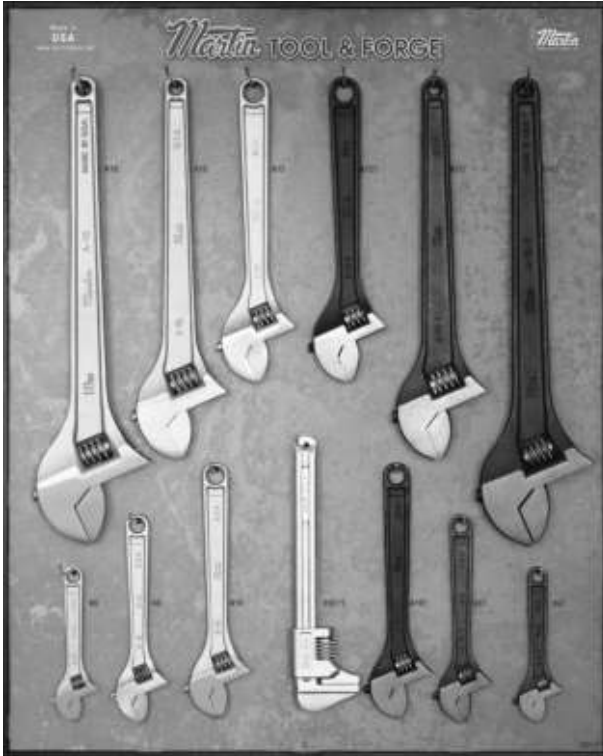

BD12		CANTIDAD
A6	6" Llave Inglesa	1
A6T	6" Llave Inglesa Acabado Industrial	1
A8	8" Llave Inglesa	1
A8T	8" Llave Inglesa Acabado Industrial	1
A10	10" Llave Inglesa	1
A10T	10" Llave Inglesa Acabado Industrial	1
A12	12" Llave Inglesa	1
A12T	12" Llave Inglesa Acabado Industrial	1
A 15	15" Llave Inglesa	1
A15T	15" Llave Inglesa Acabado Industrial	1
A18	18" Llave Inglesa	1
A18T	18" Llave Inglesa Acabado Industrial	1
89311	11" Llave Auto-Ajustable	1

Pinzas



BD13		CANTIDAD
P206	6" Pinza de Corte Diagonal	1
P208	8" Pinza para Mecánico	1
P210	10" Pinza para Mecánico	1
P307	7" Pinza para Electricista	1
P308	8 1/2" Pinza para Electricista	1
P309	9 1/4" Pinza para Electricista	1
P407	7" Pinza de Extensión	1
P506	6 1/2" Pinza de Punta Larga para Corte Lateral	1
P507	7 1/2" Pinza de Punta Larga para Corte Lateral	1
P510	10" Pinza de Extensión	1
P2065	6 3/4" Pinza para Mecánico	1
P2075	7" Pinza de Corte Diagonal	1
P71275	13" Pinza de Extensión	1
P75	10" Pinza para Arillo de Retención 1 1/2" - 4"	1
P1421	6" Pinza para Arillo de Retención 1/8" - 1"	1
P1434	8" Pinza para Arillo de Retención 3/8" - 2"	1

Tableros Exhidores de Herramientas

Sufrideras

BD14		CANTIDAD
1024	Cuchara Simple Bombeada	1
1036	Cuchara para Abolladuras	1
1052	Cuchara con Sufridera	1
1056	Cuchara con Sufridera de Usos Múltiples	1
1057	Sufridera de Pie ligera	1
1058	Sufridera de Pie	1
1058S	Sufridera Dentada	1
1059	Sufridera de Talón	1
1060	Sufridera de Uso General	1
1065	Sufridera Ligera con Cuña	1

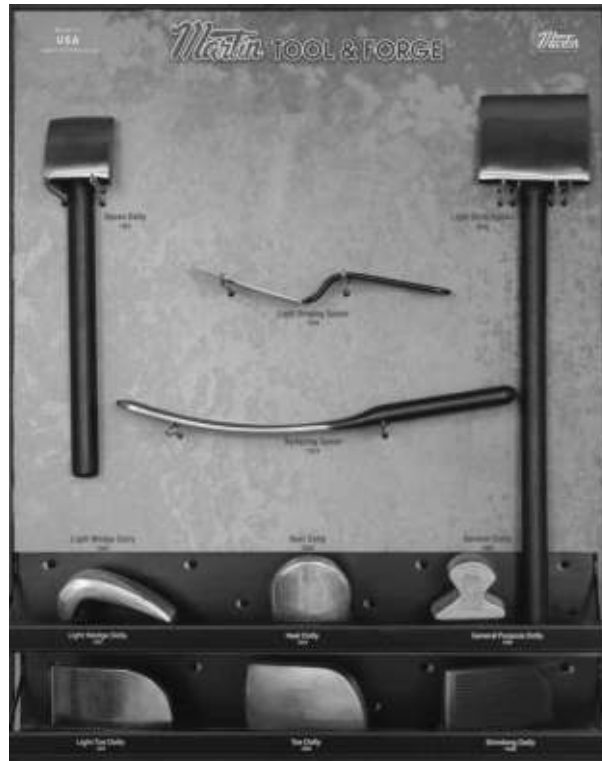

Martillos con Mango de Madera

BD15WD		CANTIDAD
150G	Martillo para Abolladuras	1
153G	Martillo con Cabeza Redonda y Cíncel	1
153GB	Martillo con Pico Curvo	1
153S	Martillo con Cabeza Redonda y Cíncel	1
156GB	Martillo con Pico Curvo	1
158G	Martillo de Uso General con Pico	1
160G	Martillo para Salpicaderas de Uso Pesado	1
162G	Martillo Dentado	1
164G	Martillo de Servicio con Pico	1
168G	Martillo para Acabados	1
170G	Martillo para Lienzos de Puertas	1



Martillos con Mango de Fibra de Vidrio



BD15FG		CANTIDAD
150FG	Martillo para Abolladuras	1
153FG	Martillo con Cabeza Redonda y Cincel	1
153FGB	Martillo con Cabeza Redonda y Cincel Curvo	1
153SFG	Martillo con Cabeza Redonda y Cincel	1
156FG	Martillo con Pico	1
158FG	Martillo de Uso General con Pico	1
160FG	Martillo para Salpicaderas de Uso Pesado	1
162FG	Martillo Dentado	1
164FG	Martillo de Servicio con Pico	1
168FG	Martillo para Acabados	1
170FG	Martillo para Lienzos de Puertas	1

Dados de 1/4" y 3/8"

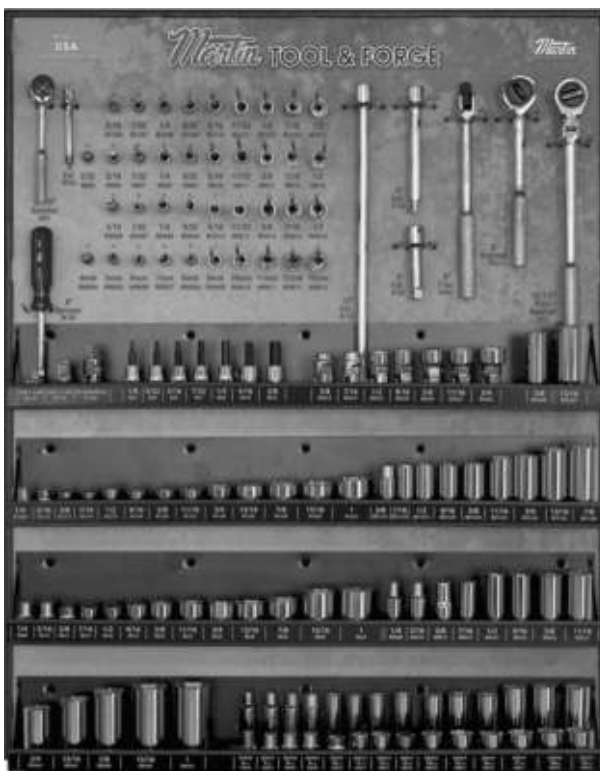

BD16	CANT.	BD16	CANT.	BD16	CANT.
M52	1	BA8	1	BD620	1
M103	1	BA10	1	BD622	1
M106	1	BA12	1	BD624	1
M605	1	BU612	1	BD626	1
M606	1	BU614	1	BD628	1
M607	1	BU616	1	BD630	1
M608	1	BU618	1	BD632	1
M609	1	BU620	1	BD620P	1
M610	1	BU622	1	BD626P	1
M611	1	BU624	1	BD1212	1
M612	1	B40A	1	BD1214	1
M614	1	B52	1	BD1216	1
M616	1	B54	1	BD1218	1
M1206	1	B103	1	BD1220	1
M1207	1	B105	1	BD1222	1
M1208	1	B112	1	BD1224	1
M1209	1	B608	1	BD1226	1
M1210	1	B610	1	BD1228	1
M1211	1	B612	1	BM606	1
M1212	1	B614	1	BM607	1
M1214	1	B616	1	BM608	1
M1216	1	B618	1	BM609	1
MD606	1	B620	1	BM610	1
MD607	1	B622	1	BM611	1
MD608	1	B624	1	BM612	1
MD609	1	B626	1	BM613	1
MD610	1	B628	1	BM614	1
MD611	1	B630	1	BM615	1
MD612	1	B632	1	BM616	1
MD614	1	B1208	1	BM617	1
MD616	1	B1210	1	BM618	1
MM605	1	B1212	1	BM619	1
MM606	1	B1214	1	BMD606	1
MM607	1	B1216	1	BMD607	1
MM608	1	B1218	1	BMD608	1
MM609	1	B1220	1	BMD609	1
MM610	1	B1222	1	BMD610	1
MM611	1	B1224	1	BMD611	1
MM612	1	B1226	1	BMD612	1
MM613	1	B1228	1	BMD613	1
BS129	1	B1230	1	BMD614	1
BS130	1	B1232	1	BMD615	1
B140A	1	BD608	1	BMD616	1
BA4	1	BD610	1	BMD617	1
BA5	1	BD612	1	BMD618	1
BA6	1	BD614	1	BMD619	1
BA7	1	BD616	1		
		BD618	1		

Tableros Exhíbidores de Herramientas

Dados Cromados de 1/2"

BD17	CANTIDAD	BD17	CANTIDAD	
S15	Berbiquí 1/2", 18"	1	ST1228 Dado 1/2", 12 puntos, 7/8"	1
S102P	Extensión 1/2", 2"	1	ST1230 Dado 1/2", 12 puntos, 15/16"	1
S110P	Extensión 1/2", 5"	1	ST1232 Dado 1/2", 12 puntos, 1"	1
S115P	Extensión 1/2", 10"	1	ST1234 Dado 1/2", 12 puntos, 1 1/16"	1
S121P	Extensión 1/2", 18"	1	ST1236 Dado 1/2", 12 puntos, 1 1/8"	1
S140	Nudo Universal 1/2"	1	ST1238 Dado 1/2", 12 puntos, 1 3/16"	1
SA8	Dado Hexagonal 1/2", 1/4"	1	ST1240 Dado 1/2", 12 puntos, 1 1/4"	1
SA10	Dado Hexagonal 1/2", 5/16"	1	ST1242 Dado 1/2", 12 puntos, 1 5/16"	1
SA12	Dado Hexagonal 1/2", 3/8"	1	ST1244 Dado 1/2", 12 puntos, 1 3/8"	1
SA14	Dado Hexagonal 1/2", 7/16"	1	ST1246 Dado 1/2", 12 puntos, 1 7/16"	1
SA16	Dado Hexagonal 1/2", 1/2"	1	ST1248 Dado 1/2", 12 puntos, 1 1/2"	1
SA18	Dado Hexagonal 1/2", 9/16"	1	ST612 Dado 1/2", 6 puntos, 3/8"	1
SA20	Dado Hexagonal 1/2", 5/8"	1	ST614 Dado 1/2", 6 puntos, 7/16"	1
SF41	Mango Articulado 1/2"	1	ST616 Dado 1/2", 6 puntos, 1/2"	1
SF51	Matraca 1/2", 10"	1	ST618 Dado 1/2", 6 puntos, 9/16"	1
SF55	Matraca 1/2", 15"	1	ST620 Dado 1/2", 6 puntos, 5/8"	1
SH129	Adaptador 1/2", 3/8"	1	ST622 Dado 1/2", 6 puntos, 11/16"	1
SH130	Adaptador 1/2", 3/4"	1	ST624 Dado 1/2", 6 puntos, 3/4"	1
ST1212	Dado 1/2", 12 puntos, 3/8"	1	ST626 Dado 1/2", 6 puntos, 13/16"	1
ST1214	Dado 1/2", 12 puntos, 7/16"	1	ST628 Dado 1/2", 6 puntos, 7/8"	1
ST1216	Dado 1/2", 12 puntos, 1/2"	1	ST630 Dado 1/2", 6 puntos, 15/16"	1
ST1218	Dado 1/2", 12 puntos, 9/16"	1	ST632 Dado 1/2", 6 puntos, 1"	1
ST1220	Dado 1/2", 12 puntos, 5/8"	1	ST634 Dado 1/2", 6 puntos, 1 1/16"	1
ST1222	Dado 1/2", 12 puntos, 1 1/16"	1	ST636 Dado 1/2", 6 puntos, 1 1/8"	1
ST1224	Dado 1/2", 12 puntos, 3/4"	1	ST638 Dado 1/2", 6 puntos, 1 3/16"	1
ST1226	Dado 1/2", 12 puntos, 1 3/16"	1	ST640 Dado 1/2", 6 puntos, 1 1/4"	1



Dados de 1/2"

BD18	CANTIDAD	BD18	CANTIDAD	
SD1212	Dado Largo 1/2", 12 pto., 3/8"	1	STM1214 Dado 1/2", 12 pto., 14 mm	1
SD1214	Dado Largo 1/2", 12 pto., 7/16"	1	STM1215 Dado 1/2", 12 pto., 15 mm	1
SD1216	Dado Largo 1/2", 12 pto., 1/2"	1	STM1216 Dado 1/2", 12 pto., 16 mm	1
SD1218	Dado Largo 1/2", 12 pto., 9/16"	1	STM1217 Dado 1/2", 12 pto., 17 mm	1
SD1220	Dado Largo 1/2", 12 pto., 5/8"	1	STM1218 Dado 1/2", 12 pto., 18 mm	1
SD1222	Dado Largo 1/2", 12 pto., 1 1/16"	1	STM1219 Dado 1/2", 12 pto., 19 mm	1
SD1224	Dado Largo 1/2", 12 pto., 3/4"	1	STM1220 Dado 1/2", 12 pto., 20 mm	1
SD1226	Dado Largo 1/2", 12 pto., 13/16"	1	STM1221 Dado 1/2", 12 pto., 21 mm	1
SD1228	Dado Largo 1/2", 12 pto., 7/8"	1	STM1222 Dado 1/2", 12 pto., 22 mm	1
SD1230	Dado Largo 1/2", 12 pto., 15/16"	1	STM1223 Dado 1/2", 12 pto., 23 mm	1
SD1232	Dado Largo 1/2", 12 pto., 1"	1	STM1224 Dado 1/2", 12 pto., 24 mm	1
SD1234	Dado L. 1/2", 12 pto., 1 1/16"	1	STM1225 Dado 1/2", 12 pto., 25 mm	1
SD1236	Dado L. 1/2", 12 pto., 1 1/8"	1	STM1226 Dado 1/2", 12 pto., 26 mm	1
SD1238	Dado L. 1/2", 12 pto., 1 3/16"	1	STM1227 Dado 1/2", 12 pto., 27 mm	1
SD1240	Dado L. 1/2", 12 pto., 1 1/4"	1	STM1230 Dado 1/2", 12 pto., 30 mm	1
SD1242	Dado L. 1/2", 12 pto., 1 5/16"	1	STM1232 Dado 1/2", 12 pto., 32 mm	1
SD1244	Dado L. 1/2", 12 pto., 1 3/8"	1	STM1236 Dado 1/2", 12 pto., 36 mm	1
SD1246	Dado L. 1/2", 12 pto., 1 7/16"	1	SMD1210 Dado L. 1/2", 12 pto., 10 mm	1
SD1248	Dado Largo 1/2", 6 pto., 1 1/2"	1	SMD1211 Dado L. 1/2", 12 pto., 11 mm	1
SD616	Dado Largo 1/2", 6 pto., 1/2"	1	SMD1212 Dado L. 1/2", 12 pto., 12 mm	1
SD618	Dado Largo 1/2", 6 pto., 9/16"	1	SMD1213 Dado L. 1/2", 12 pto., 13 mm	1
SD620	Dado Largo 1/2", 6 pto., 5/8"	1	SMD1214 Dado L. 1/2", 12 pto., 14 mm	1
SD622	Dado Largo 1/2", 6 pto., 11/16"	1	SMD1215 Dado L. 1/2", 12 pto., 15 mm	1
SD624	Dado Largo 1/2", 6 pto., 3/4"	1	SMD1216 Dado L. 1/2", 12 pto., 16 mm	1
SD626	Dado Largo 1/2", 6 pto., 13/16"	1	SMD1217 Dado L. 1/2", 12 pto., 17 mm	1
SD628	Dado Largo 1/2", 6 pto., 7/8"	1	SMD1218 Dado L. 1/2", 12 pto., 18 mm	1
SD630	Dado Largo 1/2", 6 pto., 15/16"	1	SMD1219 Dado L. 1/2", 12 pto., 19 mm	1
SD632	Dado Largo 1/2", 6 pto., 1"	1	SMD1220 Dado L. 1/2", 12 pto., 20 mm	1
SD634	Dado Largo 1/2", 6 pto., 1 1/16"	1	SMD1221 Dado L. 1/2", 12 pto., 21 mm	1
SD636	Dado Largo 1/2", 6 pto., 1 1/8"	1	SMD1222 Dado L. 1/2", 12 pto., 22 mm	1
STM1209	Dado 1/2", 12 pto., 9 mm	1	SMD1223 Dado L. 1/2", 12 pto., 23 mm	1
STM1210	Dado 1/2", 12 pto., 10 mm	1	SMD1224 Dado L. 1/2", 12 pto., 24 mm	1
STM1211	Dado 1/2", 12 pto., 11 mm	1	SMD1225 Dado L. 1/2", 12 pto., 25 mm	1
STM1212	Dado 1/2", 12 pto., 12 mm	1	SMD1226 Dado L. 1/2", 12 pto., 26 mm	1
STM1213	Dado 1/2", 12 pto., 13 mm	1	SMD1227 Dado L. 1/2", 12 pto., 27 mm	1



Dados y Accesorios Cromados de 3/4"



BD19		CANTIDAD
H20A	Barra Corrediza, 3/4"	1
H41A	Mango Articulado, 3/4"	1
H51	Matraca y Juego de Repuesto, 3/4"	1
H104	Extensión 3/4", 3 1/2"	1
H110	Extensión 3/4", 8"	1
H115	Extensión 3/4", 16"	1
H140	Nudo Universal, 3/4"	1
H1224	Dado 3/4", 12 puntos, 3/4"	1
H1226	Dado 3/4", 12 puntos, 13/16"	1
H1228	Dado 3/4", 12 puntos, 7/8"	1
H1230	Dado 3/4", 12 puntos, 15/16"	1
H1232	Dado 3/4", 12 puntos, 1"	1
H1234	Dado 3/4", 12 puntos, 1 1/16"	1
H1236	Dado 3/4", 12 puntos, 1 1/8"	1
H1238	Dado 3/4", 12 puntos, 1 3/16"	1
H1240	Dado 3/4", 12 puntos, 1 1/4"	1
H1242	Dado 3/4", 12 puntos, 1 5/16"	1
H1244	Dado 3/4", 12 puntos, 1 3/8"	1
H1246	Dado 3/4", 12 puntos, 1 7/16"	1
H1248	Dado 3/4", 12 puntos, 1 1/2"	1
H1250	Dado 3/4", 12 puntos, 1 9/16"	1
H1252	Dado 3/4", 12 puntos, 1 5/8"	1
H1254	Dado 3/4", 12 puntos, 1 11/16"	1
H1256	Dado 3/4", 12 puntos, 1 3/4"	1
H1258	Dado 3/4", 12 puntos, 1 13/16"	1
H1260	Dado 3/4", 12 puntos, 1 7/8"	1
H1264	Dado 3/4", 12 puntos, 2"	1
H1266	Dado 3/4", 12 puntos, 2 1/16"	1
H1268	Dado 3/4", 12 puntos, 2 1/8"	1
H1270	Dado 3/4", 12 puntos, 2 3/16"	1
H1272	Dado 3/4", 12 puntos, 2 1/4"	1
H1276	Dado 3/4", 12 puntos, 2 3/8"	1

Dados y Accesorios de Impacto de 3/4"



BD20	CANTIDAD	BD20	CANTIDAD	
6107	Extensión 3/4", 7"	1	6658 Dado 3/4", 6 pto., 1 19/16"	1
6110	Extensión 3/4", 10"	1	6660 Dado 3/4", 6 puntos, 1 7/8"	1
64A	Adaptador 3/4"F, 1/2"M	1	6662 Dado 3/4", 6 puntos, 1 15/16"	1
67	Adaptador 3/4"F, 1"M	1	6664 Dado 3/4", 6 puntos, 2"	1
6140A	Nudo Universal 3/4"	1	66624 Dado 3/4", 6 puntos, 3/4"	1
6620	Dado 3/4", 6 puntos, 5/8"	1	66626 Dado 3/4", 6 puntos, 13/16"	1
6622	Dado 3/4", 6 puntos, 11/16"	1	66628 Dado 3/4", 6 puntos, 7/8"	1
6624	Dado 3/4", 6 puntos, 3/4"	1	66630 Dado 3/4", 6 puntos, 15/16"	1
6626	Dado 3/4", 6 puntos, 13/16"	1	66632 Dado 3/4", 6 puntos, 1"	1
6628	Dado 3/4", 6 puntos, 7/8"	1	66634 Dado 3/4", 6 puntos, 1 1/16"	1
6630	Dado 3/4", 6 puntos, 15/16"	1	66636 Dado 3/4", 6 puntos, 1 1/8"	1
6632	Dado 3/4", 6 puntos, 1"	1	66638 Dado 3/4", 6 puntos, 1 3/16"	1
6634	Dado 3/4", 6 puntos, 1 1/16"	1	66640 Dado 3/4", 6 puntos, 1 1/4"	1
6636	Dado 3/4", 6 puntos, 1 1/8"	1	66642 Dado 3/4", 6 puntos, 1 5/16"	1
6638	Dado 3/4", 6 puntos, 1 3/16"	1	66644 Dado 3/4", 6 puntos, 1 3/8"	1
6640	Dado 3/4", 6 puntos, 1 1/4"	1	66646 Dado 3/4", 6 puntos, 1 7/16"	1
6642	Dado 3/4", 6 puntos, 1 5/16"	1	66648 Dado 3/4", 6 puntos, 1 1/2"	1
6644	Dado 3/4", 6 puntos, 1 3/8"	1	66650 Dado 3/4", 6 puntos, 1 9/16"	1
6646	Dado 3/4", 6 puntos, 1 7/16"	1	66652 Dado 3/4", 6 puntos, 1 5/8"	1
6648	Dado 3/4", 6 puntos, 1 1/2"	1	66654 Dado 3/4", 6 puntos, 1 11/16"	1
6650	Dado 3/4", 6 puntos, 1 9/16"	1	66656 Dado 3/4", 6 puntos, 1 3/4"	1
6652	Dado 3/4", 6 puntos, 1 5/8"	1	66660 Dado 3/4", 6 puntos, 1 7/8"	1
6654	Dado 3/4", 6 puntos, 1 11/16"	1	66664 Dado 3/4", 6 puntos, 2"	1
6656	Dado 3/4", 6 pto., 1 3/4"	1		

Tableros Exhibidores de Herramientas

Dados de Impacto de 3/8" y 1/2"

BD21	CANTIDAD	BD21	CANTIDAD	
24A	Adaptador 1/2"F, 1/2"M	1	4624 Dado 1/2", 6 puntos, 3/4"	1
2140A	Nudo Universal, 3/8"	1	4626 Dado 1/2", 6 puntos, 13/16"	1
2610	Dado 3/8", 6 puntos, 5/16"	1	4628 Dado 1/2", 6 puntos, 7/8"	1
2612	Dado 3/8", 6 puntos, 3/8"	1	2630 Dado 1/2", 6 puntos, 15/16"	1
2614	Dado 3/8", 6 puntos, 7/16"	1	4632 Dado 1/2", 6 puntos, 1"	1
2616	Dado 3/8", 6 puntos, 1/2"	1	4634 Dado 1/2", 6 puntos, 1 1/16"	1
2618	Dado 3/8", 6 puntos, 9/16"	1	4636 Dado 1/2", 6 puntos, 1 1/8"	1
2620	Dado 3/8", 6 puntos, 5/8"	1	4638 Dado 1/2", 6 puntos, 1 3/16"	1
2622	Dado 3/8", 6 puntos, 1 1/16"	1	4640 Dado 1/2", 6 puntos, 1 1/4"	1
2624	Dado 3/8", 6 puntos, 3/4"	1	14612 Dado 1/2", 6 puntos, 3/8"	1
12610	Dado 3/8", 6 puntos, 5/16"	1	14614 Dado 1/2", 6 puntos, 7/16"	1
12612	Dado 3/8", 6 puntos, 3/8"	1	14616 Dado 1/2", 6 puntos, 1/2"	1
12614	Dado 3/8", 6 puntos, 7/16"	1	14618 Dado 1/2", 6 puntos, 9/16"	1
12616	Dado 3/8", 6 puntos, 1/2"	1	14620 Dado 1/2", 6 puntos, 5/8"	1
12618	Dado 3/8", 6 puntos, 9/16"	1	14622 Dado 1/2", 6 puntos, 1 1/16"	1
12620	Dado 3/8", 6 puntos, 5/8"	1	14624 Dado 1/2", 6 puntos, 3/4"	1
12622	Dado 3/8", 6 puntos, 1 1/16"	1	14626 Dado 1/2", 6 puntos, 13/16"	1
12624	Dado 3/8", 6 puntos, 3/4"	1	14628 Dado 1/2", 6 puntos, 7/8"	1
2M610	Dado 3/8", 6 puntos, 10 mm	1	14630 Dado 1/2", 6 puntos, 15/16"	1
2M612	Dado 3/8", 6 puntos, 12 mm	1	14632 Dado 1/2", 6 puntos, 1"	1
2M613	Dado 3/8", 6 puntos, 13 mm	1	14634 Dado 1/2", 6 puntos, 1 1/16"	1
2M614	Dado 3/8", 6 puntos, 14 mm	1	14636 Dado 1/2", 6 puntos, 1 1/8"	1
2M615	Dado 3/8", 6 puntos, 15 mm	1	14640 Dado 1/2", 6 puntos, 1 1/4"	1
2M617	Dado 3/8", 6 puntos, 17 mm	1	4M613 Dado 1/2", 6 puntos, 13 mm	1
2M618	Dado 3/8", 6 puntos, 18 mm	1	4M614 Dado 1/2", 6 puntos, 14 mm	1
2M619	Dado 3/8", 6 puntos, 19 mm	1	4M615 Dado 1/2", 6 puntos, 15 mm	1
4105A	Extensión de 6" para 1/2"	1	4M616 Dado 1/2", 6 puntos, 16 mm	1
4140A	Nudo Universal 1/2"	1	4M617 Dado 1/2", 6 puntos, 17 mm	1
42A	Adaptador 1/2"F, 3/8"M	1	4M618 Dado 1/2", 6 puntos, 18 mm	1
46	Adaptador 1/2"F, 3/4"M	1	4M619 Dado 1/2", 6 puntos, 19 mm	1
4612	Dado 1/2", 6 puntos, 3/8"	1	4M621 Dado 1/2", 6 puntos, 21 mm	1
4614	Dado 1/2", 6 puntos, 7/16"	1	4M622 Dado 1/2", 6 puntos, 22 mm	1
4616	Dado 1/2", 6 puntos, 1/2"	1	4M624 Dado 1/2", 6 puntos, 24 mm	1
4618	Dado 1/2", 6 puntos, 9/16"	1	4M627 Dado 1/2", 6 puntos, 27 mm	1
4620	Dado 1/2", 6 puntos, 5/8"	1		
4622	Dado 1/2", 6 puntos, 1 1/16"	1		

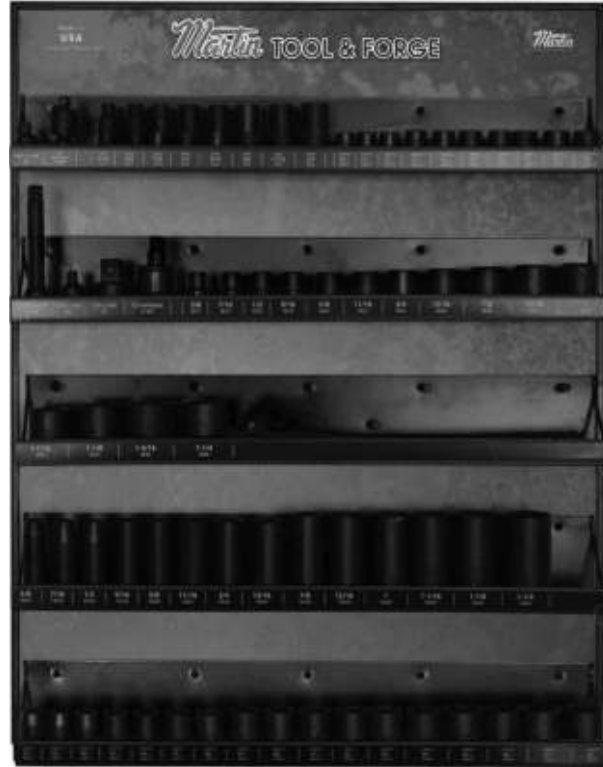

Desarmadores

BD22	CANTIDAD	
GS50	Raspador de Juntas, 1/2"	1
GS75	Raspador de Juntas, 3/4"	1
GS100	Raspador de Juntas, 1"	1
GS150	Raspador de Juntas, 1 1/2"	1
SDE4-1	Desarmador Punta Cabinet, 4"	1
SDE6-1	Desarmador Punta Cabinet, 6"	1
SDE8-1	Desarmador Punta Cabinet, 8"	1
SDP1-1	Desarmador Punta Phillips, 1 1/2"	1
SDP3-1	Desarmador Punta Phillips, 3"	1
SDP4-1	Desarmador Punta Phillips, 4"	1
SDP6-1	Desarmador Punta Phillips, 6"	1
SDR4-1	Desarmador para Mecánico, 4"	1
SDR6-1	Desarmador para Mecánico, 6"	1
SDR8-1	Desarmador para Mecánico, 8"	1
SDS1-1	Desarmador Corto, 1 1/2"	1
SDS4-1	Desarmador Hoja Cuadrada, 4"	1
SDS6-1	Desarmador Hoja Cuadrada, 6"	1
SDS8-1	Desarmador Hoja Cuadrada, 8"	1
SDS10-1	Desarmador Hoja Cuadrada, 10"	1
SDS12-1	Desarmador Hoja Cuadrada, 12"	1

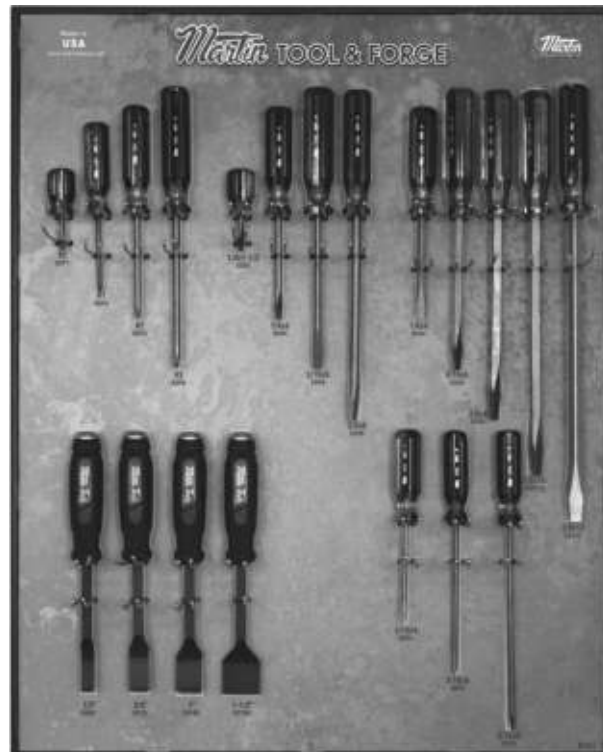

Cinceles



CON MARTILLOS DE FIBRA DE VIDRIO

BD23	CANTIDAD	BD23	CANTIDAD
C120 Cincel Plano Largo, 3/4"	1	P7 Punzón Botapasador, 7/32"	1
C124 Cincel Plano Largo, 5/8"	1	P8 Punzón Botapasador, 1/4"	1
C129 Cincel Plano Largo, 7/8"	1	P10 Punzón Botapasador, 5/16"	1
C132 Cincel Plano Largo, 1"	1	P23 Punzón Botador Largo, 3/32"	1
C10 Cincel Plano Estándar, 5/16"	1	P24 Punzón Botador Largo, 1/8"	1
C12 Cincel Plano Estándar, 3/8"	1	P25 Punzón Botador Largo, 5/32"	1
C16 Cincel Plano Estándar, 1/2"	1	P26 Punzón Botador Largo, 3/16"	1
C20 Cincel Plano Estándar, 5/8"	1	P26A Punzón Botador Largo, 7/32"	1
C24 Cincel Plano Estándar, 3/4"	1	P27 Punzón Botador Largo, 1/4"	1
C28 Cincel Plano Estándar, 7/8"	1	P28 Punzón Botador Largo, 5/16"	1
C32 Cincel Plano Estándar, 1"	1	P28A Punzón Botador Largo, 1/4"	1
C39 Cincel Puntiagudo, 1/8"	1	P29 Punzón Botador Largo, 5/16"	1
C40 Cincel Puntiagudo, 3/16"	1	192 Barra de Apalancamiento con Cabeza Curva, Acabado Industrial, 1/2" x 12"	1
C42 Cincel Puntiagudo, 1/4"	1	193 Barra de Apalancamiento con Cabeza Curva, Acabado Industrial, 1/2" x 15"	1
P32 Punzón para Marcar, 3/8"	1	196 Barra de Apalancamiento, Acabado Industrial, 5/8" x 16"	1
P33 Punzón para Marcar, 1/2"	1	P2 Punzón Botapasador, 1/16"	1
P38 Punzón para Centrar, 1/4"	1	P3 Punzón Botapasador, 3/32"	1
P39 Punzón para Centrar, 5/16"	1	P4 Punzón Botapasador, 1/8"	1
P40 Punzón para Centrar, 3/8"	1	P5 Punzón Botapasador, 5/32"	1
P42 Punzón para Centrar, 1/2"	1	P6 Punzón Botapasador, 3/16"	1
P43 Punzón para Centrar, 5/8"	1	197 Barra de Apalancamiento, Acabado Industrial, 3/4" x 24"	1

BD23 con Mazos de Golpe Seco y Marros de Bronce CANTIDAD

BD23	Ver contenido del tablero arriba	
HPD2	Mazo de Golpe Seco, 1.5 lb	1
HPD3	Mazo de Golpe Seco, 2.2 lb	1
HPD4	Mazo de Golpe Seco 2.9 lb	1
HSB15	Marro de Bronce, 1 1/2 lb	1
HSB25	Marro de Bronce, 2 1/2 lb	1

Cinceles



CON BARRAS DE APALANCAMIENTO



EXHIBIDOR DE MOSTRADOR

BD23 con Barras de Apalancamiento

CANTIDAD

BD23	Ver contenido del tablero de la pág. anterior	
192	Barra de Apalancamiento con Cabeza Curva, Acabado Industrial, 1/2" x 12"	1
193	Barra de Apalancamiento con Cabeza Curva, Acabado Industrial, 1/2" x 15"	1
196	Barra de Apalancamiento, Acabado Industrial, 5/8" x 16"	1
197	Barra de Apalancamiento, Acabado Industrial, 3/4" x 24"	1

BD24 Mostrador

CANTIDAD

BD24 Mostrador

CANTIDAD

C120	Cinzel Plano Largo, 3/4"	1	P5	Punzón Botapasador, 5/32"	1
C124	Cinzel Plano Largo, 5/8"	1	P6	Punzón Botapasador, 3/16"	1
C129	Cinzel Plano Largo, 7/8"	1	P7	Punzón Botapasador, 7/32"	1
C132	Cinzel Plano Largo, 1"	1	P8	Punzón Botapasador, 1/4"	1
C10	Cinzel Plano Estándar, 5/16"	1	P10	Punzón Botapasador, 5/16"	1
C12	Cinzel Plano Estándar, 3/8"	1	P23	Punzón Botador Largo, 3/32"	1
C16	Cinzel Plano Estándar, 1/2"	1	P24	Punzón Botador Largo, 1/8"	1
C20	Cinzel Plano Estándar, 5/8"	1	P25	Punzón Botador Largo, 5/32"	1
C24	Cinzel Plano Estándar, 3/4"	1	P26	Punzón Botador Largo, 3/16"	1
C28	Cinzel Plano Estándar, 7/8"	1	P26A	Punzón Botador Largo, 7/32"	1
C32	Cinzel Plano Estándar, 1"	1	P27	Punzón Botador Largo, 1/4"	1
C39	Cinzel Puntiagudo, 1/8"	1	P28	Punzón Botador Largo, 5/16"	1
C40	Cinzel Puntiagudo, 3/16"	1	P28A	Punzón Botador Largo, 1/4"	1
C42	Cinzel Puntiagudo, 1/4"	1	P29	Punzón Botador Largo, 5/16"	1
P32	Punzón para Marcar, 3/8"	1	192	Barra de Apalancamiento, Cabeza Curva, Acabado Industrial, 1/2" x 12"	1
P33	Punzón para Marcar, 1/2"	1	193	Barra de Apalancamiento, Cabeza Curva, Acabado Industrial, 1/2" x 15"	1
P38	Punzón para Centrar, 1/4"	1	196	Barra de Apalancamiento, A. Industrial, 5/8" x 16"	1
P39	Punzón para Centrar, 5/16"	1	197	Barra de Apalancamiento, A. Industrial, 3/4" x 24"	1
P40	Punzón para Centrar, 3/8"	1			
P42	Punzón para Centrar, 1/2"	1			
P43	Punzón para Centrar, 5/8"	1			
P2	Punzón Botapasador, 1/16"	1			
P3	Punzón Botapasador, 3/32"	1			
P4	Punzón Botapasador, 1/8"	1			



Partes para Tableros Exhibidores Correspondencia de Números de Parte

Encabezados y Ganchos

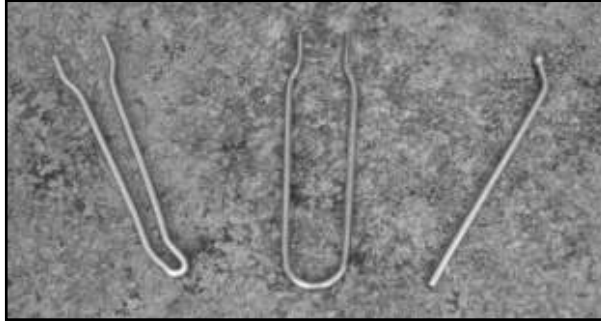

NO. DE PARTE		CANTIDAD
BD-HEADER	Encabezado para Tablero de Herramientas 23.5" x 3" Letras Resaltadas Moldeado en Negro	1
1	Gancho Recto	10
2	Gancho Recto Uso Pesado	5
3	Gancho Curvo	5
BD8	Tablero Universal	1

Correspondencia de Números de Parte

Abertura de la Boca	Llaves Combinadas - Cromadas				
	Martin	Snap-On	Proto	Armstrong	Gray
1/4	1158	OEX8	1208A	25-208	3108
5/16	1159	OEX10A	1210A	25-210	3110
11/32	1159A	OEX11A	1211A	25-211	3111
3/8	1160	OEX12A	1212ASD	25-212	3112
7/16	1161	OEX14A	1214ASD	25-214	3114
1/2	1162	OEX16A	1216ASD	25-216	3116
9/16	1163	OEX18A	1218ASD	25-218	3118
5/8	1164	OEX20A	1220ASD	25-220	3120
11/16	1165	OEX22A	1222ASD	25-222	3122
3/4	1166	OEX24A	1224ASD	25-224	3124
13/16	1167A	OEX26A	1226ASD	25-226	3126
7/8	1167	OEX28A	1228ASS	25-228	3128
15/16	1168	OEX30A	1230ASD	25-230	3130
1	1170	OEX32A	1232ASD	25-232	3132
1-1/16	1171	OEX34	1234ASD	25-234	3134
1-1/8	1172	OEX36	1236ASD	25-236	3136
1-1/4	1173	OEX40	1240	25-240	3140
1-5/16	1174	OEX42	1242	25-242	3142
1-3/8	1175	OEX44	1244	25-244	3144
1-7/16	1176	OEX46A	1246	25-246	3146
1-1/2	1177	OEX48A	1248	25-248	3148
1-5/8	1180	OEX52A	1252	25-252	3152
1-11/16	1182	OEX54	1254	25-254	3154
1-3/4	1184	OEX56	1256	25-256	3156
1-13/16	1186	OEX58	1258	25-258	3158
1-7/8	1188	OEX60	1260	25-260	3160
2	1190	OEX64	1264	25-264	3164
2-1/16	1191	—	1266	25-266	3166
2-1/8	1192	—	1268	25-268	3168
2-3/16	1193	—	1270	25-270	3170
2-1/4	1194	—	1272	25-272	3172
2-3/8	1195	—	1276	25-276	3176
2-1/2	1196	—	1280	25-280	3180

Abertura de la Boca	Llaves Combinadas - Acabado Industrial				
	Martin	Snap-On	Proto	Armstrong	Gray
1/4	BLK1158	—	—	30-208	—
5/16	BLK1159	GOEX10A	—	30-210	3110B
11/32	BLK1159A	—	—	30-211	—
3/8	BLK1160	GOEX12A	1212BASD	30-212	3112B
7/16	BLK1161	GOEX14A	1214BASD	30-214	3114B
1/2	BLK1162	GOEX16A	1216BASD	30-216	3116B
9/16	BLK1163	GOEX18A	1218BASD	30-218	3118B
5/8	BLK1164	GOEX20A	1220BASD	30-220	3120B
11/16	BLK1165	GOEX22A	1222BASD	30-222	3122B
3/4	BLK1166	GOEX24A	1224BASD	30-224	3124B
13/16	BLK1167A	GOEX26A	1226BASD	30-226	3126B
7/8	BLK1167	GOEX28A	1228BASD	30-228	3128B
15/16	BLK1168	GOEX30A	1230BASD	30-230	3130B
1	BLK1170	GOEX32A	1232BASD	30-232	3132B
1-1/16	BLK1171	GOEX34A	1234BASD	30-234	3134B
1-1/8	BLK1172	GOEX36	1236BASD	30-236	3136B
1-1/4	BLK1173	GOEX40	1240BASD	30-240	3140B
1-5/16	BLK1174	GOEX42	1242B	30-242	3142B
1-3/8	BLK1175	GOEX44	1244B	30-244	3144B
1-7/16	BLK1176	GOEX46A	1246B	30-246	3146B
1-1/2	BLK1177	GOEX48A	1248B	30-248	3148B
1-5/8	BLK1180	GOEX52A	1252B	30-252	3152B
1-11/16	BLK1182	GOEX54	1254B	30-254	3154B
1-3/4	BLK1184	GOEX56	1256B	30-256	3156B
1-13/16	BLK1186	GOEX58	1258B	30-258	3158B
1-7/8	BLK1188	GOEX60	1260B	30-260	3160B
2	BLK1190	GOEX64	1264B	30-264	3164B
2-1/16	BLK1191	—	—	30-266	—
2-1/8	BLK1192	—	—	30-268	—
2-3/16	BLK1193	—	—	30-270	—
2-1/4	BLK1194	—	—	30-272	—
2-3/8	BLK1195	—	—	30-276	—
2-1/2	BLK1196	—	—	30-280	—

Abertura de la Boca	Llaves Combinadas - Cromadas - Métricas				
	Martin	Snap-On	Proto	Armstrong	Gray
6MM	1106MM	—	—	—	MC6
7MM	1107MM	—	1207M	—	MC7
8MM	1108MM	OEXM80	1208M	—	MC8
9MM	1109MM	OEXM90A	1209M	—	MC9
10MM	1110MM	OEXM100A	1210M	52-210	MC10
11MM	1111MM	OEXM110A	1211M	52-211	MC11
12MM	1112MM	OEXM120A	1212M	52-212	MC12
13MM	1113MM	OEXM130A	1213M	52-213	MC13
14MM	1114MM	OEXM140A	1214M	52-214	MC14
15MM	1115MM	OEXM150A	1215M	52-215	MC15
16MM	1116MM	OEXM160A	1216M	52-216	MC16
17MM	1117MM	OEXM170A	1217M	52-217	MC17
18MM	1118MM	OEXM180A	1218M	52-218	MC18
19MM	1119MM	OEXM190A	1219M	52-219	MC19
20MM	1120MM	OEXM200A	1220M	52-220	MC20
21MM	1121MM	OEXM210A	1221M	52-221	MC21
22MM	1122MM	OEXM220A	1222M	52-222	MC22
23MM	1123MM	OEXM230A	1223M	52-223	MC23
24MM	1124MM	OEXM240A	1224M	52-224	MC24
25MM	1125MM	OEXM250A	1225M	52-225	MC25
26MM	1126MM	OEXM260A	1226M	52-226	MC26
27MM	1127MM	OEXM270A	1227M	52-227	MC27
28MM	1128MM	—	1228M	—	MC28
29MM	1129MM	OEXM290A	1229M	—	MC29
30MM	1130MM	OEXM300A	1230M	52-230	MC30
32MM	1132MM	OEXM320A	1232M	52-232	MC32
34MM	1134MM	OEXM340	—	—	—
36MM	1136MM	OEXM360	1236M	52-236	MC36
41MM	1141MM	—	1241M	52-241	MC41
46MM	1146MM	—	1246M	52-246	MC46
50MM	1150MM	—	1250M	—	MC50
55MM	1155MM	—	—	—	MC55
60MM	1160MM	—	—	—	MC60

